

PowerShot SX730 HS

Instrukcja obsługi

POLSKI

- Przed użyciem aparatu należy zapoznać się z niniejszym przewodnikiem, w tym z częścią „Instrukcje dotyczące bezpieczeństwa” (14).
 - Lektura niniejszej instrukcji ułatwia zapoznanie się z prawidłową obsługą aparatu.
 - Należy ją przechowywać w bezpiecznym miejscu na wypadek użycia w przyszłości.
- Przyciski w prawym dolnym rogu umożliwiają wyświetlanie innych stron.
 -  : Następna strona
 -  : Poprzednia strona
 -  : Powrót do strony wyświetlanej przed kliknięciem łącza
 - Aby przejść do początku rozdziału, kliknij jego tytuł z prawej strony.

Przed użyciem

Przewodnik podstawowy

Przewodnik zaawansowany

Podstawowe informacje o aparacie

Tryb automatyczny/tryb hybrydowy automatyczny

Inne tryby fotografowania

Tryb P

Tryb Tv, Av i M

Tryb wyświetlania

Funkcje bezprzewodowe

Menu ustawień

Akcesoria

Dodatek

Skorowidz



Przed użyciem

Informacje wstępne

Zawartość zestawu

Przed użyciem aparatu należy sprawdzić, czy w skład zestawu wchodzi poniższe elementy.

W przypadku braku niektórych elementów należy skontaktować się ze sprzedawcą aparatu.

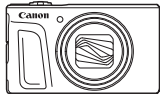

Aparat



Bateria
NB-13L*

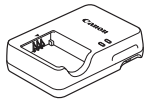

Ładowarka
CB-2LHE



Pasek

* Nie należy usuwać etykiety znajdującej się na baterii.

- W skład zestawu wchodzi również materiały drukowane.
- Karta pamięci nie wchodzi w skład zestawu (📖2).

Zgodne karty pamięci

Można korzystać z poniższych kart pamięci (sprzedawanych oddzielnie) niezależnie od ich pojemności.

- Karty pamięci SD*¹
- Karty pamięci SDHC*^{1*2}
- Karty pamięci SDXC*^{1*2}



*1 Karty zgodne ze standardami SD. Jednak nie wszystkie karty pamięci zostały zweryfikowane pod kątem współpracy z aparatem.

*2 Obsługiwane są również karty pamięci UHS-I.

Przed użyciem

Przewodnik podstawowy

Przewodnik zaawansowany

Podstawowe informacje
o aparacie

Tryb automatyczny/tryb
hybrydowy automatyczny

Inne tryby fotografowania

Tryb P

Tryb Tv, Av i M

Tryb wyświetlania

Funkcje bezprzewodowe

Menu ustawień

Akcesoria

Dodatek

Skorowidz



Uwagi wstępne i informacje prawne

- Warto wykonać i wyświetlić kilka zdjęć próbnych, aby mieć pewność, że zostały prawidłowo zarejestrowane. Firma Canon Inc. i jej podmioty zależne i stowarzyszone nie ponoszą odpowiedzialności za żadne szkody następcze wynikające z nieprawidłowego działania aparatu fotograficznego lub akcesoriów (w tym kart pamięci), związane z niezapisaniem zdjęcia lub zapisaniem go w postaci niezdatnej do odczytu maszynowego.
- Nieupoważnione fotografowanie lub nagrywanie (w formie filmu i/lub dźwięku) przez użytkownika innych osób lub materiałów chronionych prawem autorskim może stanowić naruszenie prywatności tych osób i/lub praw należących do innych osób, m.in. prawa autorskiego i innych praw do własności intelektualnej, nawet jeśli to fotografowanie lub nagrywanie jest wykonywane wyłącznie do osobistego użytku.
- Wiadomości na temat gwarancji na aparat fotograficzny i informacje umożliwiające skontaktowanie się z działem obsługi klienta firmy Canon można znaleźć w dostarczonym wraz z aparatem pakiecie materiałów dla użytkownika, w części dotyczącej gwarancji.
- Mimo że ekran (monitor) został wyprodukowany z zastosowaniem bardzo precyzyjnych technik wytwarzania, a ponad 99,99% pikseli spełnia wymagania konstrukcyjne, w rzadkich przypadkach niektóre piksele mogą być uszkodzone albo przybierać na stałe kolor czerwony lub czarny. Nie oznacza to uszkodzenia aparatu ani nie wpływa na rejestrowane obrazy.
- Podczas długotrwałego korzystania z aparatu może się on rozgrzać. Nie oznacza to uszkodzenia.

Konwencje stosowane w niniejszej instrukcji

- W niniejszej instrukcji ikony służą do symbolizowania odpowiednich przycisków i tarcz aparatu, na których się znajdują lub które przypominają.
- Poniższe przyciski i elementy sterujące aparatu zostały oznaczone następującymi ikonami: Liczby w nawiasach wskazują numery odpowiednich elementów w podrozdziale „Nazwy elementów aparatu” (4).
 - [▲] Przycisk strzałki w górę (12) z tyłu
 - [◀] Przycisk strzałki w lewo (8) z tyłu
 - [▶] Przycisk strzałki w prawo (13) z tyłu
 - [▼] Przycisk strzałki w dół (15) z tyłu
 - [🌀] Pokrętko sterujące (7) z tyłu
- Tryby fotografowania oraz tekst i ikony wyświetlane na ekranie zostały zaznaczone nawiasami.
- ⓘ: ważne informacje, które użytkownik powinien poznać
- 🔧: uwagi i wskazówki dotyczące zaawansowanej obsługi aparatu
- 📖 xx: strony z pokrewnymi informacjami (w tym przykładzie „xx” oznacza numer strony)
- Instrukcje zawarte w niniejszym podręczniku mają zastosowanie do aparatu przy poniższych ustawieniach domyślnych.
- Dla wygody odnośnie do wszystkich obsługiwanych kart pamięci stosuje się po prostu określenie „karta pamięci”.
- Symbole „▶ Zdjęcia” i „▶ Filmy” pod tytułami wskazują przeznaczenie funkcji — do zdjęć lub do filmów.

Przed użyciem

Przewodnik podstawowy

Przewodnik zaawansowany

Podstawowe informacje o aparacie

Tryb automatyczny/tryb hybrydowy automatyczny

Inne tryby fotografowania

Tryb P

Tryb Tv, Av i M

Tryb wyświetlania

Funkcje bezprzewodowe

Menu ustawień

Akcesoria

Dodatek

Skorowidz



Nazwy elementów aparatu

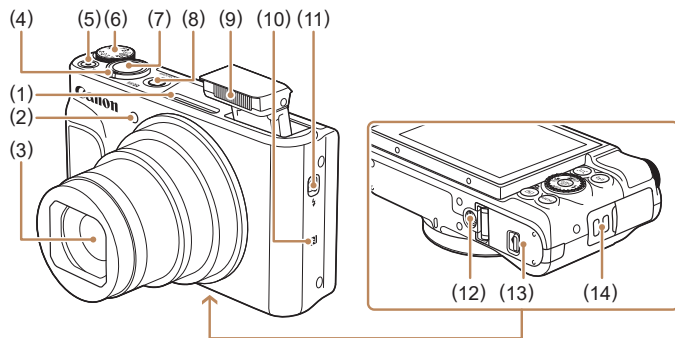

- | | |
|--|---|
| (1) Mikrofon | (7) Przcisk migawki |
| (2) Lampka | (8) Przcisk ON/OFF |
| (3) Obiektyw | (9) Lampka błyskowa |
| (4) Dźwignia powiększenia | (10) N (znak N)* |
| Fotografowanie: [Zbliżenie] / [Oddalenie] | (11) Przelącznik [Podniesienie lampy błyskowej] |
| Wyświetlanie: [Powiększenie] / [Miniatury] | (12) Gniazdo statywu |
| (5) Przcisk filmowania | (13) Pokrywa karty pamięci/baterii |
| (6) Pokrętko wyboru trybów | (14) Mocowanie paska |

* Używane wraz z funkcjami komunikacji zbliżeniowej (tryb NFC) (ikonka 115).

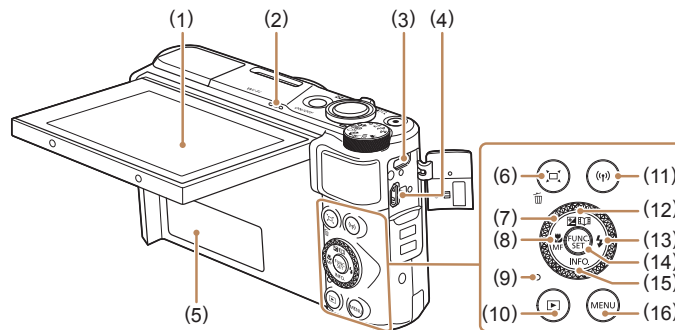

- | | |
|---|---|
| (1) Ekran (monitor) | (9) Wskaźnik |
| (2) Głośnik | (10) Przcisk [▶] (odtwarzanie) |
| (3) Wyjście cyfrowe (gniazdo DIGITAL) | (11) Przcisk [Wi-Fi] |
| (4) Gniazdo HDMI™ | (12) Przcisk [Kompensacja ekspozycji] / [Najważn. wydarzenia] / strzałka w górę |
| (5) Numer seryjny (numer korpusu) | (13) Przcisk [Lampa błyskowa] / strzałka w prawo |
| (6) Przcisk [Pomoc w kadrowaniu — wyszukiwanie] / [Usuwanie pojedynczych obrazów] | (14) Przcisk FUNC. (funkcja)/SET |
| (7) Pokrętko sterujące | (15) Przcisk [INFO. (informacje)] / strzałka w dół |
| (8) Przcisk [Makro] / [MF (ręczne ustawianie ostrości)] / strzałka w lewo | (16) Przcisk [MENU] |



- Za pomocą pokrętkła sterującego można wykonywać większość operacji dostępnych przy użyciu przycisków [▲][▼][◀][▶], np. wybieranie pozycji na ekranie i przelączanie zdjęć.

Przed użyciem

Przewodnik podstawowy

Przewodnik zaawansowany

Podstawowe informacje o aparacie

Tryb automatyczny/tryb hybrydowy automatyczny

Inne tryby fotografowania

Tryb P

Tryb Tv, Av i M

Tryb wyświetlania

Funkcje bezprzewodowe

Menu ustawień

Akcesoria

Dodatek

Skorowidz

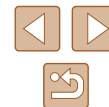

Spis treści

Przed użyciem

Informacje wstępne	2
Zawartość zestawu.....	2
Zgodne karty pamięci.....	2
Uwagi wstępne i informacje prawne.....	3
Konwencje stosowane w niniejszej instrukcji.....	3
Nazwy elementów aparatu.....	4
Podstawy obsługi aparatu.....	12
Instrukcje dotyczące bezpieczeństwa.....	14

Przewodnik podstawowy

Podstawowa obsługa	17
Początkowe przygotowania.....	17
Mocowanie paska.....	17
Trzymanie aparatu.....	17
Ładowanie baterii.....	18
Wkładanie baterii i karty pamięci.....	18
Wymywanie baterii i karty pamięci.....	19
Ustawianie daty i godziny.....	19
Zmiana daty i godziny.....	20
Język wyświetlacza.....	21
Wypróbowanie aparatu.....	21
Fotografowanie (tryb Smart Auto).....	21
Wyświetlanie.....	23
Usuwanie obrazów.....	24

Przewodnik zaawansowany

Podstawowe informacje o aparacie	25
Włączanie/wyłączanie.....	25
Funkcje oszczędzania energii (Wyłączenie aparatu).....	26
Oszczędzanie energii w trybie fotografowania.....	26
Oszczędzanie energii w trybie wyświetlania.....	26
Przycisk migawki.....	26
Tryby fotografowania.....	27
Opcje ekranu informacyjnego.....	27
Regulacja kąta nachylenia i ustawienia ekranu.....	28
Korzystanie z menu FUNC.....	28
Korzystanie z ekranu menu.....	29
Klawiatura ekranowa.....	30
Działanie wskaźników.....	31
Zegar.....	32
Tryb automatyczny/tryb hybrydowy automatyczny	33
Fotografowanie z ustawieniami dobieieranymi przez aparat....	33
Fotografowanie (Tryb Smart Auto).....	33
Fotografowanie w trybie hybrydowym automatycznym.....	35
Odtwarzanie przeglądu filmowego.....	36
Zdjęcia/filmy.....	36
Zdjęcia.....	36
Filmy.....	36
Ikony scenarii.....	37
Tryb serii zdjęć.....	38
Ikony stabilizacji obrazu.....	38
Ramki na ekranie.....	39
Typowe funkcje ułatwiające obsługę.....	39
Dalsze powiększanie obiektów (Powiększenie cyfrowe).....	39

Przed użyciem
Przewodnik podstawowy
Przewodnik zaawansowany
Podstawowe informacje o aparacie
Tryb automatyczny/tryb hybrydowy automatyczny
Inne tryby fotografowania
Tryb P
Tryb Tv, Av i M
Tryb wyświetlania
Funkcje bezprzewodowe
Menu ustawień
Akcesoria
Dodatek
Skorowidz

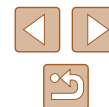

Łatwe ponowne uchwycenie obiektów po ręcznym powiększeniu (pomoc w kadrowaniu — wyszukiwanie)	40
Automatyczne powiększanie w reakcji na ruch obiektu (automatyczne powiększenie)	40
Dostosowanie stałego rozmiaru wyświetlanej twarzy	41
Łatwe ponowne uchwycenie obiektów dzięki automatycznemu powiększaniu (Asystent wyszukiwania)	42
Dodawanie stempla daty	42
Korzystanie z samowyzwalacza	43
Korzystanie z samowyzwalacza w celu przeciwdziałania poruszeniu zdjęcia	44
Dostosowywanie samowyzwalacza	44
Serie zdjęć	44
Zdjęcie widoczne w trybie wyświetlania	45
Korzystanie z funkcji Identyfikacja twarzy	45
Dane osobowe	45
Rejestrowanie informacji dla funkcji Identyfikacja twarzy	46
Fotografowanie	47
Sprawdzanie i edytowanie zarejestrowanych informacji	47
Zastępowanie i dodawanie informacji o twarzy	48
Usuwanie zarejestrowanych informacji	49
Funkcje dostosowywania obrazu	50
Zmiana współczynnika proporcji	50
Zmiana rozdzielczości (rozmiaru obrazu)	50
Wskazówki dotyczące wybierania rozdzielczości zależnie od rozmiaru papieru (w przypadku zdjęć 4:3)	50
Korygowanie obszarów obrazu zazielenionych przez lampy rtęciowe	51
Zmiana jakości obrazu w przypadku filmów	51
Pomocne funkcje fotografowania	52
Wyświetlanie linii siatki	52
Wyłączanie automatycznego poziomowania	52

Zmiana ustawień funkcji stabilizacji obrazu	53
Wyłączenie stabilizacji obrazu	53
Nagrywanie filmów bez zmiany wielkości obiektów	53
Dostosowywanie działania aparatu	54
Zapobieganie włączaniu funkcji oświetlenia wspomagającego AF	54
Zapobieganie włączaniu lampki redukcji efektu czerwonych oczu	54
Zmiana stylu wyświetlania zdjęcia po zarejestrowaniu	55
Zmiana czasu wyświetlania zdjęcia po zarejestrowaniu	55
Zmiana ekranu wyświetlanego po zarejestrowaniu	55
Inne tryby fotografowania	56
Zastosuj efekty automatycznie (Zdjęcie twórcze)	56
Uzyskiwanie różnorodnych obrazów z pojedynczego ujęcia	56
Wybór efektów	57
Nagrywanie filmów z różnymi efektami	57
Odtwarzanie krótkich filmów zarejestrowanych w trybie zdjęć twórczych	57
Fotografowanie samego(-ej) siebie z optymalnymi ustawieniami (Autoportret)	58
Ruchome obiekty (Sport)	59
Szczególne scenerie	59
Stosowanie efektów specjalnych	60
Fotografowanie z użyciem efektu wygładzania cery (Gładka cera)	61
Fotografowanie z zastosowaniem efektu rybiego oka (efekt rybiego oka)	61
Wykonywanie zdjęć, na których przedmioty wyglądają jak miniatuury (efekt miniatuury)	62
Szybkość i szacunkowy czas wyświetlania (dla filmów 1-minutowych)	62

Przed użyciem
Przewodnik podstawowy
Przewodnik zaawansowany
Podstawowe informacje o aparacie
Tryb automatyczny/tryb hybrydowy automatyczny
Inne tryby fotografowania
Tryb P
Tryb Tv, Av i M
Tryb wyświetlania
Funkcje bezprzewodowe
Menu ustawień
Akcesoria
Dodatek
Skorowidz



Fotografowanie z zastosowaniem efektu aparatu zabawkowego (Efekt aparatu-zabawki).....	63
Fotografowanie z zastosowaniem efektu miękkiej ostrości	63
Fotografowanie w trybie monochromatycznym	64
Tryby specjalne do innych celów.....	64
Automatyczne fotografowanie po wykryciu twarzy (Inteligentna migawka)	64
Automatyczne fotografowanie po wykryciu uśmiechu (Uśmiech)	64
Automatyczne fotografowanie po wykryciu mrugnięcia (Samowyzwalacz mrugnięciem).....	65
Automatyczne fotografowanie po wykryciu nowej osoby (samowyzwalacz twarzy).....	66
Nagrywanie różnych filmów.....	67
Nagrywanie filmów w trybie standardowym.....	67
Nagrywanie filmów z płynniejszym ruchem.....	67
Blokowanie lub zmiana jasności obrazu.....	67
Wyłączanie funkcji Automatyczna wolna migawka	68
Korygowanie silnych drgań aparatu	68
Ustawienia dźwięku.....	68
Wyłączanie opcji usuwania wiatru.....	68
Korzystanie z tłumika	68
Nagrywanie filmów w trybie krótkich nagrań	69
Efekty odtwarzania	69
Tryb P	70
Fotografowanie w trybie Program AE (Tryb [P]).....	70
Jasność obrazu (Ekspozycja).....	71
Regulacja jasności obrazu (Kompensacja ekspozycji).....	71
Blokowanie jasności/ekspozycji obrazu (Blokowanie AE).....	71
Zmiana metody pomiaru.....	71
Zmiana czułości ISO.....	72
Korygowanie jasności obrazu (korekta kontrastu).....	72

Kolory zdjęcia	73
Rejestrowanie naturalnych kolorów (Balans bieli).....	73
Balans bieli według wzorca	73
Zmiana odcieni obrazu (moje kolory)	74
Własne kolory	74
Zasięg fotografowania i ustawianie ostrości.....	75
Zdjęcia z małej odległości (Makro).....	75
Fotografowanie w trybie ręcznego ustawiania ostrości	75
Ułatwiona identyfikacja obszaru regulacji ostrości (Wspomaganie MF).....	76
Cyfrowy telekonwerter	76
Zmiana trybu ramki AF	77
Centrum.....	77
AiAF twarzy	77
Wybieranie obiektów, na których zostanie ustawiona ostrość (Śledzenie AF)	78
Fotografowanie przy użyciu funkcji Servo AF.....	79
Zmiana ustawienia ostrości	79
Fotografowanie przy użyciu funkcji blokowania AF	80
Rejestrowanie serii zdjęć w trakcie utrzymywania ostrości na fotografowanym obiekcie.....	80
Lampa błyskowa.....	81
Zmiana trybu lampy błyskowej	81
Auto	81
Włączona.....	81
Błysk i długi czas naświetlania	81
Wyłączona	81
Ustawianie kompensacji mocy błysku	82
Fotografowanie z funkcją blokowania FE	82
Inne ustawienia	83
Zmiana współczynnika kompresji (jakości obrazu).....	83
Zmiana ustawień funkcji stabilizacji obrazu.....	83

Przed użyciem
Przewodnik podstawowy
Przewodnik zaawansowany
Podstawowe informacje o aparacie
Tryb automatyczny/tryb hybrydowy automatyczny
Inne tryby fotografowania
Tryb P
Tryb Tv, Av i M
Tryb wyświetlania
Funkcje bezprzewodowe
Menu ustawień
Akcesoria
Dodatek
Skorowidz



Tryb Tv, Av i M	84
Określone czasy naświetlania (Tryb [Tv])	84
Określone wartości przysłony (Tryb [Av])	85
Określone czasy naświetlania i wartości przysłony (Tryb [M])	85
Ustawianie siły błysku	86
Tryb wyświetlania	87
Wyświetlanie	87
Przełączanie trybów wyświetlania	88
Ostrzeżenie o prześwietleniu (dla najjaśniejszych obszarów zdjęcia)	89
Histogram	89
Ekran informacyjny GPS	89
Oglądaj krótkie filmy zarejestrowane w trybie zdjęć twórczych (Tryb zdjęć twórczych)	89
Wyświetlanie krótkich filmów utworzonych podczas wykonywania zdjęć (Przegląd filmowy)	90
Wyświetlanie według daty	90
Sprawdzanie osób wykrytych za pomocą funkcji Identyfikacja twarzy	90
Przeglądanie i filtrowanie zdjęć	91
Nawigowanie wśród zdjęć wyświetlanych w postaci miniatur	91
Znajdowanie zdjęć spełniających warunki filtra	91
Wyświetlanie poszczególnych zdjęć należących do grupy	92
Edytowanie informacji dla funkcji Identyfikacja twarzy	93
Zmiana imion	93
Usuwanie imion	93
Opcje wyświetlania zdjęć	94
Powiększanie zdjęć	94
Wyświetlanie pokazów przezroczycy	94
Zmiana ustawień pokazów przezroczycy	95

Automatyczne wyświetlanie pokrewnych zdjęć (inteligentne wybieranie)	95
Ochrona zdjęć	96
Za pomocą menu	96
Wybieranie pojedynczych zdjęć	96
Wybieranie zakresu	97
Włączanie ochrony wszystkich zdjęć naraz	97
Wyłączanie ochrony wszystkich zdjęć naraz	97
Usuwanie obrazów	98
Usuwanie wielu zdjęć naraz	98
Określanie sposobu wyboru	98
Wybieranie pojedynczych zdjęć	99
Wybieranie zakresu	99
Wybieranie wszystkich zdjęć naraz	99
Obracanie zdjęć	100
Za pomocą menu	100
Wyłączanie automatycznego obracania	100
Oznaczanie zdjęć jako ulubionych	101
Za pomocą menu	101
Edytowanie zdjęć	102
Zmiana rozmiaru zdjęć	102
Kadrowanie	102
Zmiana odcieni obrazu (Moje kolory)	103
Korygowanie jasności obrazu (korekta kontrastu)	104
Korekta czerwonych oczu	104
Edytowanie filmów	105
Zmniejszanie rozmiaru plików	106
Usuwanie rozdziałów filmu	107
Wyświetlanie albumów (Najważniejsze wydarzenia)	108
Wybieranie motywów ogólnych albumów	108
Dodawanie tła muzycznego do albumów	109
Tworzenie własnych albumów	110

Przed użyciem
Przewodnik podstawowy
Przewodnik zaawansowany
Podstawowe informacje o aparacie
Tryb automatyczny/tryb hybrydowy automatyczny
Inne tryby fotografowania
Tryb P
Tryb Tv, Av i M
Tryb wyświetlania
Funkcje bezprzewodowe
Menu ustawień
Akcesoria
Dodatek
Skorowidz

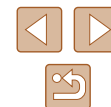

Łączenie krótkich klipów.....	111
Funkcje bezprzewodowe	112
Dostępne funkcje bezprzewodowe.....	112
Korzystanie z funkcji Wi-Fi	112
Korzystanie z funkcji Bluetooth®	112
Wysyłanie zdjęć do smartfona.....	113
Przesyłanie zdjęć do smartfona zgodnego z Bluetooth.....	113
Przesyłanie zdjęć do smartfona zgodnego z NFC.....	115
Łączenie za pośrednictwem NFC, gdy aparat jest	
wyłączony lub działa w trybie fotografowania.....	115
Łączenie za pośrednictwem trybu NFC w przypadku	
gdy aparat działa w trybie wyświetlania	117
Dodawanie smartfona za pomocą menu Wi-Fi.....	117
Korzystanie z innego punktu dostępu.....	119
Poprzednie punkty dostępu.....	120
Zapisywanie zdjęć na dysku komputera.....	120
Przygotowanie do rejestracji komputera.....	120
Instalowanie programu CameraWindow	120
Konfigurowanie komputera pod kątem połączenia Wi-Fi	
(dotyczy tylko systemu Windows).....	121
Zapisywanie zdjęć na dysku podłączonego komputera	121
Sprawdzanie zgodności punktu dostępu.....	121
Korzystanie z punktów dostępu zgodnych	
ze standardem WPS	122
Nawiązywanie połączenia z punktami dostępu	
widocznymi na liście	124
Poprzednie punkty dostępu	125
Wysyłanie zdjęć do zarejestrowanej usługi sieci Web	126
Rejestrowanie usług sieci Web.....	126
Rejestrowanie w serwisie CANON iMAGE GATEWAY	126
Rejestrowanie innych usług sieci Web	128
Przesyłanie zdjęć do usług sieci Web	128

Bezprzewodowe drukowanie zdjęć na podłączonej	
drukarce	129
Wysyłanie zdjęć do innego aparatu.....	131
Opcje wysyłania zdjęć	132
Wysyłanie wielu zdjęć.....	132
Wybieranie zakresu	132
Wysyłanie ulubionych zdjęć.....	133
Uwagi dotyczące wysyłania zdjęć	133
Wybieranie rozdzielczości (rozmiaru obrazu).....	134
Dodawanie komentarzy	134
Automatyczne wysyłanie zdjęć (synchronizowanie	
obrazów).....	134
Początkowe przygotowania	134
Przygotowanie aparatu.....	134
Przygotowanie komputera	135
Wysyłanie zdjęć.....	135
Wysświetlanie na smartfonie zdjęć wysłanych	
za pośrednictwem funkcji Synchr. obraz	136
Wysświetlanie zdjęć z aparatu i sterowanie nim za pomocą	
smartfona	136
Dodawanie do zdjęć znaczników geograficznych podczas	
fotografowania	136
Zdalne sterowanie aparatem za pomocą smartfona	138
Sterowanie aparatem poprzez Wi-Fi	138
Sterowanie aparatem poprzez Bluetooth	138
Edytowanie i usuwanie ustawień Wi-Fi	139
Edytowanie informacji dotyczących połączeń	139
Zmiana nicku urządzenia	140
Usuwanie informacji dotyczących połączeń	140
Określanie, które zdjęcia mogą być wyświetlane	
na smartfonach.....	140
Zmiana nicku aparatu	141

Przed użyciem
Przewodnik podstawowy
Przewodnik zaawansowany
Podstawowe informacje o aparacie
Tryb automatyczny/tryb hybrydowy automatyczny
Inne tryby fotografowania
Tryb P
Tryb Tv, Av i M
Tryb wyświetlania
Funkcje bezprzewodowe
Menu ustawień
Akcesoria
Dodatek
Skorowidz

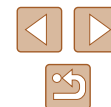

Przywracanie domyślnych ustawień Wi-Fi	141
Usuwanie informacji o urządzeniach sparowanych poprzez Bluetooth	142
Menu ustawień	143
Dostosowywanie podstawowych funkcji aparatu	143
Wyciszanie dźwięków towarzyszących pracy aparatu	143
Regulacja głośności	144
Ukrywanie wskazówek	144
Data i godzina	144
Zegar światłowy	144
Czas cofania obiektywu	145
Korzystanie z trybu Eco	145
Dostosowanie funkcji oszczędzania energii	145
Jasność ekranu	146
Ukrywanie ekranu startowego	146
Formatowanie kart pamięci	146
Formatowanie pełne	147
Numery plików	147
Przechowywanie zdjęć z uwzględnieniem daty	148
Wyświetlanie jednostek metrycznych/nietrycznych	148
Sprawdzanie logo certyfikatów	148
Język wyświetlacza	148
Dostosowywanie innych ustawień	148
Przywracanie ustawień domyślnych aparatu	149
Przywracanie ustawień domyślnych wszystkich funkcji aparatu	149
Przywracanie ustawień domyślnych poszczególnych funkcji	149
Akcesoria	150
Schemat systemu	150
Akcesoria opcjonalne	151

Zasilanie	151
Inne akcesoria	152
Drukarki	152
Przechowywanie zdjęć i filmów	152
Korzystanie z akcesoriów opcjonalnych	152
Odtwarzanie zdjęć i filmów na ekranie telewizora	152
Wyświetlanie obrazu na telewizorze o wysokiej rozdzielczości	152
Wkładanie i ładowanie baterii	153
Ładowanie baterii przy użyciu komputera	154
Korzystanie z oprogramowania	155
Połączenie z komputerem za pomocą kabla	156
Sprawdzanie konfiguracji komputera	156
Instalowanie oprogramowania	156
Zapisywanie zdjęć na dysku komputera	156
Drukowanie zdjęć	157
Łatwe drukowanie	157
Konfigurowanie ustawień drukowania	158
Przycinanie zdjęć przed drukowaniem	159
Wybieranie formatu i układu papieru przed drukowaniem	159
Dostępne opcje układu	160
Drukowanie zdjęć paszportowych	160
Drukowanie ujęć filmowych	160
Opcje drukowania filmów	160
Dodawanie zdjęć do listy drukowania (DPOF)	161
Konfigurowanie ustawień drukowania	161
Konfigurowanie drukowania dla poszczególnych zdjęć	161
Konfigurowanie drukowania dla zakresu zdjęć	162
Konfigurowanie drukowania dla wszystkich zdjęć	162
Usuwanie wszystkich zdjęć z listy drukowania	162
Drukowanie zdjęć dodanych do listy drukowania (DPOF)	162

Przed użyciem
Przewodnik podstawowy
Przewodnik zaawansowany
Podstawowe informacje o aparacie
Tryb automatyczny/tryb hybrydowy automatyczny
Inne tryby fotografowania
Tryb P
Tryb Tv, Av i M
Tryb wyświetlania
Funkcje bezprzewodowe
Menu ustawień
Akcesoria
Dodatek
Skorowidz



Dodawanie zdjęć do fotoksiążki	163
Określanie sposobu wyboru	163
Dodawanie poszczególnych zdjęć	163
Dodawanie wszystkich zdjęć do fotoksiążki	163
Usuwanie wszystkich zdjęć z fotoksiążki	163
Dodatek	164
Rozwiązywanie problemów	164
Komunikaty ekranowe	168
Informacje wyświetlane na ekranie	170
Fotografowanie (Ekran informacyjny).....	170
Poziom naładowania baterii	170
Wyświetlanie (Ekran informacji szczegółowych)	171
Podsumowanie informacji o panelu wyświetlania filmów	171
Tabele funkcji i menu.....	172
Funkcje dostępne w poszczególnych trybach	
fotografowania	172
Menu FUNC.....	173
Karta Fotografowanie	175
Karta Nastawy Ogólne.....	179
Karta Wyświetlanie	179
Karta Drukowanie.....	180
Menu FUNC. trybu wyświetlania	180
Uwagi dotyczące obsługi.....	180
Dane techniczne.....	181
Matryca.....	181
Obiektyw.....	181
Migawka.....	181
Przysłona.....	181
Lampa błyskowa.....	181
Monitor.....	182
Fotografowanie.....	182

Nagrywanie	182
Zasilanie	183
Interfejs.....	183
Warunki eksploatacji.....	183
Wymiary (pomiar zgodny z wytycznymi stowarzyszenia	
Camera & Imaging Products Association).....	184
Masa (pomiar zgodny z wytycznymi stowarzyszenia	
Camera & Imaging Products Association).....	184
Bateria NB-13L	184
Ładowarka CB-2LHE.....	184
Zasilacz Compact Power Adapter CA-DC30E	184
Skorowidz.....	185
Zalecenia dotyczące funkcji komunikacji bezprzewodowej	
(Wi-Fi, Bluetooth i innych)	187
Ostrzeżenia dotyczące interferencji powodowanych przez	
fale radiowe	187
Zalecenia dotyczące bezpieczeństwa	188
Oprogramowanie innych firm	188
Dane osobowe i zalecenia dotyczące bezpieczeństwa.....	189
Znaki towarowe i licencjonowanie	189
Zastrzeżenie prawne	190

Przed użyciem
Przewodnik podstawowy
Przewodnik zaawansowany
Podstawowe informacje o aparacie
Tryb automatyczny/tryb hybrydowy automatyczny
Inne tryby fotografowania
Tryb P
Tryb Tv, Av i M
Tryb wyświetlania
Funkcje bezprzewodowe
Menu ustawień
Akcesoria
Dodatek
Skorowidz



Podstawy obsługi aparatu

Fotografowanie

- Korzystanie z ustawień dobieranych przez aparat (Tryb automatyczny/ tryb hybrydowy automatyczny)
 - 33, 35
- Możliwość obejrzenia różnych efektów zastosowanych do danego zdjęcia z użyciem ustawień dobranych przez aparat (tryb Zdjęcie twórcze)
 - 56
- Fotografowanie samego(-ej) siebie z optymalnymi ustawieniami (Autoportret)
 - 58

Udane fotografowanie osób



Portrety
 59

Dopasowanie do określonych scenerii



Sport
 59



Sceny nocne
 59



Słabe oświetlenie
 59



Fajerwerki
 59

Stosowanie efektów specjalnych



Żywe kolory
 60



Efekt rybiego oka
 61



Miękka ostrość
 63



Efekt plakatu
 60



Efekt miniatury
 62



Monochromatyczny
 64



Gładka cera
 61



Efekt aparatu zabawki
 63

- Ustawianie ostrości na twarzach
 - 33, 59, 77
- Bez użycia lampy błyskowej (Lampa błyskowa wyłączona)
 - 33
- Znajdowanie się na własnych zdjęciach (Samowyzwalacz)
 - 43, 66
- Dodawanie stempla daty
 - 42
- Filmy i zdjęcia razem (Przegląd filmów)
 - 35

Przed użyciem

Przewodnik podstawowy

Przewodnik zaawansowany

Podstawowe informacje o aparacie

Tryb automatyczny/tryb hybrydowy automatyczny

Inne tryby fotografowania

Tryb P

Tryb Tv, Av i M

Tryb wyświetlania

Funkcje bezprzewodowe

Menu ustawień







Akcesoria

Dodatek



Skorowidz



Wyświetlanie

- Wyświetlanie zdjęć (Tryb wyświetlania)
 -  87
- Automatyczne wyświetlanie (Pokaz przezroczy)
 -  94
- Na ekranie telewizora
 -  152
- Na ekranie komputera
 -  156
- Szybkie przeglądanie zdjęć
 -  91
- Usuwanie obrazów
 -  98
- Automatyczne tworzenie albumu
 -  108

Nagrywanie i wyświetlanie filmów

- Nagrywanie filmów
 -  33,  67
- Wyświetlanie filmów (Tryb wyświetlania)
 -  87



Drukowanie

- Drukowanie zdjęć
 -  157

Zapisywanie

- Zapisywanie zdjęć na dysku komputera
 -  156

Korzystanie z funkcji Wi-Fi

- Wysłanie zdjęć do smartfonu
 -  113
- Udostępnianie zdjęć online
 -  126
- Wysłanie zdjęć do komputera
 -  134

Przed użyciem

Przewodnik podstawowy

Przewodnik zaawansowany

Podstawowe informacje o aparacie

Tryb automatyczny/tryb hybrydowy automatyczny

Inne tryby fotografowania

Tryb P

Tryb Tv, Av i M

Tryb wyświetlania

Funkcje bezprzewodowe

Menu ustawień

Akcesoria

Dodatek

Skorowidz

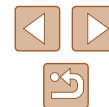

Instrukcje dotyczące bezpieczeństwa

- Należy zapoznać się z poniższymi instrukcjami, aby bezpiecznie posługiwać się produktem.
- Należy postępować zgodnie z poniższymi instrukcjami, aby zapobiegać skaleczeniom lub innym obrażeniom ciała użytkownika produktu bądź innych osób.



OSTRZEŻENIE

Wskazuje ryzyko spowodowania poważnych obrażeń lub śmierci.

- Produkt należy przechowywać w miejscu niedostępnym dla małych dzieci.

Pasek może się zacisnąć na szyi osoby, powodując jej uduszenie. Połknięcie osłony gorącej stopki może być groźne dla zdrowia. W razie jej połknięcia należy niezwłocznie zasięgnąć pomocy lekarskiej.

- Należy korzystać wyłącznie ze źródeł zasilania zalecanych w niniejszej instrukcji obsługi do użytku z produktem.
- Nie należy demontować ani modyfikować produktu.
- Nie należy narażać produktu na silne wstrząsy ani drgania.
- Nie należy dotykać żadnych wewnętrznych podzespołów.
- W przypadku jakichkolwiek objawów nietypowego działania produktu, np. jeśli wydobywa się z niego dym lub dziwny zapach, należy natychmiast zaprzestać jego użytkowania.
- Do czyszczenia produktu nie należy stosować żadnych rozpuszczalników organicznych, takich jak alkohol, benzyna lub rozcieńczalniki.
- Nie należy dopuszczać do zamoczenia produktu. Nie wolno wkładać do wnętrza produktu żadnych ciał obcych ani wlewać do niego cieczy.
- Nie należy użytkować produktu w miejscach, w których występują gazy łatwopalne.

Mogłoby to spowodować porażenie prądem, wybuch lub pożar.

- Jeśli produkt jest wyposażony w wizjer, nie należy patrzeć przez niego bezpośrednio w stronę silnych źródeł światła, np. słońca w bezchmurny dzień lub laserów i innych jasnych źródeł sztucznego oświetlenia. Mogłoby to doprowadzić do pogorszenia wzroku.

- W przypadku korzystania z dostępnych w sprzedaży lub dostarczonych w zestawie baterii należy postępować zgodnie z poniższymi instrukcjami.
 - Należy korzystać wyłącznie z baterii przeznaczonych do danego produktu.
 - Nie należy podgrzewać baterii ani trzymać ich w pobliżu ognia.
 - Nie należy ładować baterii za pomocą nieautoryzowanych ładowarek.
 - Należy chronić złącza przed zabrudzeniem oraz przed zetknięciem z metalowymi stykami lub innymi przedmiotami wykonanymi z metalu.
 - Nie należy używać przeciekających baterii.
 - Przed wyrzuceniem baterii należy zasłonić ich złącza taśmą lub innym izolatorem.

Mogłoby to spowodować porażenie prądem, wybuch lub pożar. W przypadku zetknięcia się elektrolitu wyciekającego z baterii ze skórą lub odzieżą należy natychmiast przepłukać te miejsca dużą ilością wody. W przypadku zetknięcia się elektrolitu z oczami należy przepłukać je dużą ilością czystej, bieżącej wody i niezwłocznie zasięgnąć pomocy lekarskiej.

- W przypadku korzystania z ładowarki należy postępować zgodnie z poniższymi instrukcjami.
- W przypadku korzystania z ładowarki lub zasilacza należy postępować zgodnie z poniższymi instrukcjami.
 - Należy okresowo usuwać suchą ściereczką kurz zbierający się na wtyczce przewodu zasilającego i gnieździe elektrycznym.
 - Nie należy podłączać ani odłączać produktu mokrymi rękoma.
 - Nie należy korzystać z produktu, jeśli wtyczka przewodu zasilającego nie jest wsunięta do końca do gniazda elektrycznego.
 - Należy chronić wtyczkę przewodu zasilającego i złącza przed zabrudzeniem oraz przed zetknięciem z metalowymi stykami lub innymi przedmiotami wykonanymi z metalu.
 - W czasie burz z piorunami nie należy dotykać ładowarki ani zasilacza, jeśli są podłączone do gniazda elektrycznego.

Przed użyciem

Przewodnik podstawowy

Przewodnik zaawansowany

Podstawowe informacje o aparacie

Tryb automatyczny/tryb hybrydowy automatyczny

Inne tryby fotografowania

Tryb P

Tryb Tv, Av i M

Tryb wyświetlania

Funkcje bezprzewodowe

Menu ustawień

Akcesoria

Dodatek

Skorowidz



- Na przewodzie zasilającym nie należy umieszczać ciężkich przedmiotów. Nie należy uszkadzać, przecinać ani modyfikować przewodu zasilającego.
- Nie należy owijać produktu tkaniną bądź innymi materiałami w trakcie korzystania z niego ani krótko po jego użyciu, gdy jest nadal ciepły.
- Nie należy pozostawiać produktu podłączonego przez dłuższy czas do źródła zasilania.

Mogłoby to spowodować porażenie prądem, wybuch lub pożar.

- W trakcie korzystania z produktu należy unikać jego dłuższego kontaktu z tym samym obszarem skóry.

Mogłoby to spowodować powierzchowne poparzenia, objawiające się zaczerwienieniem skóry i powstawaniem na niej pęcherzy, nawet jeśli powierzchnia produktu nie wydaje się gorąca. W przypadku korzystania z produktu w miejscach o wysokiej temperaturze albo jeśli użytkownik ma problemy z krążeniem lub mało wrażliwą skórę, należy używać statywu lub podobnego akcesorium.

- Należy stosować się do wszelkich tablic informacyjnych lub komunikatów nakazujących wyłączenie produktu w miejscach, w których jego używanie jest zabronione.

Zlekceważenie takich zaleceń mogłoby spowodować wadliwe działanie innych urządzeń w wyniku emisji fal elektromagnetycznych, a nawet doprowadzić do wypadków.

	PRZESTROGA	Wskazuje ryzyko spowodowania obrażeń.
---	-------------------	---------------------------------------

- Nie wolno emitować światła lampy błyskowej z bliskiej odległości od oczu fotografowanej osoby.

Mogłoby to spowodować uszkodzenie wzroku.

- Pasek jest przeznaczony do użytku tylko z korpusem aparatu. Wieszanie paska z przymocowanym produktem na haku lub na innym przedmiocie może doprowadzić do uszkodzenia produktu. Nie należy również potrząsać produktem ani narażać go na silne uderzenia.

- Nie wolno wywierać dużej siły na obiektyw ani dopuszczać do uderzenia go innym przedmiotem.

Mogłoby to spowodować obrażenia ciała lub uszkodzenie produktu.

- Podczas emitowania światła lampa błyskowa silnie się nagrzewa. W trakcie fotografowania należy trzymać palce i inne części ciała oraz wszelkie przedmioty z dala od lampy błyskowej.

W przeciwnym razie może dojść do poparzenia użytkownika lub uszkodzenia lampy błyskowej.

- Nie należy pozostawiać produktu w miejscach o bardzo wysokiej lub bardzo niskiej temperaturze.

Mogłoby to doprowadzić do silnego nagrzania lub schłodzenia produktu, przez co jego dotknięcie groziłoby poparzeniami bądź uszkodzeniami ciała.

Przeostroga	Wskazuje możliwość spowodowania uszkodzeń sprzętu.
--------------------	--

- Nie należy kierować aparatu w stronę silnych źródeł światła (np. słońca w bezchmurny dzień lub intensywnych źródeł sztucznego oświetlenia). Mogłoby to spowodować uszkodzenie matrycy lub innych podzespołów wewnętrznych.

- Podczas korzystania z aparatu na piaszczystej plaży lub przy silnym wietrze należy uważać, aby pył lub piasek nie przedostały się do jego wnętrza.

- Kurz, brud lub inne ciała obce należy usuwać z lampy błyskowej za pomocą tkaniny lub bawełnianej szmatki.

Ciepło wydzielane przez lampę błyskową mogłoby spowodować spalenie ciała obcych lub wadliwe działanie produktu.

- Gdy produkt nie jest używany, należy wyjąć z niego baterię/baterie i schować w bezpiecznym miejscu.

Jakiegolwiek rozszczelnienie baterii mogłoby spowodować uszkodzenie produktu.

- Przed wyrzuceniem baterii należy zasłonić styki taśmą lub innym izolatorem.

Kontakt z innymi elementami metalowymi mógłby spowodować pożar lub wybuch.

- Przed użyciem
- Przewodnik podstawowy
- Przewodnik zaawansowany
- Podstawowe informacje o aparacie
- Tryb automatyczny/tryb hybrydowy automatyczny
- Inne tryby fotografowania
- Tryb P
- Tryb Tv, Av i M
- Tryb wyświetlania
- Funkcje bezprzewodowe
- Menu ustawień
- Akcesoria
- Dodatek
- Skorowidz

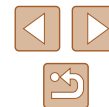

- Jeśli ładowarka nie jest aktualnie używana, należy odłączyć ją od produktu. Podczas korzystania z ładowarki nie należy przykrywać jej tkaniną ani umieszczać na niej innych przedmiotów.

Pozostawienie podłączonego urządzenia na dłuższy czas może spowodować jego przegrzanie i zniekształcenie, a w rezultacie spowodować pożar.

- Baterii przeznaczonych do produktu nie należy pozostawiać w pobliżu zwierząt.

Pogryzienie przez nie baterii mogłoby spowodować wyciek elektrolitu albo przegrzanie lub wybuch, a w efekcie uszkodzenie produktu lub pożar.

- Jeśli produkt jest wyposażony w kilka baterii, nie należy ładować jednocześnie baterii różnego typu ani też stosować starszych baterii razem z nowszymi. Baterii nie wolno wkładać w sposób powodujący zamianę biegunów + i –.

Mogłoby to spowodować usterkę produktu.

- Nie należy siadać z aparatem umieszczonym w kieszeni spodni. Mogłoby to spowodować uszkodzenie lub usterkę ekranu.

- W przypadku wkładania aparatu do torby należy się upewnić, że ekran nie jest narażony na kontakt z twardymi przedmiotami. Należy też zamknąć ekran (aby przylegał do korpusu aparatu), o ile tylko umożliwiał to jego konstrukcja.

- Nie należy mocować do produktu żadnych twardych przedmiotów. Mogłoby to spowodować uszkodzenie lub usterkę ekranu.



Przed użyciem

Przewodnik podstawowy

Przewodnik zaawansowany

Podstawowe informacje o aparacie

Tryb automatyczny/tryb hybrydowy automatyczny

Inne tryby fotografowania

Tryb P

Tryb Tv, Av i M

Tryb wyświetlania

Funkcje bezprzewodowe

Menu ustawień

Akcesoria

Dodatek

Skorowidz



Przewodnik podstawowy

Podstawowa obsługa

Podstawowe informacje oraz instrukcje, od wstępnego przygotowania przez wykonywanie zdjęć i nagrywanie filmów do wyświetlania zdjęć i odtwarzania filmów.

Początkowe przygotowania

Przygotuj aparat do fotografowania w opisany poniżej sposób.

Mocowanie paska

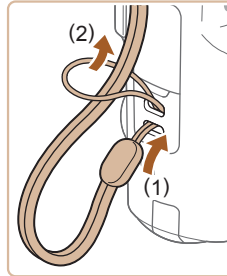

- Przelóż koniec paska przez mocowanie paska (1), a następnie przeciągnij drugi koniec paska przez pętlę znajdującą się na jego przeciwległym końcu (2).

Trzymanie aparatu

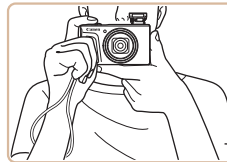

- Załóż pasek na nadgarstek.
- Podczas fotografowania trzymaj ręce blisko ciała i chwyć mocno aparat, aby zapobiegać jego przemieszczaniu się. Jeśli lampa błyskowa została uniesiona, nie opieraj na niej palców.

Przed użyciem

Przewodnik podstawowy

Przewodnik zaawansowany

Podstawowe informacje o aparacie

Tryb automatyczny/tryb hybrydowy automatyczny

Inne tryby fotografowania

Tryb P

Tryb Tv, Av i M

Tryb wyświetlania

Funkcje bezprzewodowe

Menu ustawień

Aksesoria

Dodatek

Skorowidz



Ładowanie baterii

Przed użyciem aparatu należy naładować baterię za pomocą dostarczonej w zestawie ładowarki. Należy pamiętać o jej początkowym naładowaniu, ponieważ aparat jest sprzedawany z nienaładowaną baterią.

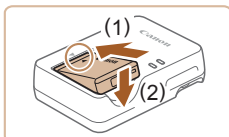

1 Włóż baterię.

- Po dopasowaniu oznaczenia ▲ na baterii i ładowarce włóż baterię, wsuwając ją do wewnątrz (1) i do dołu (2).

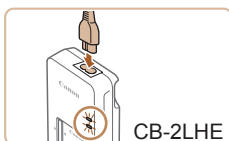

2 Naładuj baterię.

- CB-2LHE: podłącz kabel zasilania do ładowarki, a następnie podłącz wtyczkę na drugim końcu kabla do gniazdka sieci elektrycznej.
- Lampka ładowania będzie świecić na pomarańczowo i rozpocznie się ładowanie.
- Po zakończeniu ładowania lampka zmieni kolor na zielony.

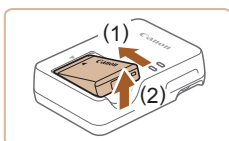

3 Wymij baterię.

- Po odłączeniu ładowarki wymij baterię, wsuwając ją do środka (1) i unosząc do góry (2).



- Baterii nie należy ładować dłużej niż 24 godziny, ponieważ grozi to jej uszkodzeniem lub pogorszeniem sprawności.
- W przypadku ładowarek korzystających z kabla zasilania nie należy przyłączać ładowarki ani kabla do innych przedmiotów. Mogłoby to spowodować nieprawidłowe działanie lub uszkodzenie urządzenia.



- Szczegółowe informacje na temat czasu ładowania oraz liczby zdjęć i długości filmów, jakie można zarejestrować przy w pełni naładowanej baterii, znajdują się w podrozdziałach „Zasilanie” (📖183) i „Ładowarka CB-2LHE” (📖184).
- Naładowane baterie stopniowo się rozładują, nawet gdy nie są użytkowane. Baterię należy ładować w dniu, w którym będzie użytkowana (lub dzień wcześniej).
- Ładowarka może być użytkowana w regionach, gdzie stosowane jest zasilanie prądem zmiennym o napięciu 100–240 V (50/60 Hz). W przypadku gniazdek sieci elektrycznej o różnych kształtach należy używać dostępnego w sprzedaży adaptera wtyczki. Nie wolno nigdy korzystać z podróznego transformatora elektrycznego, gdyż może on uszkodzić baterię.

Wkładanie baterii i karty pamięci

Włóż do aparatu dostarczoną w zestawie baterię i kartę pamięci (sprzedawaną oddzielnie).

Uwaga: należy pamiętać, że przed użyciem nowej karty pamięci lub karty pamięci sformatowanej za pomocą innego urządzenia trzeba ją sformatować za pomocą tego aparatu (📖146).

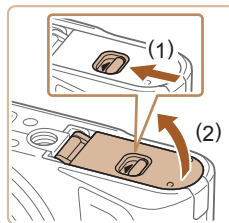

1 Otwórz pokrywę.

- Przesuń przełącznik (1) i otwórz pokrywę (2).

Przed użyciem

Przewodnik podstawowy

Przewodnik zaawansowany

Podstawowe informacje o aparacie

Tryb automatyczny/tryb hybrydowy automatyczny

Inne tryby fotografowania

Tryb P

Tryb Tv, Av i M

Tryb wyświetlania

Funkcje bezprzewodowe

Menu ustawień

Akcesoria

Dodatek

Skorowidz



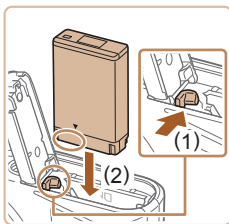

2 Włóż baterię.

- Trzymając baterię ze stykami znajdującymi się w pozycji przedstawionej na ilustracji, przesun do przodu i przytrzymaj przełącznik blokowania baterii (1), a następnie wkładaj baterię (2), aż zatrzaśnie się na swoim miejscu.
- Bateria włożona niewłaściwą stroną nie może się zablokować w odpowiednim położeniu. Przy wkładaniu baterii należy zawsze upewnić się, że jest odpowiednio ustawiona i zatrzaśnie się na swoim miejscu.

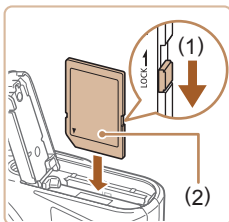

3 Sprawdź pozycję umieszczonego na karcie pamięci przełącznika ochrony przed zapisem i włóż kartę.

- Nie można zapisywać danych na kartach pamięci z przełącznikiem ochrony przed zapisem ustawionym w pozycji blokady (dolnym). Przesun przełącznik w kierunku przedstawionym na ilustracji (1).
- Wkładaj kartę pamięci z etykietą (2) skierowaną w Twoją stronę, aż zatrzaśnie się na swoim miejscu.
- Przy wkładaniu karty pamięci należy upewnić się, że jest odpowiednio ustawiona. Włożenie karty pamięci w niewłaściwym kierunku może spowodować uszkodzenie aparatu.

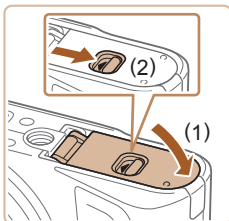

4 Zamknij pokrywę.

- Opuść pokrywę (1) i dociskaj ją podczas przesuwania przełącznika, aż zatrzaśnie się w położeniu blokady (2).



- Wskazówki dotyczące liczby zdjęć lub godzin nagrania mieszczących się na pojedynczej karcie pamięci można znaleźć w podrozdziale „Nagrywanie” (182).

Wymijanie baterii i karty pamięci

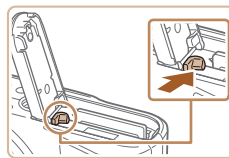

Wymij baterię.

- Otwórz pokrywę i naciśnij przełącznik blokowania baterii w kierunku wskazanym strzałką.
- Bateria się wysunie.

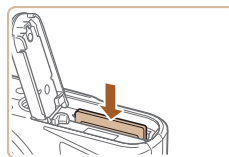

Wymij kartę pamięci.

- Dociskaj kartę pamięci, aż usłyszysz charakterystyczne kliknięcie, a następnie ją zwolnij.
- Karta pamięci się wysunie.

Ustawianie daty i godziny

Jeśli po włączeniu aparatu wyświetlany jest ekran [Data/godz], ustaw bieżącą datę i godzinę w podany niżej sposób. Informacje wprowadzone w ten sposób są zapisywane we właściwościach wykonywanych zdjęć i wykorzystywane do sortowania zdjęć według daty wykonania lub do druku zdjęć z widoczną datą.

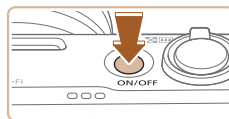

1 Włącz aparat.

- Naciśnij przycisk ON/OFF.
- Pojawi się ekran [Data/godz].

Przed użyciem

Przewodnik podstawowy

Przewodnik zaawansowany

Podstawowe informacje o aparacie

Tryb automatyczny/tryb hybrydowy automatyczny

Inne tryby fotografowania

Tryb P

Tryb Tv, Av i M

Tryb wyświetlania

Funkcje bezprzewodowe

Menu ustawień

Akcesoria

Dodatek

Skorowidz



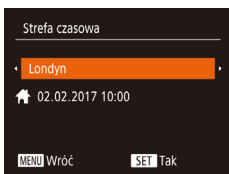
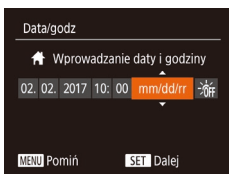

2 Ustaw datę i godzinę.

- Wybierz element za pomocą przycisków [◀][▶].
- Ustaw datę i godzinę za pomocą przycisków [▲][▼] lub pokrętła [🌀].
- Na koniec naciśnij przycisk [ⓘ].

3 Wskaż macierzystą strefę czasową.

- Wybierz macierzystą strefę czasową za pomocą przycisków [◀][▶].

4 Zakończ proces konfiguracji.

- Na koniec naciśnij przycisk [ⓘ]. Po pojawieniu się komunikatu potwierdzającego zniknie ekran ustawień.
- Aby wyłączyć aparat, naciśnij przycisk ON/OFF.



- Dopóki nie ustawisz daty, godziny i macierzystej strefy czasowej, ekran [Data/godz] będzie wyświetlany po każdym włączeniu aparatu. Wprowadź prawidłowe ustawienia.



- Aby ustawić czas letni (1 godzinę do przodu), wybierz opcję [🌞][🌙] (punkt 2), a następnie za pomocą przycisków [▲][▼] lub pokrętła [🌀] wybierz ustawienie.

Zmiana daty i godziny

Ustawienia daty i godziny można wyregulować w sposób przedstawiony poniżej.

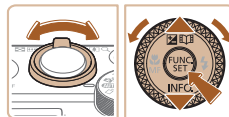
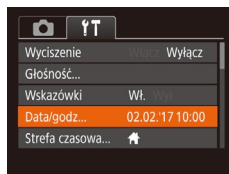

1 Przejdź do ekranu menu.

- Naciśnij przycisk [MENU].

2 Wybierz opcję [Data/godz].

- Za pomocą dźwigni powiększenia wybierz kartę [↑↓].
- Za pomocą przycisków [▲][▼] lub pokrętła [🌀] wybierz opcję [Data/godz], a następnie naciśnij przycisk [ⓘ].

3 Zmień datę i godzinę.

- Wprowadź ustawienia, wykonując czynności podane w punkcie 2 w podrozdziale „Ustawianie daty i godziny” (📖 19).
- Aby zamknąć ekran menu, naciśnij przycisk [MENU].



- Ustawienia daty i godziny są przechowywane przez około 3 tygodnie po wyjęciu baterii, ponieważ aparat jest wyposażony w baterię pamięci daty i godziny (baterię podtrzymującą).
- Bateria pamięci daty i godziny może zostać naładowana w ciągu około 4 godzin po włożeniu naładowanej baterii, nawet gdy aparat jest wyłączony.
- Jeśli bateria pamięci daty i godziny ulegnie wyczerpaniu, po włączeniu aparatu pojawi się ekran [Data/godz]. Ustaw prawidłową datę i godzinę w sposób podany w podrozdziale „Ustawianie daty i godziny” (📖 19).

Przed użyciem
Przewodnik podstawowy
Przewodnik zaawansowany
Podstawowe informacje o aparacie
Tryb automatyczny/tryb hybrydowy automatyczny
Inne tryby fotografowania
Tryb P
Tryb Tv, Av i M
Tryb wyświetlania
Funkcje bezprzewodowe
Menu ustawień
Akcesoria
Dodatek
Skorowidz

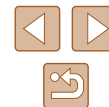

Język wyświetlacza

Język wyświetlacza można swobodnie zmieniać.

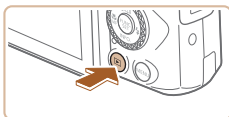

1 Przejdź do trybu wyświetlania.

- Naciśnij przycisk [▶].



2 Przejdź do ekranu ustawień.

- Naciśnij i przytrzymaj przycisk [⊕], po czym niezwłocznie naciśnij przycisk [MENU].

English	Norsk	Română
Deutsch	Svenska	Türkçe
Français	Español	العربية
Nederlands	Ελληνικά	ភាសាខ្មែរ
Dansk	Русский	简体中文
Português	Polski	繁體中文
Suomi	Čeština	한국어



- Jeśli wykonując czynności podane w punkcie 2, będziesz po naciśnięciu przycisku [⊕] zbyt długo zwlekać z naciśnięciem przycisku [MENU], pojawi się aktualna godzina. W takim przypadku naciśnij przycisk [⊕], aby usunąć wyświetlaną godzinę, i powtórz czynności podane w punkcie 2.
- Język wyświetlacza można też zmienić, naciskając przycisk [MENU] i wybierając na karcie [f1] opcję [Wybór języka].

Wypróbowanie aparatu

▶ Zdjęcia ▶ Filmy

Wypróbuj aparat, włączając go, rejestrując kilka zdjęć lub filmów, a następnie je wyświetlając.

Fotografowanie (tryb Smart Auto)

Aby korzystać z w pełni automatycznego dobierania optymalnych ustawień dla określonych scenerii, wystarczy pozostawić aparatowi wykrywanie fotografowanego obiektu i warunków zdjęciowych.

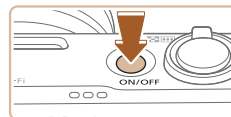

1 Włącz aparat.

- Naciśnij przycisk ON/OFF.
- Pojawi się ekran startowy.



2 Włącz tryb [AUTO].

- Ustaw pokrętko wyboru trybów w pozycji [AUTO].
- Skieruj aparat w stronę fotografowanego obiektu. Podczas wykrywania scenerii przez aparat będą słyszalne ciche kliknięcia.
- Ikony oznaczające scenerię i tryb stabilizacji obrazu pojawią się w lewym górnym rogu ekranu.
- Ramki wyświetlane wokół wykrytych obiektów wskazują, że jest na nie ustawiona ostrość.



Przed użyciem

Przewodnik podstawowy

Przewodnik zaawansowany

Podstawowe informacje o aparacie

Tryb automatyczny/tryb hybrydowy automatyczny

Inne tryby fotografowania

Tryb P

Tryb Tv, Av i M

Tryb wyświetlania

Funkcje bezprzewodowe

Menu ustawień

Akcesoria

Dodatek

Skorowidz



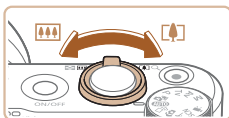

3 Skomponuj ujęcie.

- Aby przybliżyć i powiększyć obiekt, przesunij dźwignię powiększenia w stronę symbolu [☰] (zbliżenie), aby natomiast pomniejszyć obiekt, przesunij ją w stronę symbolu [☷] (oddalenie).

4 Zrób zdjęcie lub nagraj film.

Wykonywanie zdjęć.

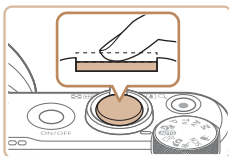

1) Ustaw ostrość.

- Naciśnij lekko przycisk migawki do połowy. Po ustawieniu ostrości aparat wyemituje dwa sygnały dźwiękowe, a obszary obrazu, na które jest ustawiona ostrość, zostaną oznaczone ramkami.

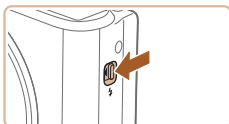

- Jeśli na ekranie pojawia się komunikat [Podnieś lampę błyskową], przesunij przełącznik [⚡], aby podnieść lampę błyskową. Będzie ona emitować błyski podczas fotografowania. Jeśli wolisz nie korzystać z lampy błyskowej, wciśnij ją palcem do aparatu.

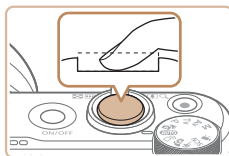

2) Zrób zdjęcie lub nagraj film.

- Naciśnij do końca przycisk migawki.
- Gdy aparat rejestruje zdjęcie, emitowany jest dźwięk migawki, a w słabych warunkach oświetleniowych automatycznie działa lampa błyskowa, o ile została uniesiona.
- Trzymaj aparat nieruchomo, dopóki słychać dźwięk migawki.
- Po wyświetleniu zdjęcia aparat powróci do ekranu wykonywania zdjęć.

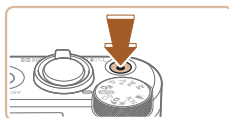

Nagrywanie filmów

1) Rozpocznij nagrywanie.

- Naciśnij przycisk filmowania. Po rozpoczęciu nagrywania aparat wyemituje pojedynczy sygnał dźwiękowy, a na ekranie pojawią się: czas, jaki upłynął od początku (1), oraz ikona [●REC].
- Na górze i na dole ekranu wyświetlane są czarne paski, a obiekty w kadrze są nieco powiększone. Czarne paski wskazują obszary obrazu, które nie będą rejestrowane.
- Ramki wyświetlane wokół wykrytych twarzy wskazują, że jest na nie ustawiona ostrość.
- Po rozpoczęciu rejestracji obrazu zdejmiij palec z przycisku filmowania.



2) Zakończ nagrywanie.

- Aby zatrzymać nagrywanie filmu, naciśnij przycisk filmowania. Po zakończeniu nagrywania aparat wyemituje dwa sygnały dźwiękowe.



Przed użyciem
Przewodnik podstawowy
Przewodnik zaawansowany
Podstawowe informacje o aparacie
Tryb automatyczny/tryb hybrydowy automatyczny
Inne tryby fotografowania
Tryb P
Tryb Tv, Av i M
Tryb wyświetlania
Funkcje bezprzewodowe
Menu ustawień
Akcesoria
Dodatek
Skorowidz

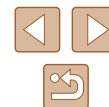

Wyświetlanie

Zarejestrowane zdjęcia lub filmy można wyświetlać na ekranie w poniższy sposób.

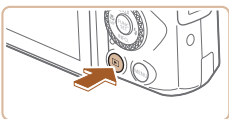

1 Przejdź do trybu wyświetlania.

- Naciśnij przycisk [▶].
- Pojawi się ostatnio wykonane zdjęcie.



2 Wybierz zdjęcie.

- Aby wyświetlić poprzednie zdjęcie, naciśnij przycisk [◀] lub obróć pokrętło [●] w lewo. Aby wyświetlić następane zdjęcie, naciśnij przycisk [▶] lub obróć pokrętło [●] w prawo.
- Aby szybko przeglądać zdjęcia za pomocą przycisków [◀][▶], należy je dodatkowo przytrzymać po naciśnięciu.

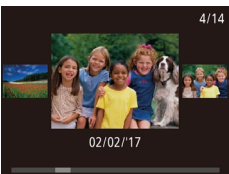

- Aby przejść do tego ekranu (czyli ekranu trybu przewijania), obróć szybko pokrętło [●]. W trybie tym można przeglądać zdjęcia za pomocą pokrętła [●].
- Aby powrócić do wyświetlania pojedynczego zdjęcia, naciśnij przycisk [⊕].



- Filmy są oznaczone ikoną [SET ▶]. Aby je odtwarzać, przejdź do punktu 3.

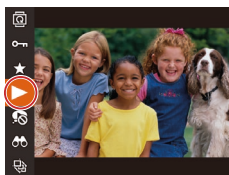

3 Odtwórz filmy.

- Naciśnij przycisk [⊕], wybierz ikonę [▶] (za pomocą przycisków [▲][▼] lub pokrętła [●]), a następnie naciśnij ponownie przycisk [⊕].
- Rozpocznie się odtwarzanie, a po zakończeniu filmu pojawi się ikona [SET ▶].
- Do regulacji głośności służą przyciski [▲][▼] używane podczas odtwarzania.



- Aby przełączyć aparat z trybu wyświetlania do trybu fotografowania, naciśnij przycisk migawki do połowy.

Przed użyciem
Przewodnik podstawowy
Przewodnik zaawansowany
Podstawowe informacje o aparacie
Tryb automatyczny/tryb hybrydowy automatyczny
Inne tryby fotografowania
Tryb P
Tryb Tv, Av i M
Tryb wyświetlania
Funkcje bezprzewodowe
Menu ustawień
Akcesoria
Dodatek
Skorowidz



Usuwanie obrazów

Niepotrzebne zdjęcia można wybierać i usuwać pojedynczo. Należy przy tym zachować ostrożność, ponieważ usuniętych zdjęć nie można odzyskać.



1 Wybierz zdjęcie, które ma zostać usunięte.

- Wybierz zdjęcie za pomocą przycisków [◀][▶] lub pokrętki [🌀].



2 Usuń zdjęcie.

- Naciśnij przycisk [🗑️].
- Po pojawieniu się pytania [Usunąć?] wybierz opcję [Usuń] za pomocą przycisków [◀][▶] lub pokrętki [🌀], a następnie naciśnij przycisk [🗑️].
- Bieżące zdjęcie zostanie usunięte.
- Aby anulować usuwanie, za pomocą przycisków [◀][▶] lub pokrętki [🌀] wybierz opcję [Anuluj], a następnie naciśnij przycisk [🗑️].



- Można wybierać wiele zdjęć do usunięcia naraz (📄98).

Przed użyciem

Przewodnik podstawowy

Przewodnik zaawansowany

Podstawowe informacje o aparacie

Tryb automatyczny/tryb hybrydowy automatyczny

Inne tryby fotografowania

Tryb P

Tryb Tv, Av i M

Tryb wyświetlania

Funkcje bezprzewodowe

Menu ustawień

Akcesoria

Dodatek

Skorowidz



Przewodnik zaawansowany

Podstawowe informacje o aparacie

Inne aspekty podstawowej obsługi aparatu oraz inne sposoby korzystania z niego, w tym przewodnik po opcjach fotografowania i wyświetlania

Włączanie/wyłączanie

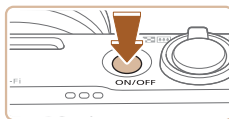

Tryb fotografowania

- Naciśnij przycisk ON/OFF, aby włączyć aparat i przygotować go do fotografowania.
- Aby wyłączyć aparat, naciśnij ponownie przycisk ON/OFF.

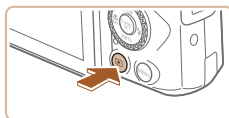

Tryb wyświetlania

- Naciśnij przycisk [▶], aby włączyć aparat i wyświetlić zapisane w nim zdjęcia.
- Aby wyłączyć aparat, naciśnij ponownie przycisk [▶].



- Aby przełączyć aparat z trybu fotografowania w tryb wyświetlania, naciśnij przycisk [▶].
- Aby przełączyć aparat z trybu wyświetlania do trybu fotografowania, naciśnij przycisk migawki do połowy (26).
- Obiektyw cofa się po około minucie od włączenia w aparacie trybu wyświetlania. Gdy obiektyw jest cofnięty, można wyłączyć aparat, naciskając przycisk [▶].

Przed użyciem

Przewodnik podstawowy

Przewodnik zaawansowany

Podstawowe informacje
o aparacie

Tryb automatyczny/tryb
hybrydowy automatyczny

Inne tryby fotografowania

Tryb P

Tryb Tv, Av i M

Tryb wyświetlania

Funkcje bezprzewodowe

Menu ustawień

Akcesoria

Dodatek

Skorowidz



Funkcje oszczędzania energii (Wyłączenie aparatu)

W celu oszczędzania energii aparat automatycznie wygasza ekran (funkcja wyłączenia monitora) i wyłącza się po upływie określonego czasu bezczynności.

Oszczędzanie energii w trybie fotografowania

Ekran jest automatycznie wygaszany po upływie około minuty bezczynności. Po około dwóch kolejnych minutach obiektyw zostaje cofnięty, a aparat — wyłączony. Aby uaktywnić ekran i przygotować aparat do fotografowania, gdy obiektyw jeszcze się nie cofnął, naciśnij przycisk migawki do połowy (📖26).

Oszczędzanie energii w trybie wyświetlania

Aparat wyłącza się automatycznie po około pięciu minutach bezczynności.



- Można wyłączyć opcję Wyłączenie aparatu i dostosowywać czas opcji Wyłączenie monitora (📖145).
- Funkcja oszczędzania energii jest nieaktywna, gdy aparat komunikuje się z innymi urządzeniami za pośrednictwem połączenia Wi-Fi (📖112) lub gdy jest podłączony do komputera (📖156).

Przycisk migawki

Aby zdjęcia były ostre, przed wykonaniem ujęcia zawsze naciśnij przycisk migawki do połowy, a kiedy ostrość zostanie ustawiona na fotografowanym obiekcie, naciśnij go do końca.

W niniejszej instrukcji obsługa przycisku migawki jest opisywana jako naciśnięcie go *do połowy* lub *do końca*.

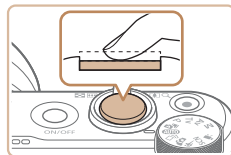

1 Naciśnij przycisk do połowy (naciśnij lekko w celu ustawienia ostrości).

- Naciśnij przycisk migawki do połowy. Aparat wyemituje dwa sygnały dźwiękowe, a obszary obrazu, na które jest ustawiona ostrość, zostaną oznaczone ramkami.

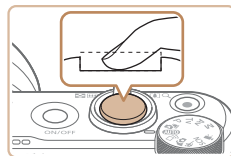

2 Naciśnij przycisk do końca (z położenia w połowie aż do końca w celu wykonania zdjęcia).

- Aparat rejestruje zdjęcie, gdy jest emitowany dźwięk migawki.
- Trzymaj aparat nieruchomo, dopóki słyhać dźwięk migawki.



- W przypadku fotografowania bez początkowego naciśnięcia przycisku migawki do połowy zdjęcia mogą być nieostre.
- Długość dźwięku migawki zmienia się w zależności od czasu niezbędnego do wykonania zdjęcia. W przypadku niektórych scenarii może to potrwać dłużej, a zdjęcia będą rozmyte, jeśli poruszysz aparatem (lub fotografowany obiekt przemieści się), zanim wybrzmi dźwięk migawki.

Przed użyciem

Przewodnik podstawowy

Przewodnik zaawansowany

Podstawowe informacje o aparacie

Tryb automatyczny/tryb hybrydowy automatyczny

Inne tryby fotografowania

Tryb P

Tryb Tv, Av i M

Tryb wyświetlania

Funkcje bezprzewodowe

Menu ustawień

Akcesoria

Dodatek

Skorowidz



Tryby fotografowania

Aby uzyskać dostęp do poszczególnych trybów fotografowania, korzystaj z pokręta wyboru trybów.

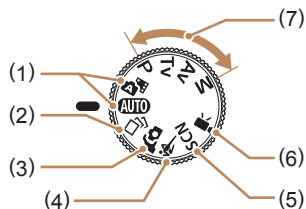

- (1) Tryb automatyczny/
tryb hybrydowy automatyczny
W pełni zautomatyzowane
fotografowanie z ustawieniami
dobieranymi przez aparat
(1121, 1133, 1135).
- (2) Tryb zdjęć twórczych
Obejrzyj różne efekty stosowane
automatycznie do każdego zdjęcia
(1156).
- (3) Tryb Autoportret
Fotografowanie samego(-ej)
siebie z optymalnymi ustawieniami
(1158).
- (4) Tryb Sport
Rejestrowanie serii zdjęć w trakcie
ustawiania ostrości na ruchomych
obiektach (1159).
- (5) Tryb szczególnych scenarii
Fotografowanie lub nagrywanie
filmów z ustawieniami
zaprojektowanymi do określonych
scenarii lub z dodawaniem
różnych efektów (1159).
- (6) Tryb filmowania
Przeznaczony do nagrywania
filmów (1167).
Filmy możesz nagrywać również,
gdy pokrętko wyboru trybów
nie znajduje się w pozycji trybu
filmowania. W tym celu naciśnij
po prostu przycisk filmowania.
- (7) Tryb P, Tv, Av i M
Wykonywanie najróżniejszych
zdjęć przy korzystaniu
z ulubionych ustawień
(1170, 1184).

Opcje ekranu informacyjnego

Naciśnij przycisk [▼], aby wyświetlić na ekranie inne informacje lub ukryć widoczne informacje. Szczegóły dotyczące wyświetlanych informacji można znaleźć w podrozdziale „Informacje wyświetlane na ekranie” (1170).

	Wyświetlanie informacji
	Brak wyświetlania informacji



- W przypadku fotografowania w słabych warunkach oświetleniowych jasność ekranu jest automatycznie zwiększana przez funkcję trybu nocnego, co ułatwia sprawdzanie kompozycji ujęcia. Wówczas jednak jasność obrazu wyświetlanego na monitorze może różnić się od jasności wykonywanych zdjęć. Należy pamiętać, że żadne widoczne na monitorze zniekształcenia obrazu ani skokowe ruchy fotografowanych obiektów nie mają wpływu na zarejestrowane zdjęcia.
- Szczegóły dotyczące opcji ekranu informacyjnego w trybie wyświetlania można znaleźć w podrozdziale „Przełączanie trybów wyświetlania” (1188).

Przed użyciem

Przewodnik podstawowy

Przewodnik zaawansowany

Podstawowe informacje
o aparacie

Tryb automatyczny/tryb
hybrydowy automatyczny

Inne tryby fotografowania

Tryb P

Tryb Tv, Av i M

Tryb wyświetlania

Funkcje bezprzewodowe

Menu ustawień

Akcesoria

Dodatek

Skorowidz



Regulacja kąta nachylenia i ustawienia ekranu

Możesz regulować kąt nachylenia i ustawienia ekranu w celu dostosowania do sceny lub sposobu wykonywania zdjęć.

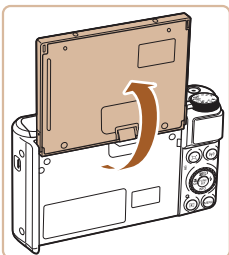

- Ekran można otworzyć do ok. 180°.
- Jeśli chcesz się znaleźć na zdjęciu, możesz wyświetlić lustrzany obraz swojej osoby, obracając ekran w stronę przedniej ścianki aparatu.



- Ekran powinien pozostawać zamknięty, gdy aparat nie jest używany.
- Nie otwieraj ekranu zbyt daleko, aby nie uszkodzić aparatu.



- Aby anulować odwrócenie obrazu, wybierz kolejno: MENU (173) > kartę [CAMERA] > opcję [Odwróć obraz] > ustawienie [Wył.].

Korzystanie z menu FUNC.

Najczęściej używane funkcje fotografowania można skonfigurować za pośrednictwem menu FUNC. w sposób opisany poniżej. Uwaga: należy pamiętać, że elementy i opcje menu zmieniają się w zależności od wybranego trybu fotografowania (173).



1 Przejdź do menu FUNC.

- Naciśnij przycisk [FUNC SET].



(1)(2)

2 Wybierz jeden z elementów menu.

- Za pomocą przycisków [▲][▼] lub pokrętki [DISP.] wybierz jeden z elementów menu (1), a następnie naciśnij przycisk [FUNC SET] lub [▶].
- Dostępne opcje (2) są wyświetlane po prawej stronie, obok elementów menu.
- W przypadku niektórych elementów menu ustawienia można wprowadzać, naciskając po prostu przycisk [FUNC SET] lub [▶], ale może też pojawić się dodatkowy ekran służący do skonfigurowania danej funkcji.



3 Wybierz jedną z opcji.

- Wybierz jedną z opcji za pomocą przycisków [▲][▼] lub pokrętki [DISP.].
- Elementy oznaczone ikoną [MENU] można konfigurować, naciskając przycisk [MENU].
- Aby powrócić do elementów menu, naciśnij przycisk [◀].

Przed użyciem

Przewodnik podstawowy

Przewodnik zaawansowany

Podstawowe informacje o aparacie

Tryb automatyczny/tryb hybrydowy automatyczny

Inne tryby fotografowania

Tryb P

Tryb Tv, Av i M

Tryb wyświetlania

Funkcje bezprzewodowe

Menu ustawień

Akcesoria

Dodatek

Skorowidz





4 Potwierdź wybór i zakończ.

- Naciśnij przycisk [MENU].
- Ponownie pojawi się ekran widoczny przed naciśnięciem przycisku [MENU] (punkt 1), przedstawiający teraz skonfigurowaną opcję.



- Aby cofnąć dowolne przypadkowe zmiany ustawień, można przywrócić ustawienia domyślne aparatu (149).

Korzystanie z ekranu menu

Za pośrednictwem ekranu menu można konfigurować różne funkcje aparatu w opisany poniżej sposób. Elementy menu są pogrupowane na kartach według przeznaczenia, np. fotografowanie [CAMERA], wyświetlanie [DISPLAY] itd. Należy pamiętać, że dostępne elementy menu zmieniają się w zależności od wybranego trybu fotografowania lub wyświetlania (175-179).

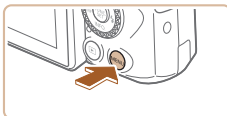

1 Przejdź do ekranu menu.

- Naciśnij przycisk [MENU].

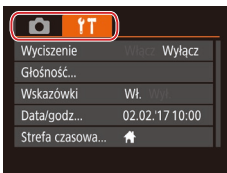

2 Wybierz jedną z kart.

- Wybierz jedną z kart za pomocą dźwigni powiększenia.
- Po początkowym wybraniu jednej z kart za pomocą przycisków [▲][▼] lub pokrętki [DIAL] możesz przełączać karty za pomocą przycisków [◀][▶].

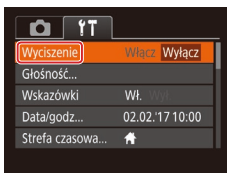

3 Wybierz jeden z elementów menu.

- Wybierz jedną z pozycji menu za pomocą przycisków [▲][▼] lub pokrętki [DIAL].
- W przypadku elementów menu zawierających opcje, które są aktualnie niewidoczne na ekranie, najpierw przełącz ekrany za pomocą przycisku [INFO] lub [▶], a następnie wybierz odpowiednią pozycję menu za pomocą przycisków [▲][▼] lub pokrętki [DIAL].
- Aby powrócić do poprzedniego ekranu, naciśnij przycisk [MENU].



Przed użyciem
Przewodnik podstawowy
Przewodnik zaawansowany
Podstawowe informacje o aparacie
Tryb automatyczny/tryb hybrydowy automatyczny
Inne tryby fotografowania
Tryb P
Tryb Tv, Av i M
Tryb wyświetlania
Funkcje bezprzewodowe
Menu ustawień
Akcesoria
Dodatek
Skorowidz



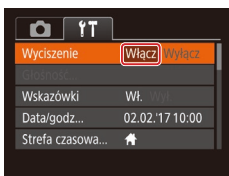

- Aby cofnąć dowolne przypadkowe zmiany ustawień, można przywrócić ustawienia domyślne aparatu (149).

4 Wybierz jedną z opcji.

- Wybierz jedną z opcji za pomocą przycisków [◀][▶].

5 Potwierdź wybór i zakończ.

- Naciśnij przycisk [MENU], aby powrócić do ekranu wyświetlanego przed naciśnięciem przycisku [MENU] (punkt 1).

Klawiatura ekranowa

Korzystając z klawiatury ekranowej, można wprowadzać informacje na potrzeby funkcji identyfikacji twarzy (145), połączeń Wi-Fi (122) itd. Należy pamiętać, że obszerność i rodzaj wprowadzanych informacji zmienia się w zależności od używanej funkcji.



(1) Wprowadzanie znaków

- Za pomocą przycisków [▲][▼][◀][▶] lub pokrętła (1) wybierz klawisz z odpowiednim znakiem, a następnie naciśnij przycisk [☑], aby wprowadzić wybrany znak.
- Ilość wprowadzanych informacji (1) zmienia się w zależności od używanej funkcji.



Przemieszczanie kursora

- Wybierz ikonę [◀] lub [▶] i naciśnij przycisk [☑].

Wprowadzanie podziałów wierszy

- Wybierz ikonę [↵] i naciśnij przycisk [☑].

Przełączanie trybów wprowadzania znaków

- Aby przełączyć się na tym ekranie na inne rodzaje znaków (np. cyfry lub symbole), wybierz ikonę [123] i naciśnij przycisk [☑].
- Aby wprowadzić duże litery, wybierz ikonę [↵] i naciśnij przycisk [☑].
- Dostępne tryby wprowadzania informacji są zależne od używanej funkcji.

Przed użyciem

Przewodnik podstawowy

Przewodnik zaawansowany

Podstawowe informacje o aparacie

Tryb automatyczny/tryb hybrydowy automatyczny

Inne tryby fotografowania

Tryb P

Tryb Tv, Av i M

Tryb wyświetlania

Funkcje bezprzewodowe

Menu ustawień

Akcesoria

Dodatek

Skorowidz

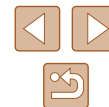

Usuwanie znaków

- Wybierz ikonę [❌] i naciśnij przycisk [⊕].
Poprzedni znak zostanie usunięty.
- Aby usunąć pięć znaków naraz, wybierz [❌] i przytrzymaj przycisk [⊕].

Powrót do poprzedniego ekranu

- Naciśnij przycisk [MENU].

Działanie wskaźników

Wskaźnik na tylnej ścianie (📖4) świeci lub miga w zależności od stanu aparatu.

Kolor	Stan wskaźnika	Stan aparatu
Zielony	Miga	Uruchamianie aparatu, nagrywanie, odczyt lub przesyłanie zdjęć, fotografowanie z długimi czasami ekspozycji (📖84, 📖85), podłączenie do komputera (📖156), łączenie lub przesyłanie przez Wi-Fi albo wyłączenie ekranu (📖26, 📖145);
Pomarańczowy	Wł.	Ładowanie za pomocą zasilacza Compact Power Adapter



- Gdy wskaźnik miga na zielono, nie należy wyłączać aparatu, otwierać pokrywy karty pamięci/baterii ani poruszać lub potrząsać aparatem, ponieważ mogłoby to spowodować zniszczenie zdjęć albo uszkodzenie aparatu lub karty pamięci.

Przed użyciem

Przewodnik podstawowy

Przewodnik zaawansowany

Podstawowe informacje o aparacie

Tryb automatyczny/tryb hybrydowy automatyczny

Inne tryby fotografowania

Tryb P

Tryb Tv, Av i M

Tryb wyświetlania

Funkcje bezprzewodowe

Menu ustawień

Akcesoria

Dodatek

Skorowidz



Zegar

Można sprawdzić aktualną godzinę.



- Naciśnij i przytrzymaj przycisk [FUNK].
- Pojawi się aktualna godzina.
- Jeśli podczas korzystania z funkcji zegara aparat będzie trzymany w pozycji pionowej, zegar przełączy się na wyświetlanie w pionie. Kolor wyświetlania można zmieniać za pomocą przycisków [◀][▶] lub pokrętki [FUNK].
- Aby wyłączyć wyświetlanie zegara, naciśnij ponownie przycisk [FUNK].



- Aby wyświetlić zegar, gdy aparat jest wyłączony, naciśnij i przytrzymaj przycisk [FUNK], a następnie naciśnij przycisk ON/OFF.

Przed użyciem

Przewodnik podstawowy

Przewodnik zaawansowany

Podstawowe informacje o aparacie

Tryb automatyczny/tryb hybrydowy automatyczny

Inne tryby fotografowania

Tryb P

Tryb Tv, Av i M

Tryb wyświetlania

Funkcje bezprzewodowe

Menu ustawień

Akcesoria

Dodatek

Skorowidz



Tryb automatyczny/tryb hybrydowy automatyczny

Wygodny tryb do łatwego wykonywania zdjęć z pełniejszą kontrolą nad parametrami fotograficznymi

Fotografowanie z ustawieniami dobraćanymi przez aparat

Aby korzystać z w pełni automatycznego doborzenia optymalnych ustawień dla określonych scenerii, wystarczy pozostawić aparatowi wykrywanie fotografowanego obiektu i warunków zdjęciowych.

Fotografowanie (Tryb Smart Auto)

► Zdjęcia ► Filmy

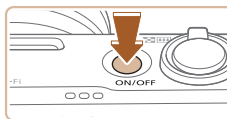

1 Włącz aparat.

- Naciśnij przycisk ON/OFF.
- Pojawi się ekran startowy.



2 Włącz tryb [AUTO].

- Ustaw pokrętko wyboru trybów w pozycji [AUTO].
- Skieruj aparat w stronę fotografowanego obiektu. Podczas wykrywania scenerii przez aparat będą słyszalne ciche kliknięcia.
- Ikony oznaczające scenerię i tryb stabilizacji obrazu pojawią się w lewym górnym rogu ekranu (📖37, 📖38).
- Ramki wyświetlane wokół wykrytych obiektów wskazują, że jest na nie ustawiona ostrość.



Przed użyciem

Przewodnik podstawowy

Przewodnik zaawansowany

Podstawowe informacje o aparacie

Tryb automatyczny/tryb hybrydowy automatyczny

Inne tryby fotografowania

Tryb P

Tryb Tv, Av i M

Tryb wyświetlania

Funkcje bezprzewodowe

Menu ustawień

Akcesoria

Dodatek

Skorowidz



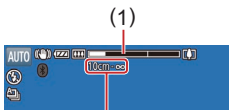
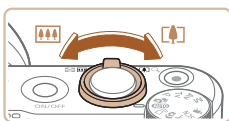

(1)

(2)

3 Skomponuj ujęcie.

- Aby przybliżyć i powiększyć obiekt, przesunąć dźwignię powiększenia w stronę symbolu [📈] (zbliżenie), aby natomiast pomniejszyć obiekt, przesunąć ją w stronę symbolu [📉] (oddalenie). Pojawią się: pasek powiększenia (1) wskazujący wartość powiększenia oraz zakres ustawienia ostrości (2).
- Aby szybko powiększyć lub pomniejszyć obraz, przesunąć dźwignię powiększenia do końca w stronę symbolu [📈] (zbliżenie) lub [📉] (oddalenie), a w celu powolnego powiększenia lub pomniejszenia obrazu, delikatnie przesuwaj dźwignię powiększenia w wybranym kierunku.

4 Zrób zdjęcie lub nagraj film.

Wykonywanie zdjęć

1) Ustaw ostrość.

- Naciśnij przycisk migawki do połowy. Po ustawieniu ostrości aparat wyemituje dwa sygnały dźwiękowe, a obszary obrazu, na które jest ustawiona ostrość, zostaną oznaczone ramkami.
- Jeśli ostrość jest ustawiona na wiele obszarów, pojawi się kilka ramek.

- Jeśli na ekranie pojawia się komunikat [Podnieś lampę błyskową], przesunąć przełącznik [📡], aby podnieść lampę błyskową. Będzie ona emitować błyski podczas fotografowania. Jeśli wolisz nie korzystać z lampy błyskowej, wciśnij ją palcem do aparatu.

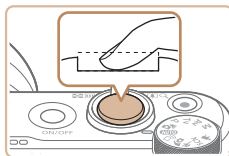
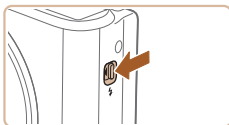
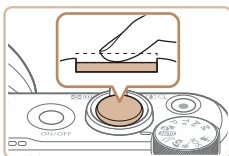

(1)

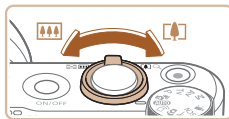

2) Zrób zdjęcie lub nagraj film.

- Naciśnij do końca przycisk migawki.
- Gdy aparat rejestruje zdjęcie, emitowany jest dźwięk migawki, a w słabych warunkach oświetleniowych automatycznie działa lampka błyskowa, o ile została uniesiona.
- Trzymaj aparat nieruchomo, dopóki słychać dźwięk migawki.
- Po wyświetleniu zdjęcia aparat powróci do ekranu wykonywania zdjęć.

Nagrywanie filmów

1) Rozpocznij nagrywanie.

- Naciśnij przycisk filmowania. Po rozpoczęciu nagrywania aparat wyemituje pojedynczy sygnał dźwiękowy, a na ekranie pojawią się: czas, jaki upłynął od początku (1), oraz ikona [●REC].
- Na górze i na dole ekranu wyświetlane są czarne paski, a obiekty w kadrze są nieco powiększone. Czarne paski wskazują obszary obrazu, które nie będą rejestrowane.
- Ramki wyświetlane wokół wykrytych twarzy wskazują, że jest na nie ustawiona ostrość.
- Po rozpoczęciu rejestracji obrazu zdejmij palec z przycisku filmowania.

2) W razie potrzeby zmień rozmiar obiektu na ekranie i kompozycję ujęcia.

- Aby zmienić rozmiar obiektu na ekranie, powtarzaj czynności opisane w punkcie 3. Należy jednak pamiętać, że zostaną zarejestrowane dźwięki towarzyszące pracy aparatu. Na filmach nagrywanych ze współczynnikiem powiększenia wyświetlanymi na niebiesko będzie widoczna ziarnistość obrazu.
- Po zmianie kompozycji ujęcia nastąpi automatyczna regulacja ostrości, jasności i kolorów.

Przed użyciem

Przewodnik podstawowy

Przewodnik zaawansowany

Podstawowe informacje o aparacie

Tryb automatyczny/tryb hybrydowy automatyczny

Inne tryby fotografowania

Tryb P

Tryb Tv, Av i M

Tryb wyświetlania

Funkcje bezprzewodowe

Menu ustawień

Akcesoria

Dodatek

Skorowidz



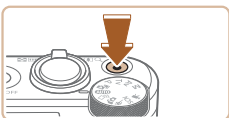

3) Zakończ nagrywanie.

- Aby zatrzymać nagrywanie filmu, naciśnij przycisk filmowania. Po zakończeniu nagrywania aparat wyemituje dwa sygnały dźwiękowe.
- Nagrywanie zakończy się automatycznie po zaplenieniu karty pamięci.



- Zadziałanie lampy błyskowej podczas fotografowania świadczy o tym, że aparat próbował automatycznie zapewnić optymalne kolory głównego obiektu i tła (wielobszarowy balans bieli).

Fotografowanie w trybie hybrydowym automatycznym

► Zdjęcia ► Filmy

Umożliwia stworzenie krótkiego filmu będącego zapisem wydarzeń z danego dnia, rejestrowanego przy okazji wykonywania zdjęć. Przed zrobieniem każdego zdjęcia aparat nagrywa 2–4 sekundowe filmy przedstawiające fotografowaną scenę, które są następnie łączone w przegląd filmowy.

Filmy nagrane w tym trybie mogą się znaleźć w albumach Najważniejsze wydarzenia (108).



1 Włącz tryb [AUTO].

- Wykonaj czynności podane w punkcie 2 w podrozdziale „Fotografowanie (Tryb Smart Auto)” (33) i wybierz ikonę [AUTO].

2 Skomponuj ujęcie.

- Aby zrobić zdjęcie i wyregulować ostrość, wykonaj czynności podane w punktach 3–4 w podrozdziale „Fotografowanie (Tryb Smart Auto)” (33).



- Aby utworzyć bardziej atrakcyjne przeglądy filmowe, skieruj aparat na obiekty około cztery sekundy przed wykonaniem zdjęć.

3 Nagraj film.

- Aby zrobić zdjęcie, wykonaj czynności podane w punkcie 4 w podrozdziale „Fotografowanie (Tryb Smart Auto)” (33).
- Aparat nagrywa zarówno zdjęcie, jak i film. Film zakończony zdjęciem i dźwiękiem migawki jest pojedynczym rozdziałem przeglądu filmowego.



- Żywotność baterii jest w tym trybie mniejsza niż w trybie [AUTO], ze względu na nagrywanie przeglądu filmowego przy każdym wykonywanym zdjęciu.
- Przegląd filmowy może nie zostać nagrany, jeśli wykonujesz zdjęcia bezpośrednio po włączeniu aparatu, wybierasz tryb [AUTO] lub użytkujesz aparat w inny sposób.
- W przeglądzie filmowym zostaną też zarejestrowane dźwięki i wibracje towarzyszące pracy aparatu.



- Dla jakości filmów w przeglądzie wybrane jest ustawienie [30P] i nie można go zmienić.
- Aparat nie emituje dźwięków w przypadku naciśnięcia przycisku migawki do połowy ani uruchamiania samowyzwalacza (143).
- Przeglądy filmowe są zapisywane w osobnych plikach, nawet jeśli zostały nagrane w trybie [AUTO] tego samego dnia:
 - jeśli rozmiar pliku przeglądu filmowego osiągnie około 4 GB lub łączny czas nagrywania zbliży się do około 16 minut i 40 sekund;
 - jeśli przegląd filmowy jest chroniony (96);
 - jeśli zostaną zmienione ustawienia czasu letniego (19) lub strefy czasowej (144);
 - jeśli zostanie utworzony nowy folder (148).
- Nie można zmienić ani usunąć nagranych dźwięków migawki.
- Jeśli wolisz zapisywanie przeglądów filmowych bez zdjęć, wybierz wcześniej odpowiednie ustawienie. Wybierz kolejno: MENU (29) > kartę [] > opcję [Typ przeglądu] > ustawienie [Bez zdjęć].
- Można edytować poszczególne rozdziały (107).

Przed użyciem

Przewodnik podstawowy

Przewodnik zaawansowany

Podstawowe informacje o aparacie

Tryb automatyczny/tryb hybrydowy automatyczny

Inne tryby fotografowania

Tryb P

Tryb Tv, Av i M

Tryb wyświetlania

Funkcje bezprzewodowe

Menu ustawień

Akcesoria

Dodatek

Skorowidz



Odtwarzanie przeglądu filmowego

Wyświetl zdjęcie w trybie [L], aby odtworzyć przegląd filmowy utworzony tego samego dnia, lub określ datę przeglądu filmowego, który chcesz odtworzyć (190).

Zdjęcia/filmy



- Jeśli aparat nie emituje dźwięków podczas działania, być może został włączony, gdy naciśnięty był przycisk [MENU]. Aby ponownie włączyć emitowanie dźwięków, naciśnij przycisk [MENU] i na karcie [L] wybierz opcję [Wyciszenie], a następnie za pomocą przycisków [L] [R] wybierz ustawienie [Wyłącz].

Zdjęcia



- Migająca ikona [L] ostrzega przed możliwym rozmyciem zdjęć w wyniku poruszenia aparatu. W takim przypadku zamocuj aparat na statywie lub unieruchom go w jakiś inny sposób.
- Jeśli zdjęcia są ciemne pomimo użycia lampy błyskowej, zbliż się do fotografowanego obiektu. Szczegółowe informacje na temat zasięgu lampy błyskowej można znaleźć w podrozdziale „Lampa błyskowa” (181).
- Jeśli po naciśnięciu przycisku migawki do połowy aparat wyemituje tylko jeden sygnał dźwiękowy, fotografowany obiekt może znajdować się za blisko. Szczegółowe informacje o zakresie ostrości (zasięgu fotografowania) można znaleźć w podrozdziale „Obiektyw” (181).
- Aby zredukować efekt czerwonych oczu i ułatwić ustawianie ostrości, podczas fotografowania w słabych warunkach oświetleniowych może świecić lampka.
- Migająca ikona [L], która pojawia się przy próbie wykonania zdjęcia, sygnalizuje, że nie można fotografować, dopóki nie zakończy się ładowanie lampy błyskowej. Fotografowanie można wznowić po przejściu lampy błyskowej w stan gotowości — należy więc nacisnąć przycisk migawki do końca i poczekać lub zwolnić go i nacisnąć ponownie.
- Dźwięk migawki nie zostanie wyemitowany, gdy są wyświetlane ikony Sen i Niemowlęta (Sen; 137).
- Można wykonać ponownie zdjęcie przed wyświetleniem ekranu fotografowania, jednak mogą zostać użyte ustawienia ostrości, jasności i kolorów, wybrane dla poprzedniego zdjęcia.



- Można zmieniać czas wyświetlania zdjęć po ich wykonaniu (155).

Filmy



- Podczas nagrywania filmów nie należy zasłaniać mikrofonu (1) palcami. Mogłoby to uniemożliwić rejestrowanie dźwięku lub spowodować jego znaczne stłumienie.

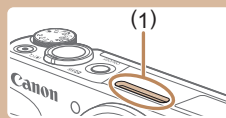

- Podczas nagrywania filmu należy unikać dotykania innych elementów sterujących aparatu niż przycisk filmowania, ponieważ zostałyby zarejestrowane odgłosy pracy aparatu.
- Po rozpoczęciu nagrywania filmu obszar wyświetlania obrazu ulegnie zmianie, a fotografowane obiekty zostaną powiększone w kadrze, aby umożliwić korektę gwałtownego poruszenia aparatu. Aby rejestrować obiekty w takiej samej wielkości, w jakiej były widoczne przed nagrywaniem, wykonaj czynności podane w podrozdziale „Nagrywanie filmów bez zmiany wielkości obiektów” (153).



- Dźwięk jest rejestrowany stereofonicznie.

Przed użyciem

Przewodnik podstawowy

Przewodnik zaawansowany

Podstawowe informacje o aparacie

Tryb automatyczny/tryb hybrydowy automatyczny

Inne tryby fotografowania

Tryb P

Tryb Tv, Av i M

Tryb wyświetlania

Funkcje bezprzewodowe

Menu ustawień

Akcesoria

Dodatek

Skorowidz



Ikony scenerii

► Zdjęcia ► Filmy

W trybach [A] i [AUTO] scenierie wykryte przez aparat są oznaczane ikoną na ekranie, a odpowiednie ustawienia są wybierane automatycznie pod kątem zapewnienia optymalnej ostrości, jasności fotografowanego obiektu i kolorów. W zależności od scenerii mogą być rejestrowane zdjęcia ciągłe (38).

Obiekt	Tło				
	Normalna	Pod światło	Ciemny*1	Zachód słońca	Punktowe oświetlenie
Ludzie	*2	*3		–	
Osoby w ruchu	*3	*3	–	–	–
Cienie na twarzy	*2	–	–	–	–
Uśmiech	*3	*3	–	–	–
Sen	*2	*3	–	–	–
Niemowlęta	*3	*3	–	–	–
Uśmiechające się niemowlęta	*3	*3	–	–	–
Śpiące niemowlęta	*2	*3	–	–	–
Dzieci w ruchu	*3	*3	–	–	–
Inne objekty	*2	*3			
Inne ruchome objekty	*3	*3	–	–	–
Inne pobliskie objekty	*2	*3	–	–	

*1 Na statywie

*2 Kolor tła ikon jest błękitny, kiedy tło jest niebieskie, granatowy, kiedy tło jest ciemne, oraz szary w przypadku innych kolorów tła.

*3 Kolor tła ikon jest błękitny, kiedy tło jest niebieskie, oraz szary w przypadku innych kolorów tła.

- Kolor tła ikon [A], [A], [A] i [A] jest granatowy, a kolor tła ikony [A] jest pomarańczowy.
- W przypadku filmów wyświetlane są tylko ikony Ludzie, Inne objekty oraz Inne pobliskie objekty.
- W trybie [A] wyświetlane są tylko ikony Ludzie, Cienie na twarzy, Inne objekty i Inne pobliskie objekty.
- W przypadku zdjęć wykonywanych z użyciem samowyzwalacza nie pojawiają się ikony następujących obiektów: poruszające się, uśmiechające się lub śpiące osoby, uśmiechające się lub śpiące niemowlęta, dzieci w ruchu i inne ruchome objekty.
- Po wybraniu dla trybu migawki ustawienia innego niż [A] (38, 44) oraz gdy dla opcji [Kor. lamp. ręc.] wybrane jest ustawienie [Wł.], a sceny są korygowane automatycznie (51), nie będą wyświetlane ikony uśmiechających się lub śpiących osób ani dzieci w ruchu.
- Jeśli dla lampy błyskowej wybrano ustawienie [A], ikony Pod światło nie będą wyświetlane w przypadku dzieci w ruchu ani uśmiechających się osób.
- Jeśli dla opcji [Identyf. twarzy] wybrane jest ustawienie [Wł.], po wykryciu twarzy zarejestrowanych niemowląt (w wieku poniżej dwóch lat) lub dzieci (w wieku 2–12 lat; 46) wyświetlane są ikony niemowląt (w tym uśmiechających się i śpiących) oraz dzieci w ruchu. Najpierw należy się upewnić, że ustawienia daty i godziny są prawidłowe (19).





• Jeśli ikona sceny nie odpowiada rzeczywistym warunkom zdjęciowym lub niemożliwe jest uzyskanie oczekiwanych efektów, kolorów lub poziomów jasności, spróbuj wykonać zdjęcia w trybie [P] (70).

- Przed użyciem
- Przewodnik podstawowy
- Przewodnik zaawansowany
 - Podstawowe informacje o aparacie
 - Tryb automatyczny/tryb hybrydowy automatyczny
 - Inne tryby fotografowania
 - Tryb P
 - Tryb Tv, Av i M
 - Tryb wyświetlania
 - Funkcje bezprzewodowe
 - Menu ustawień
 - Akcesoria
 - Dodatek
- Skorowidz



Tryb serii zdjęć

Jeśli podczas wykonywania zdjęcia wyświetlana jest ikona jednej z poniższych scenarii (wymienionych w lewej kolumnie tabeli), aparat będzie rejestrował serie zdjęć. Jeśli po naciśnięciu przycisku migawki do połowy wyświetlana jest ikona jednej z poniższych scenarii (wymienionych w lewej kolumnie tabeli), pojawi się ikona [📷], [📷] lub [📷], informująca, że aparat będzie fotografował w sposób ciągły:

Uśmiech (włącznie z Niemowłętą)	 Aparat wykonuje serię zdjęć, a następnie analizuje ich szczegóły, np. wyraz twarzy, i zapisuje tylko zdjęcia uznane za najlepsze.
Sen (włącznie z Niemowłętą)	 Przepiękne zdjęcia twarzy śpiących osób powstałe przez połączenie kolejnych naświetleń w celu ograniczenia szumów obrazu i wpływu drgań aparatu. Funkcja wspomaganie AF oraz lampa błyskowa nie zostaną uruchomione, a dźwięk migawki nie zostanie wyemitowany.
Dzieci	 Nie przegapisz żadnej okazji do sfotografowania żywiołowo bawiących się dzieci, ponieważ po każdym wyzwoleniu migawki aparat zarejestruje trzy kolejne zdjęcia.



- W przypadku niektórych scenarii oczekiwane zdjęcia mogą nie zostać zapisane, mogą się też różnić od oczekiwanych.
- Ostrość, jasność obrazu i kolory są ustawiane dla pierwszego zdjęcia.









- Jeśli chcesz rejestrować tylko pojedyncze zdjęcia, naciśnij przycisk [📷], wybierz w menu ikonę [📷], a następnie wybierz ikonę [📷].

Ikony stabilizacji obrazu

► Zdjęcia ► Filmy

Ustawienie stabilizacji obrazu optymalne dla warunków zdjęciowych (Inteligentna stabilizacja obrazu) jest wprowadzane automatycznie. Ponadto pojawiają się poniższe ikony.

	Stabilizacja obrazu dla zdjęć (normalna)
	Stabilizacja obrazu dla zdjęć podczas panoramowania (pionowa)*
	Stabilizacja obrazu ograniczająca wpływ kątowych drgań aparatu i wstrząsów podczas wykonywania zdjęć w trybie makro (hybrydowa stabilizacja obrazu). Podczas nagrywania filmów pojawia się ikona [📷] i stosowana jest stabilizacja obrazu [📷].
	Stabilizacja obrazu w przypadku filmów, ograniczająca wpływ silnych poruszeń aparatu, takich jak podczas nagrywania w trakcie chodzenia (tryb dynamiczny)
	Stabilizacja obrazu ogranicza wpływ niezbyt gwałtownych drgań aparatu, np. podczas nagrywania filmów przy maksymalnym zbliżeniu (wzmocnienie stabilizacji)
	Brak stabilizacji obrazu ze względu na zamocowanie aparatu na statywie lub unieruchomienie go w inny sposób. Jednak podczas nagrywania filmu wyświetlana jest ikona [📷], a w użyciu znajduje się funkcja stabilizacji obrazu przeciwdziałająca niekorzystnemu wpływowi wiatru i innych źródeł drgań (stabilizacja ze statywem).

* Pojawia się przy panoramowaniu, czyli podążaniu aparatem za poruszającymi się obiektami. Przy podążaniu za obiektami poruszającymi się w poziomie stabilizacja obrazu przeciwdziała tylko poruszeniu aparatu w pionie, a stabilizacja w poziomie zostaje wyłączona. I analogicznie przy podążaniu za obiektami poruszającymi się pionowo stabilizacja obrazu przeciwdziała tylko poruszeniu aparatu w poziomie.



- Aby anulować stabilizację obrazu, wybierz dla opcji [Stabilizacja] ustawienie [Wyl.] (📖83). W takim przypadku nie pojawi się ikona stabilizacji.
- Ikona [📷] jest niedostępna w trybie [📷].

Przed użyciem

Przewodnik podstawowy

Przewodnik zaawansowany

Podstawowe informacje o aparacie

Tryb automatyczny/tryb hybrydowy automatyczny

Inne tryby fotografowania

Tryb P

Tryb Tv, Av i M

Tryb wyświetlania

Funkcje bezprzewodowe

Menu ustawień

Akcesoria

Dodatek

Skorowidz



Ramki na ekranie

► Zdjęcia ► Filmy

W trybie [AUTO] podczas wykrywania przez aparat obiektów, na jakie jest skierowany, na ekranie pojawiają się rozmaite ramki.

- Biała ramka jest wyświetlana wokół obiektu (lub twarzy osoby) uznanego przez aparat za główny fotografowany obiekt, a szare ramki pojawiają się wokół innych wykrytych twarzy. Ramki podążają za poruszającymi się obiektami w obrębie określonego obszaru, zachowując ich ostrość. Jeśli jednak aparat wykryje ruch obiektu, na ekranie pozostaje tylko biała ramka.
- Po naciśnięciu przycisku migawki do połowy i wykryciu przez aparat ruchu obiektu pojawia się niebieska ramka, a ostrość i jasność obrazu podlegają stałej regulacji (Servo AF).



- Jeśli nie pojawiają się żadne ramki lub są one wyświetlane wokół niewłaściwych obiektów albo pojawiają się w tle bądź na podobnych do niego obszarach, spróbuj wykonać zdjęcia w trybie [P] (70).

Typowe funkcje ułatwiające obsługę

Dalsze powiększanie obiektów (Powiększenie cyfrowe)

► Zdjęcia ► Filmy

Gdy odległe obiekty znajdują się zbyt daleko dla zoomu optycznego, można skorzystać z powiększenia cyfrowego o wartości sięgającej około 160x.

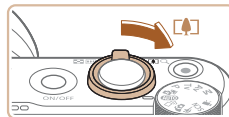

1 Przesuń dźwignię powiększenia w kierunku symbolu [🔍].

- Przytrzymaj dźwignię aż do zatrzymania powiększenia.
- Powiększanie zostanie przerwane po osiągnięciu największego współczynnika powiększenia (zanim będzie zauważalna ziarnistość obrazu), który zostanie wyświetlony po zwolnieniu dźwigni powiększenia.

2 Ponownie przesuń dźwignię powiększenia w kierunku symbolu [🔍].

- Aparat wyświetli jeszcze większe przybliżenie obiektu.
- (1) to bieżący współczynnik powiększenia.

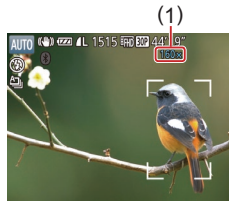

- Przesunięcie dźwigni powiększenia spowoduje wyświetlenie paska powiększenia (ze wskazaniem pozycji powiększenia). Pasek powiększenia zmienia kolor w zależności od zakresu zoomu.
 - Biały zakres: zakres powiększenia optycznego, w którym nie pojawia się ziarnistość obrazu.
 - Żółty zakres: zakres powiększenia cyfrowego, w którym ziarnistość obrazu jest niezauważalna (ZoomPlus).
 - Niebieski zakres: zakres powiększenia cyfrowego, w którym pojawia się ziarnistość obrazu.
- Zakres niebieski nie jest dostępny przy niektórych ustawieniach rozdzielczości (50), dlatego maksymalny współczynnik powiększenia można osiągnąć, wykonując czynności opisane w punkcie 1.

Przed użyciem

Przewodnik podstawowy

Przewodnik zaawansowany

Podstawowe informacje o aparacie

Tryb automatyczny/tryb hybrydowy automatyczny

Inne tryby fotografowania

Tryb P

Tryb Tv, Av i M

Tryb wyświetlania

Funkcje bezprzewodowe

Menu ustawień

Akcesoria

Dodatek

Skorowidz





- Aby wyłączyć funkcję powiększenia cyfrowego, wybierz kolejno: MENU (☰29) > kartę [📷] > opcję [Pow. cyfrowe] > ustawienie [Wył.].

Łatwe ponowne uchwycenie obiektów po ręcznym powiększeniu (pomoc w kadrowaniu — wyszukiwanie)

► Zdjęcia ► Filmy

Jeśli przy korzystaniu z powiększenia stracisz z oczu fotografowany obiekt, łatwiej znajdziesz go dzięki tymczasowemu pomniejszeniu obrazu.



1 Poszukaj obiektu straconego z oczu.

- Naciśnij i przytrzymaj przycisk [Z].
- Obraz w aparacie zostanie pomniejszony, a wokół obrazu wyświetlanego przed naciśnięciem przycisku [Z] pojawi się biała ramka.

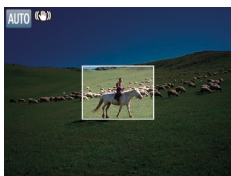

2 Ponownie uchwycić obiekt.

- Skieruj aparat w taki sposób, aby fotografowany obiekt znalazł się w białej ramce, a następnie zwolnij przycisk [Z].
- Zostanie przywrócony poprzedni współczynnik powiększenia, aby obszar w białej ramce ponownie wypełnił ekran.



- Część informacji o fotografowaniu jest niewidoczna, gdy aparat wyświetla pomniejszony obraz.
- Podczas nagrywania filmu biała ramka nie pojawia się po naciśnięciu przycisku [Z]. Należy również pamiętać, że zostaną zarejestrowane zmiany współczynnika powiększenia i odgłosy towarzyszące pracy aparatu.



- Jeśli wolisz wykonać zdjęcie przy współczynniku powiększenia zastosowanym na ekranie widocznym w punkcie 1, naciśnij do końca przycisk migawki.
- Współczynnik powiększenia, który ma być przywracany przez aparat po zwolnieniu przycisku [Z], można regulować za pomocą dźwigni powiększenia, przytrzymując naciśnięty przycisk [Z] w celu zmiany rozmiaru białej ramki.
- Aby zmienić wielkość obszaru wyświetlanego po naciśnięciu przycisku [Z], wybierz kolejno: MENU (☰29) > kartę [📷] > [Z Obsz. wys.] i wybierz jedno z trzech ustawień.
- Po naciśnięciu przycisku migawki do końca w trybie samowyzwalacza (☰43) nie można zmieniać współczynnika powiększenia za pomocą przycisku [Z].

Automatyczne powiększanie w reakcji na ruch obiektu (automatyczne powiększenie)

► Zdjęcia ► Filmy

Aparat automatycznie reguluje stopień powiększenia, aby wyświetlać wykrytą twarz (☰77) z tą samą wielkością. Jeśli fotografowana osoba zbliży się do aparatu, automatycznie pomniejszy on obraz i na odwrót. W razie potrzeby można też regulować wielkość, z jaką wyświetlana jest twarz.

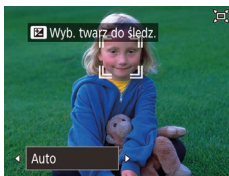

1 Włącz Tryb automatyczny [Z].

- Szybko naciśnij i zwolnij przycisk [Z].
- Pojawi się ikona [Z].
- Wokół wykrytej twarzy wyświetlana jest biała ramka, a aparat stosuje powiększanie i pomniejszanie, aby obiekt pozostał na ekranie.
- Po wykryciu większej liczby twarzy biała ramka jest wyświetlana wokół twarzy głównego obiektu, a wokół innych twarzy wyświetlane są maksymalnie dwie szare ramki. Aparat powiększa lub pomniejsza obraz, aby obiekty pozostały na ekranie.

Przed użyciem

Przewodnik podstawowy

Przewodnik zaawansowany

Podstawowe informacje o aparacie

Tryb automatyczny/tryb hybrydowy automatyczny

Inne tryby fotografowania

Tryb P

Tryb Tv, Av i M

Tryb wyświetlania

Funkcje bezprzewodowe

Menu ustawień

Akcesoria

Dodatek

Skorowidz



2 Zrób zdjęcie lub nagraj film.

- Automatyczne powiększanie jest kontynuowane nawet po zrobieniu zdjęcia, a ramki są nadal wyświetlane.
- Aby anulować automatyczne powiększanie, ponownie naciśnij przycisk [Auto]. Pojawi się komunikat [Auto: Wył.].



- Twarz może nie być wyświetlana ze stałą wielkością w stosunku do rozmiarów ekranu, jeśli fotografowana osoba ma przechyloną głowę lub nie patrzy prosto w aparat.
- Podczas filmowania zostaną zarejestrowane zmiany współczynnika powiększenia i odgłosy towarzyszące pracy aparatu.
- Po włączeniu opcji [Auto] niektóre informacje o obrazie nie są wyświetlane, a części ustawień fotografowania nie można skonfigurować.
- Automatyczne powiększanie w celu utrzymywania kilku obiektów w kadrze nie jest przeprowadzane podczas nagrywania filmu, nawet w przypadku wykrycia twarzy.
- Automatyczne powiększanie nie jest przeprowadzane podczas wykonywania serii zdjęć.



- Jeśli w punkcie 1 wykryto więcej twarzy, możesz zmienić główną twarz używaną do automatycznego powiększania, naciskając przycisk [▲].
- Kiedy wykryty obiekt przesuwa się ku krawędzi kadru, aparat pomniejsza obraz, aby obiekt pozostał na ekranie.
- Po naciśnięciu przycisku migawki do końca w trybie samowyzwalacza (43) nie można zmieniać współczynnika powiększenia.
- Aparat nadaje priorytet powiększaniu i pomniejszaniu w celu utrzymania obiektów na ekranie. Z tej przyczyny utrzymanie stałego rozmiaru twarzy może nie być możliwe w zależności od ruchów obiektu i warunków fotografowania.
- Jeśli nie wykryto żadnej twarzy, aparat powiększa lub pomniejsza do pewnego poziomu i przestaje to robić aż do momentu wykrycia twarzy.

Dostosowanie stałego rozmiaru wyświetlanej twarzy



- Po włączeniu opcji [Auto] wybierz odpowiednie ustawienie za pomocą przycisków [◀] [▶].
- Aparat automatycznie reguluje stopień powiększenia, aby wyświetlał twarz z wybraną wielkością.

Auto	Automatyczne powiększanie zapobiega zniknięciu obiektu z ekranu. Po wykryciu kilku twarzy aparat powiększa i pomniejsza obraz, aby utrzymać je w kadrze.
Twarz	Utrzymywanie wielkości zapewniającej dobrą widoczność wyrazu twarzy.
Gór. cz. ciała	Utrzymywanie na tyle małej wielkości twarzy, aby zapewniać widoczność górnej części tułowia.
Całe ciało	Utrzymywanie na tyle małej wielkości twarzy, aby zapewniać widoczność całej postaci.
Ręcznie	Wyświetlanie twarzy o wielkości wybranej za pomocą dźwigni powiększenia. Zwolnij dźwignię powiększenia po uzyskaniu odpowiedniej wielkości.



- Rozmiar twarzy można również dostosować po wybraniu kolejno: MENU (29) > karty [Auto] > opcji [Auto, Ustawienia automatyczne] > opcji [Auto, Aut. pow.]. Można wybrać ustawienie [Wył.], aby wyłączyć tę opcję i korzystać tylko z funkcji opisanej w podrozdziale „Łatwe ponowne uchwycenie obiektów dzięki automatycznemu powiększaniu (Asystent wyszukiwania)” (42).
- Po wybraniu ustawienia [Twarz], [Gór. cz. ciała] lub [Całe ciało] można zmieniać powiększenie za pomocą dźwigni powiększenia, ale oryginalny współczynnik powiększenia zostanie przywrócony po upływie kilku sekund od zwolnienia tej dźwigni.
- Podczas filmowania można usunąć wybraną wielkość twarzy, naciskając przycisk [Auto].
- Podczas filmowania nie można zmieniać wielkości twarzy.

Przed użyciem

Przewodnik podstawowy

Przewodnik zaawansowany

Podstawowe informacje o aparacie

Tryb automatyczny/tryb hybrydowy automatyczny

Inne tryby fotografowania

Tryb P

Tryb Tv, Av i M

Tryb wyświetlania

Funkcje bezprzewodowe

Menu ustawień

Akcesoria

Dodatek

Skorowidz



Łatwe ponowne uchwycenie obiektów dzięki automatycznemu powiększeniu (Asystent wyszukiwania)

► Zdjęcia ► Filmy

Jeśli stracisz z oczu fotografowany obiekt z powodu powiększenia obrazu i poruszysz aparatem w celu jego odnalezienia, aparat może wykryć ten ruch i automatycznie pomniejszyć obraz, aby ułatwić odszukanie obiektu.

1 Włącz Tryb automatyczny [☐] (📖40).



2 Poszukaj obiektu straconego z oczu.

- Jeśli poruszysz aparatem w celu odnalezienia fotografowanego obiektu, nastąpi automatyczne pomniejszenie obrazu, ułatwiające jego odszukanie.

3 Ponownie uchwycić obiekt.

- Gdy znajdziesz już właściwy obiekt i przestaniesz poruszać aparatem, ponownie powiększy on obraz.



4 Nagraj film.

- Aby anulować ten tryb, ponownie naciśnij przycisk [☐]. Pojawi się komunikat [☐, Auto: Wyl.].



- Gdy wokół wykrytej twarzy wyświetlana jest ramka [☐], aparat nie będzie automatycznie pomniejszał obrazu nawet po poruszeniu nim.
- Jeśli funkcja opisana w podrozdziale „Automatyczne powiększanie w reakcji na ruch obiektu (automatyczne powiększenie)” (📖40) jest wyłączona, wokół wykrytej twarzy wyświetlana jest ramka [☐], a poruszenie aparatem powoduje automatyczne pomniejszenie obrazu.
- Po naciśnięciu przycisku migawki do połowy nie można już powiększać obrazu.
- Aby wyłączyć tę opcję i korzystać tylko z funkcji opisanej w podrozdziale „Automatyczne powiększanie w reakcji na ruch obiektu (automatyczne powiększenie)” (📖40), wybierz kolejno: MENU (📖29) > kartę [📷] > opcję [☐, Ustawienia automatyczne] > opcję [Asystent wysz.] > ustawienie [Wyl.].

Dodawanie stempla daty

► Zdjęcia ► Filmy

Aparat może umieszczać w prawym dolnym rogu zdjęć datę ich wykonania. Należy jednak pamiętać, że stempla daty nie można zmienić ani usunąć, tak więc należy wcześniej upewnić się, że data i godzina są prawidłowe (📖19).



1 Wprowadź ustawienie.

- Naciśnij przycisk [MENU], na karcie [📷] wybierz opcję [Stemp. daty 📅], a następnie za pomocą przycisków [◀][▶] wybierz ustawienie [Data i czas] lub [Data] (📖29).

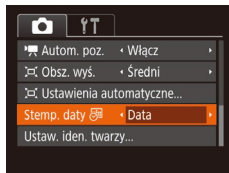

Przed użyciem

Przewodnik podstawowy

Przewodnik zaawansowany

Podstawowe informacje o aparacie

Tryb automatyczny/tryb hybrydowy automatyczny

Inne tryby fotografowania

Tryb P

Tryb Tv, Av i M

Tryb wyświetlania

Funkcje bezprzewodowe

Menu ustawień

Akcesoria

Dodatek

Skorowidz





2 Zrób zdjęcie lub nagraj film.

- Podczas fotografowania aparat umieszcza w prawym dolnym rogu zdjęć datę lub godzinę ich wykonania.
- Aby przywrócić pierwotne ustawienie, w punkcie 1 wybierz ustawienie [Wył.].



- Stempla daty nie można zmienić ani usunąć.



- Zdjęcia wykonane bez stempla daty można wydrukować ze stemplem w podany niżej sposób. Jednak dodanie w ten sposób stempla daty do zdjęć, na których jest on już umieszczony, może spowodować jego dwukrotne wydrukowanie.
 - Należy drukować przy użyciu funkcji dostępnych w drukarce (158).
 - Podczas drukowania należy używać ustawień drukowania DPOF wprowadzonych w aparacie (161).
 - Przy drukowaniu należy korzystać z oprogramowania pobranego z witryny firmy Canon w sieci internetowej (155).

Korzystanie z samowyzwalacza

► Zdjęcia ► Filmy

Dzięki samowyzwalaczowi możesz uczestniczyć w wykonywanych przez siebie zdjęciach grupowych lub w innych zdjęciach rejestrowanych z ustalonym opóźnieniem. Aparat zarejestruje zdjęcie po około 10 sekundach od naciśnięcia przycisku migawki.



1 Wprowadź ustawienie.

- Naciśnij przycisk [MENU], wybierz w menu ikonę [Zdjęcie], a następnie wybierz ikonę [Wył.].
- Po wprowadzeniu ustawień pojawia się ikona [Zdjęcie].

2 Zrób zdjęcie lub nagraj film.

- W przypadku zdjęć: naciśnij przycisk migawki do połowy, aby ustawić ostrość na fotografowanym obiekcie, a następnie naciśnij przycisk do końca.
- W przypadku filmów: naciśnij przycisk filmowania.
- Po włączeniu samowyzwalacza zacznie migać lampka, a aparat będzie emitował dźwięk samowyzwalacza.
- Na dwie sekundy przed zarejestrowaniem obrazu nastąpi wzrost częstotliwości migania i dźwięku. (W przypadku stosowania lampy błyskowej lampka zacznie świecić światłem ciągłym).
- Aby przerwać fotografowanie po włączeniu samowyzwalacza, naciśnij przycisk [MENU].
- Aby przywrócić pierwotne ustawienie, wybierz w punkcie 1 ikonę [Wył.].



Przed użyciem
Przewodnik podstawowy
Przewodnik zaawansowany
Podstawowe informacje o aparacie
Tryb automatyczny/tryb hybrydowy automatyczny
Inne tryby fotografowania
Tryb P
Tryb Tv, Av i M
Tryb wyświetlania
Funkcje bezprzewodowe
Menu ustawień
Akcesoria
Dodatek
Skorowidz



■ Korzystanie z samowyzwalacza w celu przeciwdziałania poruszeniu zdjęcia

► Zdjęcia ► Filmy

Opcja ta powoduje opóźnienie wyzwolenia migawki o około dwie sekundy po naciśnięciu przycisku migawki. Jeśli naciskanie przycisku migawki powoduje poruszenie aparatu, nie wpłynie ono na rejestrowane zdjęcie.



- Wykonaj czynności podane w punkcie 1 w podrozdziale „Korzystanie z samowyzwalacza” (📖43) i wybierz ikonę [🕒].
- Po wprowadzeniu ustawień pojawia się ikona [🕒].
- Aby rozpocząć fotografowanie, wykonaj czynności podane w punkcie 2 w podrozdziale „Korzystanie z samowyzwalacza” (📖43).

■ Dostosowywanie samowyzwalacza

► Zdjęcia ► Filmy

Możliwa jest zmiana opóźnienia (0–30 sekund) oraz liczby zdjęć (1–10).

1 Wybierz ikonę [🕒].

- Wykonaj czynności podane w punkcie 1 w podrozdziale „Korzystanie z samowyzwalacza” (📖43), aby wybrać ikonę [🕒], a następnie naciśnij przycisk [MENU].

2 Wprowadź ustawienie.

- Za pomocą przycisków [▲][▼] wybierz czas opóźnienia lub liczbę zdjęć.
- Wybierz wartość za pomocą przycisków [◀][▶] lub pokrętła [🌀], a następnie naciśnij przycisk [👆].
- Po wprowadzeniu ustawień pojawia się ikona [🕒].
- Aby rozpocząć fotografowanie, wykonaj czynności podane w punkcie 2 w podrozdziale „Korzystanie z samowyzwalacza” (📖43).



- W przypadku filmów nagrywanych z użyciem samowyzwalacza rejestrowanie zaczyna się po upływie wprowadzonego czasu, a ustawienie liczby zdjęć nie działa.



- W przypadku rejestrowania serii zdjęć jasność obrazu i odcień koloru są ustawiane dla pierwszego zdjęcia. Jeśli ma być stosowana lampka błyskowa lub rejestrowana seria obejmuje wiele zdjęć, potrzeba więcej czasu między kolejnymi wyzwoleniami migawki. Fotografowanie zakończy się automatycznie po zapełnieniu karty pamięci.
- Jeśli ustawione opóźnienie jest dłuższe niż dwie sekundy, na dwie sekundy przed zarejestrowaniem zdjęcia nastąpi wzrost częstotliwości migania lampki i dźwięku samowyzwalacza. (W przypadku stosowania lampy błyskowej lampka zacznie świecić światłem ciągłym).

Serie zdjęć

► Zdjęcia ► Filmy

Aby wykonać serię zdjęć w trybie [AUTO], trzymaj przycisk migawki naciśnięty do końca.

Szczegółowe informacje na temat szybkości rejestrowania serii zdjęć można znaleźć w podrozdziale „Fotografowanie” (📖182).



1 Wprowadź ustawienie.

- Naciśnij przycisk [👆], wybierz w menu ikonę [👆], a następnie wybierz ikonę [👆] (📖28).
- Po wprowadzeniu ustawień pojawia się ikona [👆].

2 Zrób zdjęcie lub nagraj film.

- Aby wykonać serię zdjęć, trzymaj przycisk migawki naciśnięty do końca.

Przed użyciem

Przewodnik podstawowy

Przewodnik zaawansowany

Podstawowe informacje o aparacie

Tryb automatyczny/tryb hybrydowy automatyczny

Inne tryby fotografowania

Tryb P

Tryb Tv, Av i M

Tryb wyświetlania

Funkcje bezprzewodowe

Menu ustawień

Akcesoria

Dodatek

Skorowidz

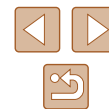



- W przypadku rejestrowania serii zdjęć ostrość, ekspozycja i kolory zostają zablokowane na wartościach ustalonych po naciśnięciu przycisku migawki do połowy.
- Nie można używać w połączeniu z samowyzwalaczem (143).
- W zależności od warunków zdjęciowych, ustawień aparatu i współczynnika powiększenia, wykonywanie zdjęć może zostać na chwilę przerwane lub szybkość rejestracji może ulec zmniejszeniu.
- Wraz ze zwiększaniem się liczby zarejestrowanych zdjęć szybkość ich wykonywania może ulec zmniejszeniu.
- Jeśli używana jest lampa błyskowa, szybkość fotografowania może ulec zmniejszeniu.
- Wieloobszarowy balans bieli (133) jest niedostępny. I podobnie, dla opcji [Kor. lamp. ręcz.] (151) wybrane jest ustawienie [Wył.] i nie można go zmienić.

Zdjęcie widoczne w trybie wyświetlania

Każdy zestaw zdjęć seryjnych jest traktowany jak osobna grupa i wyświetlane jest tylko pierwsze zdjęcie zarejestrowane w danej grupie. W celu oznaczenia, że zdjęcie jest elementem grupy, w lewym górnym rogu ekranu pojawia się ikona [SET].



- Usunięcie jednego ze zdjęć należących do danej grupy (198) spowoduje skasowanie wszystkich zdjęć z tej grupy. Należy zachować ostrożność przy usuwaniu zdjęć.



- Zgrupowane zdjęcia można wyświetlać pojedynczo (192) oraz rozgrupować (192).
- Włączenie ochrony (196) jednego ze zdjęć należących do danej grupy spowoduje objęcie ochroną wszystkich zdjęć z tej grupy.
- Zgrupowane zdjęcia można wyświetlać pojedynczo, korzystając z funkcji wyszukiwania obrazów (191) lub inteligentnego wybierania (195). W takim przypadku zdjęcia zostaną tymczasowo rozgrupowane.
- W przypadku zgrupowanych zdjęć nie można wykonywać następujących czynności: edytować informacji dla funkcji Identyfikacja twarzy (193), powiększać (194), oznaczać jako ulubionych (101), edytować (102), drukować (157), wskazywać do drukowania z osobna (161) ani dodawać do fotoksiążek (163). Przed wykonaniem wymienionych czynności należy wyświetlić zgrupowane zdjęcia pojedynczo (192) lub anulować grupowanie (192).

Korzystanie z funkcji Identyfikacja twarzy

Po wcześniejszym zarejestrowaniu osoby aparat wykryje jej twarz, a następnie ustawi dla niej priorytet ostrości, jasności i koloru podczas fotografowania. W trybie [AUTO] aparat może wykryć małe i starsze dzieci w oparciu o zarejestrowane daty urodzin i zoptymalizować ustawienia dla nich podczas fotografowania.

Ta funkcja jest również przydatna podczas wyszukiwania określonej zarejestrowanej osoby na wielu zdjęciach (191). Wcześniejsze zarejestrowanie osób ułatwia ich dodawanie podczas tworzenia albumów Najważniejsze wydarzenia (108).

Dane osobowe

- Informacje, takie jak twarz (informacje o twarzy) z identyfikatorem oraz dane osobiste (imię, data urodzenia), zostaną zapisane w aparacie. Ponadto po wykryciu zarejestrowanych osób ich imiona zostaną zapisane na zdjęciach. Jeśli wykorzystywana jest funkcja identyfikacji twarzy, należy uważać w przypadku udostępniania aparatu lub zdjęć innym osobom oraz przesyłania zdjęć do Internetu, gdzie mogą je oglądać inne osoby.
- Przy wyrzucaniu aparatu lub przekazywaniu go innej osobie w sytuacji, gdy była w nim stosowana funkcja Identyfikacja twarzy, należy zadbać o usunięcie z niego wszystkich informacji (zarejestrowanych twarzy, imion i dat urodzenia; 149).

Przed użyciem

Przewodnik podstawowy

Przewodnik zaawansowany

Podstawowe informacje o aparacie

Tryb automatyczny/tryb hybrydowy automatyczny

Inne tryby fotografowania

Tryb P

Tryb Tv, Av i M

Tryb wyświetlania

Funkcje bezprzewodowe

Menu ustawień

Akcesoria

Dodatek

Skorowidz



Rejestrowanie informacji dla funkcji Identyfikacja twarzy

Korzystając z funkcji identyfikacji twarzy, można zarejestrować dane (informacje o twarzy, imiona i daty urodzenia) maksymalnie 12 osób.

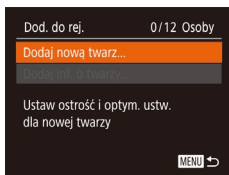
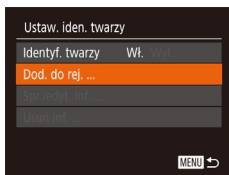
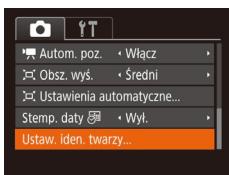

1 Przejdź do ekranu ustawień.

- Naciśnij przycisk [MENU] i na karcie [📷] wybierz opcję [Ustaw. iden. twarzy], a następnie naciśnij przycisk [🔍] (📖29).
- Za pomocą przycisków [▲][▼] lub pokrętki [🌀] wybierz opcję [Dod. do rej.], a następnie naciśnij przycisk [🔍].
- Za pomocą przycisków [▲][▼] lub pokrętki [🌀] wybierz opcję [Dodaj nową twarz], a następnie naciśnij przycisk [🔍].

2 Zarejestruj informacje o twarzy.

- Tak ustaw aparat, aby twarz osoby znalazła się w obrębie szarej ramki na środku ekranu.
- Biała ramka wokół twarzy osoby wskazuje, że identyfikacja się powiodła. Upewnij się, że ramka jest biała, i zrób zdjęcie.
- Jeśli twarz nie zostanie rozpoznana, nie można zarejestrować informacji o twarzy.

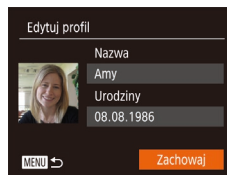
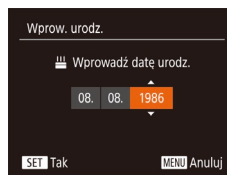
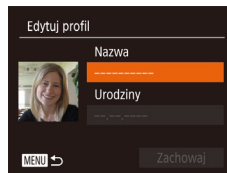
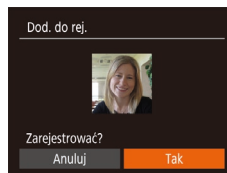

- Po pojawieniu się pytania [Zarejestrować?] wybierz opcję [Tak] za pomocą przycisków [◀][▶] lub pokrętki [🌀], a następnie naciśnij przycisk [🔍].
- Wyświetlony zostanie ekran [Edytuj profil].

3 Zarejestruj imię i datę urodzenia osoby.

- Naciśnij przycisk [🔍], aby wyświetlić klawiaturę, a następnie wpisz imię (📖30).
- Aby zarejestrować datę urodzenia, wybierz na ekranie [Edytuj profil] opcję [Urodziny] (za pomocą przycisków [▲][▼] lub pokrętki [🌀]), a następnie naciśnij przycisk [🔍].
- Wybierz jedną z opcji za pomocą przycisków [◀][▶].
- Wprowadź datę za pomocą przycisków [▲][▼] lub pokrętki [🌀].
- Na koniec naciśnij przycisk [🔍].

4 Zapisz ustawienia.

- Za pomocą przycisków [▲][▼] lub pokrętki [🌀] wybierz opcję [Zachowaj], a następnie naciśnij przycisk [🔍].
- Po pojawieniu się komunikatu wybierz opcję [Tak] za pomocą przycisków [◀][▶] lub pokrętki [🌀], a następnie naciśnij przycisk [🔍].

Przed użyciem
Przewodnik podstawowy
Przewodnik zaawansowany
Podstawowe informacje o aparacie
Tryb automatyczny/tryb hybrydowy automatyczny
Inne tryby fotografowania
Tryb P
Tryb Tv, Av i M
Tryb wyświetlania
Funkcje bezprzewodowe
Menu ustawień
Akcesoria
Dodatek
Skorowidz



5 Kontynuuj rejestrowanie informacji o twarzy.

- Aby zarejestrować maks. 4 kolejne punkty informacji o twarzy (miny lub kąty), powtórz czynności podane w punkcie 2.
- Zarejestrowane twarze łatwiej rozpoznać po dodaniu większej liczby informacji o twarzy. Oprócz ujęcia z przodu należy dodać widok pod lekkim kątem, zdjęcie uśmiechu oraz fotografie we wnętrzach i w plenerze.



- Lampa błyskowa nie uruchomi się w punkcie 2.
- Jeśli w punkcie 3 nie zostanie zarejestrowana data urodzenia, ikony Niemowlęta lub Dzieci (👶37) nie zostaną wyświetlone w trybie [AUTO].



- Można zastępować zarejestrowane uprzednio informacje o twarzy oraz dodawać w późniejszym czasie kolejne informacje o twarzy, jeśli 5 przeznaczonych na nie pól nie zostało jeszcze zapełnionych (👤46).

Fotografowanie

Po wcześniejszym zarejestrowaniu osoby aparat ustawi ją jako główny obiekt, a następnie zoptymalizuje dla niej ostrość, jasność i kolor podczas fotografowania.



- Po skierowaniu aparatu w stronę osoby zostaną wyświetlone imiona maksymalnie trzech zarejestrowanych osób.
- Zrób zdjęcie lub nagraj film.
- Wyświetlone imiona zostaną zapisane na zdjęciach. Imiona wykrytych osób (do 5 osób) zostaną zapisane na zdjęciu, nawet jeśli ich imiona nie są wyświetlane.



- Osoby inne niż zarejestrowane mogą zostać omyłkowo wykryte, jeśli mają podobne rysy twarzy.



- Zarejestrowane osoby mogą nie zostać prawidłowo wykryte, jeśli zdjęcie lub sceneria różni się w dużym stopniu od zarejestrowanych informacji o twarzy.
- Jeśli zarejestrowana twarz nie zostanie wykryta lub nie jest łatwo wykrywalna, zarejestrowane informacje o twarzy należy zastąpić nowymi. Zarejestrowanie twarzy osoby tuż przed zrobieniem zdjęcia umożliwi łatwiejsze jej wykrycie.
- Jeśli osoba zostanie omyłkowo wykryta jako inna i zostanie zrobione zdjęcie, podczas odtwarzania będzie można edytować lub usunąć imię zapisane na zdjęciu (👤93).
- Ponieważ małe i starsze dzieci rosną i szybko się zmieniają, ich informacje o twarzy należy regularnie aktualizować (👤46).
- Jeśli nie chcesz umieszczać imion na zdjęciach, na karcie [📷] wybierz kolejno opcje [Ustaw. iden. twarzy] i [Identyf. twarzy], a następnie wybierz ustawienie [Wył.].
- Imiona zapisane na zdjęciach można sprawdzić na ekranie odtwarzania (prosty ekran informacyjny; 👤88).
- W trybie [📷] imiona nie będą wyświetlane na ekranie fotografowania, ale będą rejestrowane na zdjęciach.
- Imiona zarejestrowane w seriach zdjęć (👤44, 👤80) będą zapisywane w tym samym położeniu co na pierwszym zdjęciu, nawet w przypadku przesunięcia się osób.

Sprawdzanie i edytowanie zarejestrowanych informacji

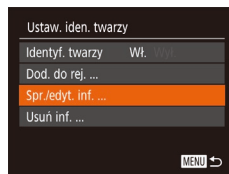

1 Przejdź do ekranu [Spr./edyt. inf.].

- Wybierz opcję [Spr./edyt. inf.] w sposób podany w punkcie 1 w podrozdziale „Rejestrowanie informacji dla funkcji Identyfikacja twarzy” (👤46), a następnie naciśnij przycisk [📷].

Przed użyciem
Przewodnik podstawowy
Przewodnik zaawansowany
Podstawowe informacje o aparacie
Tryb automatyczny/tryb hybrydowy automatyczny
Inne tryby fotografowania
Tryb P
Tryb Tv, Av i M
Tryb wyświetlania
Funkcje bezprzewodowe
Menu ustawień
Akcesoria
Dodatek
Skorowidz



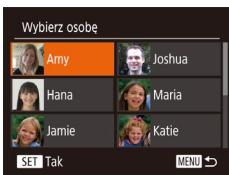

2 Wybierz osobę, której dane chcesz sprawdzić lub edytować.

- Za pomocą przycisków [▲][▼][◀][▶] lub pokręta [🌀] wybierz osobę, której informacje chcesz sprawdzić lub edytować, a następnie naciśnij przycisk [👤].

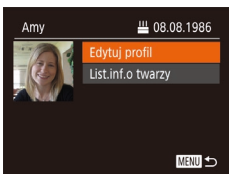

3 Sprawdź dane lub zmodyfikuj je w razie potrzeby.

- Aby sprawdzić imię lub datę urodzenia, wybierz opcję [Edytuj profil] (za pomocą przycisków [▲][▼] lub pokręta [🌀]), a następnie naciśnij przycisk [👤]. Na wyświetlonym ekranie możesz edytować imię lub datę urodzenia w sposób opisany w punkcie 3 w podrozdziale „Rejestrowanie informacji dla funkcji Identyfikacja twarzy” (📖46).
- Aby sprawdzić informacje o twarzy, wybierz opcję [List.inf.o twarzy] (za pomocą przycisków [▲][▼] lub pokręta [🌀]), a następnie naciśnij przycisk [👤]. Aby usunąć informacje o twarzy, na wyświetlonym ekranie naciśnij przycisk [👤], za pomocą przycisków [▲][▼][◀][▶] lub pokręta [🌀] wybierz informacje o twarzy, które chcesz usunąć, a następnie naciśnij przycisk [👤]. Po pojawieniu się pytania [Usunąć?] wybierz opcję [Tak] (za pomocą przycisków [◀][▶] lub pokręta [🌀]), a następnie naciśnij przycisk [👤].



- Nawet w przypadku zmiany imion na ekranie [Edytuj profil], imiona zapisane na wykonanych wcześniej zdjęciach pozostają takie same.

Zastępowanie i dodawanie informacji o twarzy

Istniejące informacje o twarzy można zastąpić nowymi. Informacje o twarzy należy aktualizować regularnie, szczególnie w przypadku małych i starszych dzieci, gdyż ich twarze szybko się zmieniają. Można również dodawać informacje o twarzy, jeśli nie wszystkie z 5 pól zostały wypełnione.

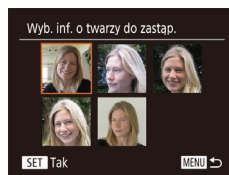
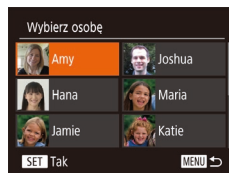
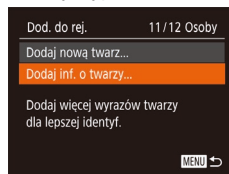

1 Przejdź do ekranu [Dodaj inf. o twarzy].

- Wybierz opcję [Dodaj inf. o twarzy] w sposób podany w punkcie 1 w podrozdziale „Rejestrowanie informacji dla funkcji Identyfikacja twarzy” (📖46), a następnie naciśnij przycisk [👤].

2 Wybierz osobę, której informacje o twarzy chcesz zastąpić.

- Za pomocą przycisków [▲][▼][◀][▶] lub pokręta [🌀] wybierz imię osoby, której informacje o twarzy chcesz zastąpić, po czym naciśnij przycisk [👤].
- Jeśli zostało już zarejestrowanych pięć pozycji informacji o twarzy, pojawi się odpowiedni komunikat. Wybierz opcję [Tak] (za pomocą przycisków [◀][▶] lub pokręta [🌀]), a następnie naciśnij przycisk [👤].
- Jeśli zarejestrowanych jest mniej niż 5 pozycji informacji o twarzy, przejdź do punktu 4, aby dodać kolejne informacje o twarzy.

3 Wybierz twarz do zastąpienia.

- Za pomocą przycisków [▲][▼][◀][▶] lub pokręta [🌀] wybierz informacje o twarzy, które chcesz zastąpić, po czym naciśnij przycisk [👤].

Przed użyciem
Przewodnik podstawowy
Przewodnik zaawansowany
Podstawowe informacje o aparacie
Tryb automatyczny/tryb hybrydowy automatyczny
Inne tryby fotografowania
Tryb P
Tryb Tv, Av i M
Tryb wyświetlania
Funkcje bezprzewodowe
Menu ustawień
Akcesoria
Dodatek
Skorowidz



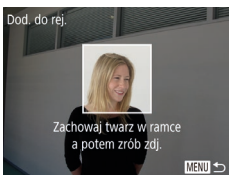

4 Zarejestruj informacje o twarzy.

- Wykonaj czynności podane w punkcie 2 w podrozdziale „Rejestrowanie informacji dla funkcji identyfikacji twarzy” (46), aby zrobić zdjęcie, a następnie zarejestruj nowe informacje o twarzy.
- Zarejestrowane twarze łatwiej rozpoznać po dodaniu większej liczby informacji o twarzy. Oprócz ujęcia z przodu należy dodać widok pod lekkim kątem, zdjęcie uśmiechu oraz fotografie we wnętrzu i w plenerze.



- Nie można dodać informacji o twarzy, jeśli wypełnionych jest już 5 pól. Aby zastąpić informacje o twarzy, wykonaj czynności opisane powyżej.
- Wykonując czynności opisane w powyższych punktach, można zarejestrować nowe informacje o twarzy, o ile pozostało chociaż jedno wolne pole. Nie można jednak w ten sposób zastąpić żadnych informacji o twarzy. Zamiast zastępować informacje o twarzy, usuń najpierw zbędne informacje (47), a następnie zarejestruj nowe (46).

Usuwanie zarejestrowanych informacji

Można usuwać informacje zarejestrowane dla identyfikatora twarzy (informacje o twarzy, imiona i daty urodzenia). Nie można jednak usunąć imion zapisanych wcześniej na zdjęciach.



1 Przejdź do ekranu [Usuń inf.].

- Wykonaj czynności podane w punkcie 1 w podrozdziale „Rejestrowanie informacji dla funkcji identyfikacji twarzy” (46) i wybierz opcję [Usuń inf.].

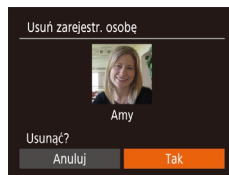

2 Wybierz osobę, której dane chcesz usunąć.

- Za pomocą przycisków [▲][▼][◀][▶] lub pokrętki [D] wybierz imię osoby do usunięcia, a następnie naciśnij przycisk [D].
- Po pojawieniu się pytania [Usunąć?] wybierz opcję [Tak] za pomocą przycisków [◀][▶] lub pokrętki [D], a następnie naciśnij przycisk [D].



- Po usunięciu informacji zarejestrowanej osoby nie można wyświetlać jej imienia (90), zastępować jej informacji (93) ani wyszukiwać zdjęć, na których się ona znajduje (91).



- Imiona można również usuwać z informacji o zdjęciu (93).

Przed użyciem
Przewodnik podstawowy
Przewodnik zaawansowany
Podstawowe informacje o aparacie
Tryb automatyczny/tryb hybrydowy automatyczny
Inne tryby fotografowania
Tryb P
Tryb Tv, Av i M
Tryb wyświetlania
Funkcje bezprzewodowe
Menu ustawień
Akcesoria
Dodatek
Skorowidz



Funkcje dostosowywania obrazu

Zmiana współczynnika proporcji

► Zdjęcia ► Filmy

Proporcje zdjęcia (stosunek szerokości do wysokości) można zmieniać w sposób przedstawiony poniżej.



- Naciśnij przycisk [FUNC SET], wybierz w menu ikonę [4:3], a następnie wybierz odpowiednie ustawienie (📖28).
- Po wprowadzeniu ustawień nastąpi aktualizacja proporcji zdjęcia.
- Aby przywrócić pierwotne ustawienie, powtórz tę procedurę, ale wybierz opcję [4:3].

16:9	Służy do wyświetlania materiału na panoramicznych telewizorach o wysokiej rozdzielczości lub podobnych urządzeniach.
3:2	Współczynniki proporcji identyczne ze stosowanymi na kliszy 35 mm i służące do sporządzania odbitek zdjęć w formacie 130 x 180 mm lub pocztówkowym.
4:3	Znamionowe współczynniki proporcji monitora aparatu. Służą do wyświetlania materiału na telewizorach o standardowej rozdzielczości lub podobnych urządzeniach. Służą również do sporządzania odbitek zdjęć w formacie 90 x 130 mm oraz w różnych odmianach formatu A.
1:1	Proporcje obrazu jak w kwadracie.

• Opcja niedostępna w trybie [📷].

Zmiana rozdzielczości (rozmiaru obrazu)

► Zdjęcia ► Filmy

Można wybierać rozdzielczość obrazu spośród 4 poziomów w sposób przedstawiony poniżej. Wskazówki dotyczące liczby zdjęć w poszczególnych rozdzielczościach, jaka może się zmieścić na karcie pamięci, znajdują się w podrozdziale „Nagrywanie” (📖182).



- Naciśnij przycisk [FUNC SET], wybierz w menu ikonę [L], a następnie wybierz odpowiednie ustawienie (📖28).
- Pojawi się wybrana opcja.
- Aby przywrócić pierwotne ustawienie, powtórz tę procedurę, ale wybierz opcję [L].

Wskazówki dotyczące wybierania rozdzielczości zależnie od rozmiaru papieru (w przypadku zdjęć 4:3)

L	A2 (420 x 594 mm)
M1	A3–A5 (od 297 x 420 do 148 x 210 mm)
M2	90 x 130 mm, 130 x 180 mm, Pocztówka
S	Na potrzeby poczty e-mail i podobnych zastosowań

• Opcja niedostępna w trybie [📷].

Przed użyciem

Przewodnik podstawowy

Przewodnik zaawansowany

Podstawowe informacje o aparacie

Tryb automatyczny/tryb hybrydowy automatyczny

Inne tryby fotografowania

Tryb P

Tryb Tv, Av i M

Tryb wyświetlania

Funkcje bezprzewodowe

Menu ustawień

Akcesoria

Dodatek

Skorowidz



Korygowanie obszarów obrazu zazielenionych przez lampy rtęciowe

► Zdjęcia ► Filmy

Na wykonywanych wieczorami w trybie [AUTO] zdjęciach obiektów oświetlonych lampami rtęciowymi same obiekty lub elementy tła mogą wyglądać na mające zielony odcień. To zazielenienie można korygować automatycznie podczas fotografowania, korzystając z opcji wieloobszarowego balansu bieli.

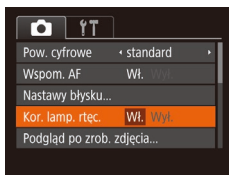

- Naciśnij przycisk [MENU], na karcie [Kor. lamp. rtęc.], a następnie wybierz ustawienie [Wł.] (129).
- Po wprowadzeniu ustawień pojawia się ikona [☀].
- Aby przywrócić pierwotne ustawienie, powtórz tę procedurę, ale wybierz ustawienie [Wyt.].



- Po zakończeniu fotografowania przy świetle lamp rtęciowych należy ponownie wybrać dla opcji [Kor. lamp. rtęc.] ustawienie [Wyt.]. W przeciwnym razie omyłkowo mogą zostać skorygowane odcienie zieleni, które nie powstały w efekcie działania lamp rtęciowych.



- Spróbuj wykonać najpierw kilka zdjęć testowych, aby mieć pewność osiągnięcia zamierzonych efektów.
- W trybie serii zdjęć (144) dla tej opcji wybrane jest ustawienie [Wyt.] i nie można go zmienić.

Zmiana jakości obrazu w przypadku filmów

► Zdjęcia ► Filmy

Dostępne są trzy ustawienia jakości obrazu. Wskazówki dotyczące całkowitej długości filmów dla poszczególnych poziomów jakości obrazu, jaka może się zmieścić na karcie pamięci, znajdują się w podrozdziale „Nagrywanie” (182).

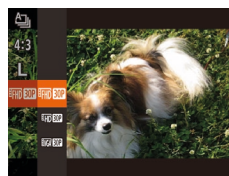

- Naciśnij przycisk [FUNC SET], wybierz w menu ikonę [FHD 60P], a następnie wybierz odpowiednie ustawienie (128).
- Pojawi się wybrana opcja.
- Aby przywrócić pierwotne ustawienie, powtórz tę procedurę, ale wybierz ikonę [FHD 60P].

Jakość obrazu	Rozdzielczość	Szybkość nagrywania	Szczegóły
FHD 60P	1920 x 1080	30 kl./s	Do nagrywania filmów w pełnej wysokiej rozdzielczości (ang. Full HD).
HD 60P	1280 x 720	30 kl./s	Do nagrywania filmów w wysokiej rozdzielczości (ang. HD).
VGA 60P	640 x 480	30 kl./s	Do nagrywania filmów w standardowej rozdzielczości.



- W trybach [FHD 30P] i [HD 30P] czarne paski widoczne na górze i na dole ekranu wskazują obszary obrazu, które nie będą rejestrowane.
- W trybie [FHD 60P] dostępna jest także opcja [FHD 60P], która zapewnia płynniejszy ruch (167).

Przed użyciem

Przewodnik podstawowy

Przewodnik zaawansowany

Podstawowe informacje o aparacie

Tryb automatyczny/tryb hybrydowy automatyczny

Inne tryby fotografowania

Tryb P

Tryb Tv, Av i M

Tryb wyświetlania

Funkcje bezprzewodowe

Menu ustawień

Akcesoria

Dodatek

Skorowidz



Pomocne funkcje fotografowania

Wyświetlanie linii siatki

► Zdjęcia ► Filmy

Linie siatki wyświetlane na ekranie służą w fotografowaniu jako linie odniesienia w pionie i w poziomie.

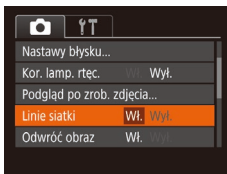
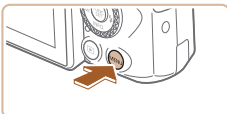

- Naciśnij przycisk [MENU], na karcie [📷] wybierz opcję [Linie siatki], a następnie wybierz ustawienie [Wł.] (📖29).
- Po wprowadzeniu ustawień na ekranie pojawią się linie siatki.
- Aby przywrócić pierwotne ustawienie, powtórz tę procedurę, ale wybierz ustawienie [Wyl.].



- Linie siatki nie są zapisywane na zdjęciach.

Wyłączanie automatycznego poziomowania

► Zdjęcia ► Filmy

Automatyczne poziomowanie prostuje obraz rejestrowany na filmach. Aby wyłączyć tę funkcję, wybierz ustawienie [Wyłącz].



- Naciśnij przycisk [MENU], na karcie [📷] wybierz opcję [Autom. poz.], a następnie wybierz ustawienie [Wyłącz] (📖29).



- Po rozpoczęciu nagrywania wyświetlany obszar zwęża się, a obiekty zostają powiększone (📖53).

Przed użyciem

Przewodnik podstawowy

Przewodnik zaawansowany

Podstawowe informacje o aparacie

Tryb automatyczny/tryb hybrydowy automatyczny

Inne tryby fotografowania

Tryb P

Tryb Tv, Av i M

Tryb wyświetlania

Funkcje bezprzewodowe

Menu ustawień

Akcesoria

Dodatek

Skorowidz



Zmiana ustawień funkcji stabilizacji obrazu

► Zdjęcia ► Filmy

Wyłączenie stabilizacji obrazu.

Jeśli aparat jest unieruchomiony (np. znajduje się na statywie), należy wybrać dla stabilizacji obrazu ustawienie [Wytł.], aby ją wyłączyć.

1 Przejdź do ekranu ustawień.

- Naciśnij przycisk [MENU], na karcie [📷] wybierz opcję [Ustaw. stab.], a następnie naciśnij przycisk [🔍] (📖29).

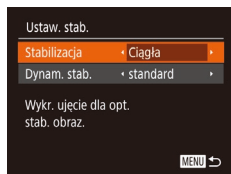

2 Wprowadź ustawienie.

- Wybierz opcję [Stabilizacja] za pomocą przycisków [▲][▼] lub pokrętła [🌀], a następnie wybierz ustawienie [Wytł.] za pomocą przycisków [◀][▶].

Ciągła	Ustawienie stabilizacji obrazu optymalne dla warunków zdjęciowych jest wprowadzane automatycznie (Inteligentna stabilizacja obrazu; 📖38).
Wytł.	Wyłączenie stabilizacji obrazu.

Nagrywanie filmów bez zmiany wielkości obiektów

► Zdjęcia ► Filmy

Zwykle po rozpoczęciu nagrywania filmu obszar wyświetlania obrazu ulega zmianie, a filmowane obiekty zostają powiększone w kadrze, aby umożliwić prostowanie obrazu i korektę gwałtownego poruszenia aparatu. Aby filmować obiekty bez ich powiększania, można ograniczyć stabilizację obrazu i wyłączyć funkcję automatycznego poziomowania.

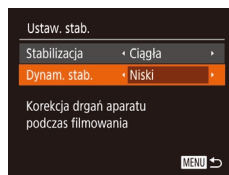

- Wybierz dla opcji [🔍 Autom. poz.] ustawienie [Wyłącz] w sposób podany w podrozdziale „Wyłączanie automatycznego poziomowania” (📖52).
- Wykonaj czynności podane w punkcie 1 w podrozdziale „Wyłączenie stabilizacji obrazu.” (📖53), aby przejść do ekranu [Ustaw. stab.].
- Wybierz opcję [Dynam. stab.], a następnie wybierz ustawienie [Niski] (📖29).



- Aby obiekty były filmowane bez powiększania, można też wybrać dla opcji [Stabilizacja] ustawienie [Wytł.].
- Po wyłączeniu opcji [Stabilizacja] (ustawienie [Wytł.]) opcja [Dynam. stab.] jest niedostępna (📖53).
- Jeśli dla jakości filmu wybrano opcję [📷 EOP], dostępne jest tylko ustawienie [standard].

Przed użyciem

Przewodnik podstawowy

Przewodnik zaawansowany

Podstawowe informacje o aparacie

Tryb automatyczny/tryb hybrydowy automatyczny

Inne tryby fotografowania

Tryb P

Tryb Tv, Av i M

Tryb wyświetlania

Funkcje bezprzewodowe

Menu ustawień

Akcesoria

Dodatek

Skorowidz



Dostosowywanie działania aparatu

Funkcje fotografowania można dostosować na karcie [📷] na ekranie menu w sposób przedstawiony poniżej.

Instrukcje dotyczące funkcji menu można znaleźć w podrozdziale „Korzystanie z ekranu menu” (📖29).

Zapobieganie włączaniu funkcji oświetlenia wspomagającego AF

► Zdjęcia ► Filmy

Można wyłączyć lampkę, która w słabych warunkach oświetleniowych świeci zwykle po naciśnięciu przycisku migawki do połowy, co pomaga w ustawianiu ostrości.

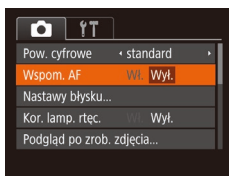

- Naciśnij przycisk [MENU], na karcie [📷] wybierz opcję [Wspom. AF], a następnie wybierz ustawienie [Wył.] (📖29).
- Aby przywrócić pierwotne ustawienie, powtórz tę procedurę, ale wybierz ustawienie [Wł.].

Zapobieganie włączaniu lampki redukcji efektu czerwonych oczu

► Zdjęcia ► Filmy

Można wyłączyć świecącą lampkę redukcji efektu czerwonych oczu, aby ograniczyć efekt występujący podczas fotografowania w słabych warunkach oświetleniowych z użyciem lampy błyskowej.

1 Przejdź do ekranu [Nastawy błysku].

- Naciśnij przycisk [MENU], na karcie [📷] wybierz opcję [Nastawy błysku], a następnie naciśnij przycisk [📷] (📖29).

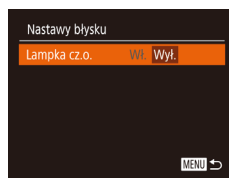

2 Wprowadź ustawienie.

- Wybierz [Wył.] (📖29).
- Aby przywrócić pierwotne ustawienie, powtórz tę procedurę, ale wybierz ustawienie [Wł.].

Przed użyciem

Przewodnik podstawowy

Przewodnik zaawansowany

Podstawowe informacje o aparacie

Tryb automatyczny/tryb hybrydowy automatyczny

Inne tryby fotografowania

Tryb P

Tryb Tv, Av i M

Tryb wyświetlania

Funkcje bezprzewodowe

Menu ustawień

Akcesoria

Dodatek

Skorowidz



Zmiana stylu wyświetlania zdjęcia po zarejestrowaniu

► Zdjęcia ► Filmy

Można zmieniać czas wyświetlania zdjęcia oraz informacje widoczne na ekranie tuż po zrobieniu zdjęcia.

Zmiana czasu wyświetlania zdjęcia po zarejestrowaniu

1 Wyświetl ekran [Podgląd po zrob. zdjęcia].

- Naciśnij przycisk [MENU], na karcie [📷] wybierz opcję [Podgląd po zrob. zdjęcia], a następnie naciśnij przycisk [📷] (📖29).

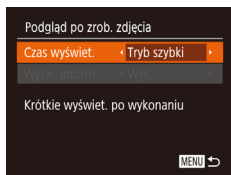

2 Wprowadź ustawienie.

- Wybierz opcję [Czas wyświet.] i za pomocą przycisków [◀][▶] wybierz odpowiednie ustawienie.
- Aby przywrócić pierwotne ustawienie, powtórz tę procedurę, ale wybierz ustawienie [Tryb szybki].



Tryb szybki	Zdjęcia są wyświetlane tylko do chwili, gdy możliwe jest wykonanie kolejnego zdjęcia.
2 s, 4 s, 8 s	Wyświetlanie zdjęć przez określony czas. Nawet gdy na ekranie wyświetlane jest zdjęcie, można wykonać kolejne, naciskając ponownie przycisk migawki do połowy.
Bez limitu	Wyświetlanie zdjęć do chwili naciśnięcia przycisku migawki do połowy.
Wył.	Brak wyświetlania zdjęcia po zarejestrowaniu.

Zmiana ekranu wyświetlanego po zarejestrowaniu

Styl wyświetlania zdjęć po zarejestrowaniu można zmienić w sposób przedstawiony poniżej.

1 Wybierz dla opcji [Czas wyświet.] ustawienie [2 s], [4 s], [8 s] lub [Bez limitu] (📖55).

2 Wprowadź ustawienie.

- Wybierz opcję [Wyśw. inform.] za pomocą przycisków [▲][▼] lub pokrętła [📷]. Wybierz odpowiednie ustawienie za pomocą przycisków [◀][▶].
- Aby przywrócić pierwotne ustawienie, powtórz tę procedurę, ale wybierz ustawienie [Wył.].

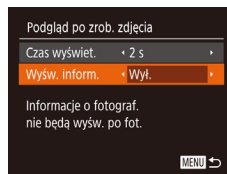

Wył.	Wyświetlanie samego zdjęcia.
Szczegóły	Wyświetlanie szczegółowych informacji o zdjęciach (📖171).



- Jeśli dla opcji [Czas wyświet.] (📖55) wybrano ustawienie [Wył.] lub [Tryb szybki], dla opcji [Wyśw. inform.] wprowadzone jest ustawienie [Wył.] i nie można go zmienić.
- Naciskając przycisk [▼], gdy zdjęcie jest widoczne po zarejestrowaniu, możesz zmienić wyświetlane informacje. Uwaga: nie można zmienić ustawień opcji [Wyśw. inform.]. Zdjęcia można też usuwać za pomocą przycisku [🗑️] oraz włączać ich ochronę (📖96) lub oznaczać je jako ulubione (📖101) za pomocą przycisku [📷].

Przed użyciem
Przewodnik podstawowy
Przewodnik zaawansowany
Podstawowe informacje o aparacie
Tryb automatyczny/tryb hybrydowy automatyczny
Inne tryby fotografowania
Tryb P
Tryb Tv, Av i M
Tryb wyświetlania
Funkcje bezprzewodowe
Menu ustawień
Akcesoria
Dodatek
Skorowidz



Inne tryby fotografowania

Efektywniejsze fotografowanie różnicowanych scenerii oraz wykonywanie zdjęć wzbogaconych o unikatowe efekty obrazu lub rejestrowanych z użyciem funkcji specjalnych



Zastosuj efekty automatyczne (Zdjęcie twórcze)

► Zdjęcia ► Filmy

Uzyskiwanie różnorodnych obrazów z pojedynczego ujęcia

Aparat rozpoznaje charakter fotografowanego obiektu i warunki zdjęciowe, a następnie stosuje automatycznie efekty specjalnie i odpowiednio zmienia kompozycję w celu uwypuklenia obiektu. Po każdym wyzwoleniu migawki rejestrowanych jest sześć zdjęć. Można wykonywać wiele fotografii z zastosowanymi do nich efektami, których ustawienia są dobierane przez aparat.



1 Włącz tryb [Zd].

- Ustaw pokrętło wyboru trybów w pozycji [Zd].

2 Zrób zdjęcie lub nagraj film.

- Naciśnij do końca przycisk migawki. Po wyzwoleniu migawki jej dźwięk jest emitowany trzykrotnie.
- Po wyświetleniu sześciu zdjęć po kolei zostają one wyświetlone naraz na ekranie przez około 2 sekundy.
- Aby wyświetlać zdjęcia do czasu naciśnięcia przycisku migawki do połowy, naciśnij przycisk [Zd]. Aby wybrać obraz do wyświetlenia na pełnym ekranie, użyj przycisków [▲][▼][◀][▶] lub tarczy [Zd], a następnie naciśnij przycisk [Zd].
- Aby powrócić do wyświetlania wszystkich zdjęć, naciśnij przycisk [MENU].

Przed użyciem

Przewodnik podstawowy

Przewodnik zaawansowany

Podstawowe informacje o aparacie

Tryb automatyczny/tryb hybrydowy automatyczny

Inne tryby fotografowania

Tryb P

Tryb Tv, Av i M

Tryb wyświetlania

Funkcje bezprzewodowe

Menu ustawień

Akcesoria

Dodatek

Skorowidz





- Jeśli lampa błyskowa musi wyemitować błysk, wykonanie zdjęcia trochę potrwa, ale trzymaj aparat nieruchomo, aż nastąpi trzykrotne odtworzenie dźwięku migawki.
- Te sześć zdjęć jest traktowanych jako jedna grupa (192).
- Równoczesny widok wszystkich sześciu zdjęć, przedstawiony w punkcie 2, jest dostępny tylko bezpośrednio po wykonaniu fotografii.

Wybór efektów

W przypadku zdjęć wykonywanych w trybie [📷] można wybierać efekty.



- Po wybraniu trybu [📷] naciśnij przycisk [▼].
- Wybierz jeden z efektów za pomocą przycisków [◀][▶] lub pokrętła [🔘], a następnie naciśnij przycisk [📷].

	Auto	Wszystkie efekty
	Retro	Zdjęcia przypominają stare fotografie
	Monochromatyczny	Zdjęcia są rejestrowane w jednym kolorze
	Specjalny	Efektowne, oryginalnie wyglądające zdjęcia
	Naturalny	Naturalnie wyglądające zdjęcia o zmniejszonym kontraście

Nagrywanie filmów z różnymi efektami

Pozwól, żeby aparat sam określał obiekty i warunki nagrywania podczas nagrywania filmów, a filtry i efekty, takie jak odzwierciedlenie lub szybkie tempo, zostaną dodane automatycznie. Po nagraniu kilku filmów do 4 z nich automatycznie łączy się w 15–25-sekundowy film w trybie zdjęć twórczych. Należy pamiętać, że w tym trybie dźwięk nie będzie rejestrowany.

1 Włącz tryb [📷].

- Ustaw pokrętło wyboru trybów w pozycji [📷].

2 Nagraj pierwszy film.

- Naciśnij przycisk filmowania. Nagrywanie rozpoczyna się. Pojawia się pasek wskazujący czas, jaki upłynął od początku.
- Nagrywanie zatrzymuje się automatycznie po 3–6 sekundach.

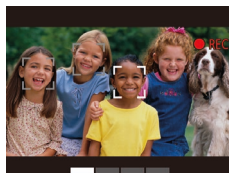

3 Nagraj filmy od 2. do 4.

- Powtórz krok 2 trzy razy, aby nagrać 4 filmy.



- Nawet jeśli nie nagrasz 4 filmów jednego dnia, Twój film nagrany w trybie zdjęć twórczych zostanie kolejnego dnia zapisany jako oddzielny plik.



- Efekty zasadniczo są stosowane do filmów 1–4, ale możesz także zmienić efekt w każdym filmie oddzielnie (157).
- Można edytować poszczególne rozdziały (107).

Odtwarzanie krótkich filmów zarejestrowanych w trybie zdjęć twórczych

Możesz wybrać i odtworzyć krótki film zarejestrowany w trybie zdjęć twórczych [📷] (189).

Przed użyciem

Przewodnik podstawowy

Przewodnik zaawansowany

Podstawowe informacje o aparacie

Tryb automatyczny/tryb hybrydowy automatyczny

Inne tryby fotografowania

Tryb P

Tryb Tv, Av i M

Tryb wyświetlania

Funkcje bezprzewodowe

Menu ustawień

Akcesoria

Dodatek

Skorowidz



Fotografowanie samego(-ej) siebie z optymalnymi ustawieniami (Autoportret)

► Zdjęcia ► Filmy

W przypadku autoportretów dostosowywana obróbka obrazu obejmuje wygładzanie cery oraz korektę jasności i tła w celu uwydatnienia wizerunku.



1 Włącz tryb [Autoportret].

- Ustaw pokrętko wyboru trybów w pozycji [Autoportret].

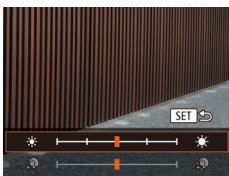

2 Wprowadź ustawienie.

- Naciśnij przycisk [▼], aby uzyskać dostęp do ekranu ustawień wygładzania cery i regulacji jasności. Wybierz jedną z pozycji ustawień za pomocą przycisków [▲][▼], a następnie patrząc na ekran, dostosuj jej wartość za pomocą przycisków [◀][▶] lub pokrętki [D].
- Nieostrość tła można też wyłączyć. W tym celu po wybraniu w punkcie 1 ikony [Autoportret] naciśnij przycisk [◀].

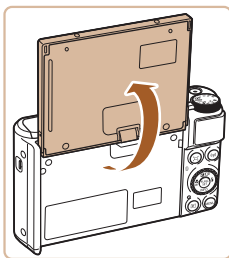

3 Otwórz ekran.

- Otwórz ekran w pokazany sposób.



4 Zrób zdjęcie lub nagraj film.

- Podczas fotografowania trzymaj aparat nieruchomo. Po naciśnięciu przycisku migawki do końca, gdy dla nieostrości tła wybrane jest ustawienie [Auto], aparat wykona dwa zdjęcia i przeprowadzi obróbkę obrazu.

Efekt gładkiej cery	Można wybrać jeden z trzech poziomów wygładzania cery. Wygładzanie cery jest zoptymalizowane dla twarzy głównego fotografowanego obiektu.
wyśw.	Do wyboru jest 5 poziomów jasności.
Nieostre tło	Nieostrość tła.



- Zależnie od warunków zdjęciowych mogą zostać też zmienione kolory inne niż odcień ludzkiej skóry.
- Spróbuj wykonać najpierw kilka zdjęć testowych, aby mieć pewność osiągnięcia zamierzonych efektów.



- W trybie błysku [Bł.] dla opcji rozmycia tła wybrane jest ustawienie [Wyt.] i nie można go zmienić.
- Jeśli włączysz samowyzwalacz, wybierając ikonę [R10] lub [R20] i ustawienie czasu wynoszące co najmniej 3 sekundy, czas pozostały do rozpoczęcia fotografowania będzie widoczny na górze ekranu.

Przed użyciem
Przewodnik podstawowy
Przewodnik zaawansowany
Podstawowe informacje o aparacie
Tryb automatyczny/tryb hybrydowy automatyczny
Inne tryby fotografowania
Tryb P
Tryb Tv, Av i M
Tryb wyświetlania
Funkcje bezprzewodowe
Menu ustawień
Akcesoria
Dodatek
Skorowidz



Ruchome obiekty (Sport)

► Zdjęcia ► Filmy

Rejestrowanie serii zdjęć w trakcie ustawiania ostrości na ruchomych obiektach.



1 Włącz tryb [S].

- Ustaw pokrętko wyboru trybów w pozycji [S].



2 Ustaw ostrość.

- Po naciśnięciu przycisku migawki do połowy aparat będzie stale regulował ostrość i jasność obrazu na obszarze otoczoną niebieską ramką.

3 Nagraj film.

- Aby wykonać serię zdjęć, trzymaj przycisk migawki naciśnięty do końca.



- W trybie [S] na zdjęciach może być widoczna ziarnistość, ponieważ czułość ISO (📖72) jest zwiększana w celu dostosowania do warunków zdjęciowych.
- Szczegółowe informacje na temat zasięgu fotografowania w trybie [S] można znaleźć w podrzdziale „Obiektyw” (📖181).
- Odzyskanie możliwości fotografowania po zarejestrowaniu serii zdjęć może chwilę potrwać. Należy pamiętać, że niektóre rodzaje kart pamięci mogą jeszcze bardziej wydłużyć czas, po którego upływie aparat odzyskuje gotowość do ponownego fotografowania.
- W zależności od warunków zdjęciowych, ustawień aparatu i współczynnika powiększenia szybkość rejestracji może ulec zmniejszeniu.
- W trybie automatycznym [📷] nie można wykonywać serii zdjęć (📖40).

Szczególne scenerie

Wystarczy wybrać tryb odpowiadający fotografowanej scenierii, aby aparat automatycznie dobrał optymalne ustawienia.



1 Włącz tryb [SCN].

- Ustaw pokrętko wyboru trybów w pozycji [SCN].



2 Wybierz tryb fotografowania.

- Naciśnij przycisk [📷], a następnie wybierz w menu pozycję [📷], po czym wybierz tryb fotografowania (📖28).



3 Zrób zdjęcie lub nagraj film.

📷 Wykonywanie zdjęć portretowych (Portrety)

► Zdjęcia ► Filmy

- Fotografowanie osób z zastosowaniem efektu zmiękczenia.

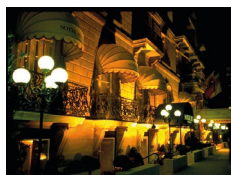

📷 Fotografowanie nocnych scenerii bez użycia statywu (Zdjęcia nocne z ręki)

► Zdjęcia ► Filmy

- Przepiękne zdjęcia nocnych scenerii lub zdjęcia portretowe z nocną scenierią w tle otrzymywane bez konieczności równie stabilnego trzymania aparatu jak przy użyciu statywu.
- Pojedyncze zdjęcie powstaje przez połączenie kolejnych naświetleń w celu ograniczenia szumów obrazu i wpływu drgań aparatu.

Przed użyciem

Przewodnik podstawowy

Przewodnik zaawansowany

Podstawowe informacje o aparacie

Tryb automatyczny/tryb hybrydowy automatyczny

Inne tryby fotografowania

Tryb P

Tryb Tv, Av i M

Tryb wyświetlania

Funkcje bezprzewodowe

Menu ustawień

Akcesoria

Dodatek

Skorowidz





☞ Fotografowanie w niekorzystnych warunkach oświetleniowych (słabe oświetlenie)

► Zdjęcia ► Filmy

- Fotografowanie przy zminimalizowanym drżeniu aparatu i obiektu, nawet w słabych warunkach oświetleniowych.



☞ Fotografowanie pokazów sztucznych ogni (Fajerwerki)

► Zdjęcia ► Filmy

- Żywe zdjęcia pokazów sztucznych ogni.



- W trybie [📷] obiekty wydają się powiększone w porównaniu z innymi trybami.
- W trybie [📷] na zdjęciach może być widoczna ziarnistość, ponieważ czułość ISO (📖72) jest zwiększana w celu dostosowania do warunków zdjęciowych.
- W związku z tym, że w trybie [📷] aparat będzie rejestrował serię zdjęć, podczas fotografowania należy trzymać go nieruchomo.
- W trybie [📷] nadmierne rozmycie spowodowane ruchem lub pewne warunki zdjęciowe mogą przeszkodzić w uzyskaniu oczekiwanych efektów.
- W trybie [📷] należy zamocować aparat na statywie lub unieruchomić go w inny sposób, aby zapobiec drganiom. Ponadto przy korzystaniu ze statywu lub unieruchamianiu aparatu w jakiś inny sposób należy wybrać dla opcji [Stabilizacja] ustawienie [Wył.] (📖83).



- W przypadku użycia statywu do fotografowania nocnych scenarii lepsze efekty przyniesie wybranie trybu [AUTO] zamiast [📷] (📖33).
- W trybie [📷] dla rozdzielczości wybrane jest ustawienie [M] (2592 x 1944 pikseli) i nie można go zmienić.
- W trybie [📷] po naciśnięciu przycisku migawki do połowy nie są wyświetlane żadne ramki, jednak ustalana jest optymalna ostrość.

Stosowanie efektów specjalnych

Dodawanie do zdjęć różnych efektów podczas fotografowania.



1 Wybierz tryb fotografowania.

- Aby wybrać tryb fotografowania, wykonaj czynności podane w punktach 1–2 w podrozdziale „Szczególne scenerie” (📖59).

2 Nagraj film.

📷 Rejestrowanie zdjęć we wzmocnionych kolorach (Superżywe kolory)

► Zdjęcia ► Filmy

- Rejestrowanie zdjęć w soczystych, żywych barwach.



📷 Zdjęcia plakatowe (efekt plakatu)

► Zdjęcia ► Filmy

- Wykonywanie zdjęć wyglądających jak stare plakaty lub ilustracje.



- W trybach [📷] i [📷] spróbuj wykonać najpierw kilka zdjęć testowych, aby mieć pewność, że zostaną osiągnięte zamierzone efekty.

Przed użyciem

Przewodnik podstawowy

Przewodnik zaawansowany

Podstawowe informacje o aparacie

Tryb automatyczny/tryb hybrydowy automatyczny

Inne tryby fotografowania

Tryb P

Tryb Tv, Av i M

Tryb wyświetlania

Funkcje bezprzewodowe

Menu ustawień

Akcesoria

Dodatek

Skorowidz



Fotografowanie z użyciem efektu wygładzania cery (Gładka cera)

► Zdjęcia ► Filmy

Zdjęcia są poddawane obróbce mającej na celu wygładzenie cery.

1 Wybierz ikonę [👤].

- Wykonaj czynności podane w punktach 1–2 w podrozdziale „Szczególne scenerie” (📖59) i wybierz ikonę [👤].

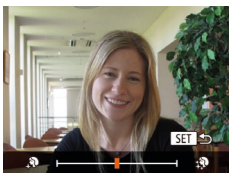

2 Wybierz poziom intensywności efektu.

- Naciśnij przycisk [▼], wybierz poziom efektu (za pomocą przycisków [◀][▶] lub pokrętła [🌀]), a następnie naciśnij przycisk [👤].
- Wyświetlany jest podgląd zdjęcia z zastosowanym efektem.

3 Zrób zdjęcie lub nagraj film.



- Zależnie od warunków zdjęciowych mogą zostać też zmienione kolory inne niż odcień ludzkiej skóry.
- Spróbuj wykonać najpierw kilka zdjęć testowych, aby mieć pewność osiągnięcia zamierzonych efektów.

Fotografowanie z zastosowaniem efektu rybiego oka (efekt rybiego oka)

► Zdjęcia ► Filmy

Wykonywanie zdjęć z zastosowaniem efektu rybiego oka zniekształcający obraz.

1 Wybierz ikonę [👤].

- Wykonaj czynności podane w punktach 1–2 w podrozdziale „Szczególne scenerie” (📖59) i wybierz ikonę [👤].

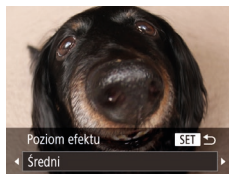

2 Wybierz poziom intensywności efektu.

- Naciśnij przycisk [▼], wybierz poziom efektu (za pomocą przycisków [◀][▶] lub pokrętła [🌀]), a następnie naciśnij przycisk [👤].
- Wyświetlany jest podgląd zdjęcia z zastosowanym efektem.

3 Zrób zdjęcie lub nagraj film.



- Spróbuj wykonać najpierw kilka zdjęć testowych, aby mieć pewność osiągnięcia zamierzonych efektów.

Przed użyciem

Przewodnik podstawowy

Przewodnik zaawansowany

Podstawowe informacje o aparacie

Tryb automatyczny/tryb hybrydowy automatyczny

Inne tryby fotografowania

Tryb P

Tryb Tv, Av i M

Tryb wyświetlania

Funkcje bezprzewodowe

Menu ustawień

Akcesoria

Dodatek

Skorowidz



Wykonywanie zdjęć, na których przedmioty wyglądają jak miniatury (efekt miniatury)

► Zdjęcia ► Filmy

Efekt miniatury jest uzyskiwany poprzez rozmycie obszarów obrazu znajdujących się nad i pod zaznaczonym fragmentem. Można również nagrywać filmy, na których przedmioty wyglądają jak miniatury, wybierając szybkość wyświetlania przed rozpoczęciem rejestracji. Filmowane osoby i przedmioty będą poruszać się szybko w trakcie odtwarzania. Należy pamiętać, że dźwięk nie będzie rejestrowany.

1 Wybierz ikonę [📷].

- Wykonaj czynności podane w punktach 1–2 w podrzdziale „Szczególne scenerie” (📖59) i wybierz ikonę [📷].
- Na ekranie pojawi się biała ramka oznaczająca obszar obrazu, który nie zostanie rozmyty.



2 Wybierz obszar obrazu, który ma pozostać ostry.

- Naciśnij przycisk [▼].
- Wielkość ramki można zmieniać za pomocą dźwigni powiększenia, a jej położenie — za pomocą przycisków [▲][▼].



3 W przypadku filmów wybierz szybkość wyświetlania.

- Naciśnij przycisk [MENU], a następnie wybierz szybkość za pomocą przycisków [◀][▶] lub pokrętką [🌀].

4 Wróć do ekranu fotografowania i wykonaj zdjęcie.

- Naciśnij przycisk [MENU], aby wrócić do ekranu fotografowania, a następnie wykonaj zdjęcie.

Szybkość i szacunkowy czas wyświetlania (dla filmów 1-minutowych)

Szybkość	Czas wyświetlania
5x	Około 12 s
10x	Około 6 s
20x	Około 3 s

Filmy są odtwarzane z szybkością 30 kl./s.



- Podczas nagrywania filmów funkcja powiększenia jest niedostępna. Należy ją ustawić przed rozpoczęciem nagrywania.
- Spróbuj wykonać najpierw kilka zdjęć testowych, aby mieć pewność osiągnięcia zamierzonych efektów.



- Do zmiany orientacji ramki (z poziomej na pionową lub odwrotnie) w punkcie 2 służą przyciski [◀][▶]. Do przesuwania ramki znajdującej się w orientacji pionowej służą przyciski [◀][▶].
- Trzymanie aparatu pionowo spowoduje zmianę orientacji ramki.
- Dla jakości obrazu wybrane będzie ustawienie [EVA], jeśli wybrano proporcje obrazu [4:3], oraz ustawienie [HD], jeśli wybrano proporcje obrazu [16:9] (📖50). Tych ustawień jakości nie można zmienić.
- Na ekranach przedstawionych w punktach 2 i 3 oraz podczas filmowania nie można zmieniać współczynnika powiększenia za pomocą przycisku [📷].

Przed użyciem

Przewodnik podstawowy

Przewodnik zaawansowany

Podstawowe informacje o aparacie

Tryb automatyczny/tryb hybrydowy automatyczny

Inne tryby fotografowania

Tryb P

Tryb Tv, Av i M

Tryb wyświetlania

Funkcje bezprzewodowe

Menu ustawień

Akcesoria

Dodatek

Skorowidz



Fotografowanie z zastosowaniem efektu aparatu zabawkowego (Efekt aparatu-zabawki)

► Zdjęcia ► Filmy

Efekt ten powoduje, że zdjęcia wyglądają jak wykonane aparatem zabawkowym. Uzyskuje się go poprzez symulację winiętowania (narożniki obrazu stają się ciemniejsze i rozmyte) oraz zmianę ogólnej kolorystyki.

1 Wybierz ikonę [📷].

- Wykonaj czynności podane w punktach 1–2 w podrozdziale „Szczególne scenerie” (📖59) i wybierz ikonę [📷].



2 Wybierz jeden z odcieni koloru.

- Naciśnij przycisk [▼], wybierz jeden z odcieni koloru (za pomocą przycisków [◀][▶] lub pokrętła [🌀]), a następnie naciśnij przycisk [📷].
- Wyświetlany jest podgląd zdjęcia z zastosowanym efektem.

3 Zrób zdjęcie lub nagraj film.

standard	Zdjęcia przypominają fotografie wykonane aparatem zabawkowym.
Ciepły	Zdjęcia mają cieplejszy odcień niż w przypadku ustawienia [standard].
Chłodny	Zdjęcia mają chłodniejszy odcień niż w przypadku ustawienia [standard].



- Spróbuj wykonać najpierw kilka zdjęć testowych, aby mieć pewność osiągnięcia zamierzonych efektów.

Fotografowanie z zastosowaniem efektu miękkiej ostrości

► Zdjęcia ► Filmy

Ta funkcja pozwala uzyskać podobny efekt jak w przypadku zamocowania w aparacie miękkiego filtra. Można regulować poziom intensywności efektu.

1 Wybierz ikonę [📷].

- Wykonaj czynności podane w punktach 1–2 w podrozdziale „Szczególne scenerie” (📖59) i wybierz ikonę [📷].

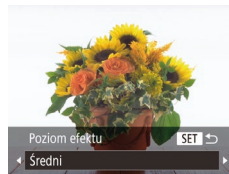

2 Wybierz poziom intensywności efektu.

- Naciśnij przycisk [▼], wybierz poziom intensywności efektu (za pomocą przycisków [◀][▶] lub pokrętła [🌀]), a następnie naciśnij przycisk [📷].
- Wyświetlany jest podgląd zdjęcia z zastosowanym efektem.

3 Zrób zdjęcie lub nagraj film.



- Spróbuj wykonać najpierw kilka zdjęć testowych, aby mieć pewność osiągnięcia zamierzonych efektów.

Przed użyciem

Przewodnik podstawowy

Przewodnik zaawansowany

Podstawowe informacje o aparacie

Tryb automatyczny/tryb hybrydowy automatyczny

Inne tryby fotografowania

Tryb P

Tryb Tv, Av i M

Tryb wyświetlania

Funkcje bezprzewodowe

Menu ustawień

Akcesoria

Dodatek

Skorowidz



Fotografowanie w trybie monochromatycznym

► Zdjęcia ► Filmy

Umożliwia wykonywanie zdjęć monochromatycznych w czerni i białym, odcieniach sepia oraz w kolorach niebieskim i białym.

1 Wybierz ikonę [📷].

- Wykonaj czynności podane w punktach 1–2 w podrozdziale „Szczególne scenerie” (📖59) i wybierz ikonę [📷].



2 Wybierz jeden z odcieni koloru.

- Naciśnij przycisk [▼], wybierz jeden z odcieni koloru (za pomocą przycisków [◀][▶] lub pokrętki [🌀]), a następnie naciśnij przycisk [📷].
- Wyświetlany jest podgląd zdjęcia z zastosowanym efektem.

3 Zrób zdjęcie lub nagraj film.

Czerń i biel	Wykonywanie zdjęć czarno-białych.
Sepia	Wykonywanie zdjęć w odcieniach sepia.
Niebieski	Wykonywanie zdjęć niebiesko-białych.

Tryby specjalne do innych celów

Automatyczne fotografowanie po wykryciu twarzy (Inteligentna migawka)

► Zdjęcia ► Filmy

Automatyczne fotografowanie po wykryciu uśmiechu (Uśmiech)

► Zdjęcia ► Filmy

Po wykryciu uśmiechu aparat automatycznie zrobi zdjęcie nawet bez naciśnięcia przycisku migawki.

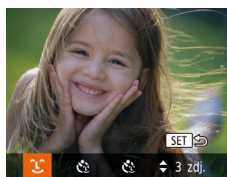

1 Wybierz ikonę [😊].

- Wykonaj czynności podane w punktach 1–2 w podrozdziale „Szczególne scenerie” (📖59) i wybierz ikonę [😊], a następnie naciśnij przycisk [▼].
- Za pomocą przycisków [◀][▶] lub pokrętki [🌀] wybierz ikonę [😊], a następnie naciśnij przycisk [📷].
- Aparat przejdzie w tryb oczekiwania na fotografowanie i pojawi się komunikat [Wł. wykryw. uśmiechu].

2 Skieruj aparat w stronę fotografowanej osoby.

- Po każdorazowym wykryciu przez aparat uśmiechu zarejestruje on zdjęcie z lampą błyskową.
- Aby wstrzymać wykrywanie uśmiechu, naciśnij przycisk [◀]. Ponowne naciśnięcie przycisku [▶] umożliwi wznowienie wykrywania.



Przed użyciem

Przewodnik podstawowy

Przewodnik zaawansowany

Podstawowe informacje o aparacie

Tryb automatyczny/tryb hybrydowy automatyczny

Inne tryby fotografowania

Tryb P

Tryb Tv, Av i M

Tryb wyświetlania

Funkcje bezprzewodowe

Menu ustawień

Akcesoria

Dodatek

Skorowidz

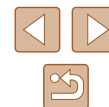



- Po zakończeniu fotografowania należy włączyć inny tryb, ponieważ w przeciwnym razie aparat będzie nadal rejestrować zdjęcie, gdy tylko wykryje uśmiech.



- Można też fotografować w zwykły sposób za pomocą przycisku migawki.
- Aparat może łatwiej wykrywać uśmiechy, gdy fotografowane osoby patrzą prosto w jego stronę, a ich usta są rozwarłe na tyle, że widać zęby.
- Po wybraniu w punkcie 1 ikony [👤] liczbę zdjęć można zmieniać za pomocą przycisków [▲][▼].
- Przy naciśnięciu przycisku [□] automatyczne fotografowanie jest niedostępne.

Automatyczne fotografowanie po wykryciu mrugnięcia (Samowyzwalacz mrugnięciem)

▶ Zdjęcia ▶ Filmy

Nakieruj aparat na fotografowaną osobę i naciśnij do końca przycisk migawki. Aparat zarejestruje zdjęcie po około dwóch sekundach od wykrycia mrugnięcia.



1 Wybierz ikonę [👤].

- Wykonaj czynności podane w punktach 1–2 w podrzdziale „Szczególne scenerie” (📖59) i wybierz ikonę [👤], a następnie naciśnij przycisk [▼].
- Za pomocą przycisków [◀][▶] lub pokrętła [🌀] wybierz ikonę [👤], a następnie naciśnij przycisk [📷].

2 Skomponuj zdjęcie i naciśnij przycisk migawki do połowy.

- Sprawdź, czy zielona ramka jest wyświetlana wokół twarzy osoby, która ma mrugnąć.



- Jeśli mrugnięcie nie zostanie wykryte, zamrugaj ponownie, ale umyślnie i powoli.
- Mrugnięcie może nie zostać wykryte, jeśli oczy są przesłonięte włosami lub kapeluszem albo gdy nosi się okulary.
- Zamknięcie i otwarcie obu oczu naraz również zostanie wykryte jako mrugnięcie.
- Jeśli mrugnięcie nie zostanie wykryte, aparat zarejestruje zdjęcie po upływie około 15 sekund.
- Po wybraniu w punkcie 1 ikony [👤] liczbę zdjęć można zmieniać za pomocą przycisków [▲][▼].
- Jeśli po naciśnięciu do końca przycisku migawki w kadrze nie będzie żadnych osób, aparat zarejestruje zdjęcie, gdy jakaś osoba znajdzie się w kadrze i zamruga.
- Po naciśnięciu przycisku migawki do końca nie można zmieniać współczynnika powiększenia za pomocą przycisku [□].

3 Naciśnij do końca przycisk migawki.

- Aparat przejdzie w tryb oczekiwania na fotografowanie i pojawi się komunikat [Mrugnij, by zrobić zdjęcie].
- Miga lampka i emitowany jest sygnał dźwiękowy samowyzwalacza.

4 Ustaw się przodem do aparatu i zamrugaj.

- Aparat zarejestruje zdjęcie po około dwóch sekundach od wykrycia mrugnięcia osoby, której twarz znajduje się w ramce.
- Aby przerwać fotografowanie po włączeniu samowyzwalacza, naciśnij przycisk [MENU].

Przed użyciem
Przewodnik podstawowy
Przewodnik zaawansowany
Podstawowe informacje o aparacie
Tryb automatyczny/tryb hybrydowy automatyczny
Inne tryby fotografowania
Tryb P
Tryb Tv, Av i M
Tryb wyświetlania
Funkcje bezprzewodowe
Menu ustawień
Akcesoria
Dodatek
Skorowidz

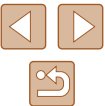

Automatyczne fotografowanie po wykryciu nowej osoby (samowyzwalacz twarzy)

▶ Zdjęcia ▶ Filmy

Aparat zarejestruje zdjęcie po około dwóch sekundach od wykrycia, że w kadrze pojawiła się twarz kolejnej osoby (np. fotografa; 77). Dzięki temu możesz być na wykonywanych przez siebie zdjęciach grupowych lub podobnych.



1 Wybierz ikonę [👤].

- Wykonaj czynności podane w punktach 1–2 w podrzdziale „Szczególne scenerie” (77) i wybierz ikonę [👤], a następnie naciśnij przycisk [▼].
- Za pomocą przycisków [◀][▶] lub pokrętła [🌀] wybierz ikonę [👤], a następnie naciśnij przycisk [📷].

2 Skomponuj zdjęcie i naciśnij przycisk migawki do połowy.

- Upewnij się, że wokół twarzy, na której ustawiona jest ostrość, pojawiła się zielona ramka, a pozostałe twarze są otoczone białymi ramkami.

3 Naciśnij do końca przycisk migawki.

- Aparat przejdzie teraz w tryb oczekiwania na fotografowanie, a na ekranie pojawi się komunikat [Patrz wprost na aparat, aby uruchomić odliczanie].
- Miga lampka i emitowany jest sygnał dźwiękowy samowyzwalacza.



4 Dołącz do pozostałych osób w kadrze i spójrz na aparat.

- Po wykryciu przez aparat nowej twarzy zwiększy się częstotliwość migania lampki i dźwięku samowyzwalacza. (W przypadku stosowania lampy błyskowej lampka zacznie świecić światłem ciągłym). Aparat wykona zdjęcie około dwie sekundy później.
- Aby przerwać fotografowanie po włączeniu samowyzwalacza, naciśnij przycisk [MENU].



- Nawet jeśli aparat nie wykryje nowej twarzy po dołączeniu osoby fotografującej do innych osób w kadrze, zarejestruje zdjęcie po upływie około 15 sekund.
- Po wybraniu w punkcie 1 ikony [👤] liczbę zdjęć można zmieniać za pomocą przycisków [▲][▼].
- Po naciśnięciu przycisku migawki do końca nie można zmieniać współczynnika powiększenia za pomocą przycisku [□].

Przed użyciem
Przewodnik podstawowy
Przewodnik zaawansowany
Podstawowe informacje o aparacie
Tryb automatyczny/tryb hybrydowy automatyczny
Inne tryby fotografowania
Tryb P
Tryb Tv, Av i M
Tryb wyświetlania
Funkcje bezprzewodowe
Menu ustawień
Akcesoria
Dodatek
Skorowidz

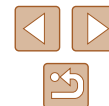

Nagrywanie różnych filmów

▶ Zdjęcia ▶ Filmy

Nagrywanie filmów w trybie standardowym

▶ Zdjęcia ▶ Filmy



1 Włącz tryb [P].

- Ustaw pokrętko wyboru trybów w pozycji [P].
- Naciśnij przycisk [OK], wybierz w menu ikonę [P], a następnie wybierz ikonę [P] (📖28).
- Na górze i na dole ekranu wyświetlane są czarne paski, a obiekty w kadrze są nieco powiększone. Czarne paski wskazują obszary obrazu, które nie będą rejestrowane.

2 Wprowadź ustawienia odpowiednie dla nagrywanego filmu (📖172).

3 Zrób zdjęcie lub nagraj film.

- Naciśnij przycisk filmowania.
- Aby przerwać nagrywanie filmu, ponownie naciśnij przycisk filmowania.

Nagrywanie filmów z płynniejszym ruchem

W podany dalej sposób możesz nagrywać filmy z płynniejszym ruchem przy prawie dwukrotnie większej prędkości nagrywania.



- Aby wybrać ikonę [Slow Motion], wykonaj czynności podane w podrozdziale „Zmiana jakości obrazu w przypadku filmów” (📖51).

Blokowanie lub zmiana jasności obrazu

▶ Zdjęcia ▶ Filmy

Przed rozpoczęciem nagrywania i w jego trakcie można zablokować ekspozycję lub zmieniać ją w zakresie od -2 do +2 stopni z dokładnością do 1/3 stopnia.



1 Zablokuj ekspozycję.

- Naciśnięcie przycisku [L] powoduje zablokowanie ekspozycji. Pojawi się pasek ustawienia ekspozycji.
- Aby odblokować ekspozycję, naciśnij ponownie przycisk [L].

2 Wyreguluj ekspozycję.

- Patrząc na ekran, wyreguluj ekspozycję za pomocą pokrętki [L].

3 Rozpocznij filmowanie (📖67).

Przed użyciem
Przewodnik podstawowy
Przewodnik zaawansowany
Podstawowe informacje o aparacie
Tryb automatyczny/tryb hybrydowy automatyczny
Inne tryby fotografowania
Tryb P
Tryb Tv, Av i M
Tryb wyświetlania
Funkcje bezprzewodowe
Menu ustawień
Akcesoria
Dodatek
Skorowidz



Wyłączenie funkcji Automatyczna wolna migawka

► Zdjęcia ► Filmy

Funkcję Automatyczna wolna migawka można wyłączyć w przypadku filmowania szybko poruszających się obiektów. Jednak w słabych warunkach oświetleniowych obraz na filmach może być zbyt ciemny.

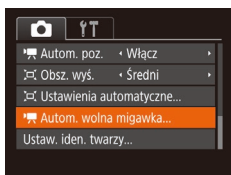

- Naciśnij przycisk [MENU], na karcie [📷] wybierz opcję [📷 Autom. wolna migawka], a następnie wybierz ustawienie [Wyłącz] (📖29).
- Aby przywrócić pierwotne ustawienie, powtórz tę procedurę, ale wybierz ustawienie [Włącz].

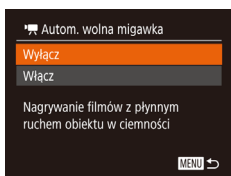

- Automatyczna wolna migawka jest dostępna tylko przy nagrywaniu filmów [📹PHD 60P].

Korygowanie silnych drgań aparatu

► Zdjęcia ► Filmy

Można zapobiegać silnym drganiom aparatu, które występują np. podczas nagrywania w trakcie chodzenia. Widoczna część zdjęć jest intensywniej modyfikowana niż w przypadku ustawienia [standard], a obiekty są jeszcze bardziej powiększane.

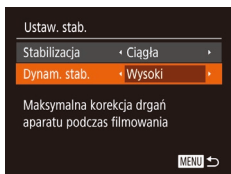

- Wybierz ustawienie [Wysoki] w sposób podany w podrozdziale „Nagrywanie filmów bez zmiany wielkości obiektów” (📖53).



- Po wyłączeniu opcji [Stabilizacja] (ustawienie [Wyt.]) opcja [Dynam. stab.] jest niedostępna (📖53).
- Jeśli dla jakości filmu wybrano opcję [📹VGA 30P], dostępne jest tylko ustawienia [standard].

Ustawienia dźwięku

► Zdjęcia ► Filmy

Wyłączenie opcji usuwania wiatru

Można ograniczyć zniekształcenia dźwięku spowodowane silnym wiatrem. Jednak nagranie może brzmieć nienaturalnie, jeśli opcja ta jest używana, gdy nie ma wiatru. W tym przypadku można wyłączyć opcję usuwania wiatru.

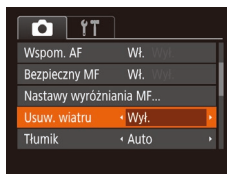

- Naciśnij przycisk [MENU], wybierz na karcie [📷] opcję [Usuw. wiatru], a następnie wybierz ustawienie [Wyt.] (📖29).

Korzystanie z tłumika

Tłumik może służyć do ograniczania zniekształceń dźwięku powstających w głośnym otoczeniu. Jednak w przypadku cichego otoczenia obniża on poziom głośności nagrywanego dźwięku.

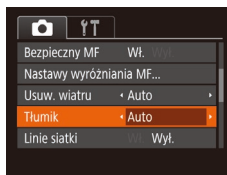

- Naciśnij przycisk [MENU], na karcie [📷] wybierz opcję [Tłumik], a następnie wybierz odpowiednie ustawienie (📖29).

Przed użyciem
Przewodnik podstawowy
Przewodnik zaawansowany
Podstawowe informacje o aparacie
Tryb automatyczny/tryb hybrydowy automatyczny
Inne tryby fotografowania
Tryb P
Tryb Tv, Av i M
Tryb wyświetlania
Funkcje bezprzewodowe
Menu ustawień
Akcesoria
Dodatek
Skorowidz



Nagrywanie filmów w trybie krótkich nagrań

► Zdjęcia ► Filmy

Do krótkich, kilkusekundowych klipów można stosować różne efekty odtwarzania, np. przyspieszanie i spowalnianie ruchu czy powtarzanie. Klipy nagrane w tym trybie można dodawać do albumów z najważniejszymi wydarzeniami (📖108).

1 Włącz tryb [📷].

- Ustaw pokrętko wyboru trybów w pozycji [📷].
- Naciśnij przycisk [⊕], wybierz w menu ikonę [📷], a następnie wybierz ikonę [📷] (📖28).
- Czarne paski widoczne na górze i dole ekranu wskazują obszary obrazu, które nie będą rejestrowane.



2 Wybierz czas rejestracji i efekt odtwarzania.

- Naciśnij przycisk [▼].
- Za pomocą pokrętki [🕒] określ czas nagrywania (4–6 s), a następnie za pomocą przycisków [⏪][⏩] ustaw efekt odtwarzania.

3 Rozpocznij filmowanie (📖67).

- Pojawi się pasek wskazujący czas, jaki upłynął od początku.

■ Efekty odtwarzania

▶ 2x	Odtwarzanie z większą szybkością
▶ 1x	Odtwarzanie w normalnym tempie
▶ 1/2x	Odtwarzanie w zwolnionym tempie
↶	Odtworzenie w normalnym tempie, po którego zakończeniu następuje cofnięcie o ostatnie dwie sekundy i odtworzenie ich w zwolnionym tempie



- Dźwięk w tych filmach nie jest rejestrowany.
- Dla jakości filmów wybrane jest ustawienie [4K HD 60P] (📖51) i nie można go zmienić.

Przed użyciem

Przewodnik podstawowy

Przewodnik zaawansowany

Podstawowe informacje o aparacie

Tryb automatyczny/tryb hybrydowy automatyczny

Inne tryby fotografowania

Tryb P

Tryb Tv, Av i M

Tryb wyświetlania

Funkcje bezprzewodowe

Menu ustawień

Akcesoria

Dodatek

Skorowidz

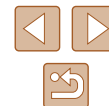

Tryb P

Zdjęcia o większej sile wyrazu w stylu preferowanym przez użytkownika



- Instrukcje zawarte w niniejszym rozdziale mają zastosowanie do aparatu z pokrętkiem wyboru trybów ustawionym w pozycji **[P]**.
- **[P]**: program AE; AE: automatyczne naświetlenie
- Przed rozpoczęciem fotografowania przy użyciu funkcji opisanej w tym rozdziale w trybach innych niż **[P]** należy się upewnić, że jest ona dostępna w danym trybie (📖172).

Fotografowanie w trybie Program AE (Tryb [P])

► Zdjęcia ► Filmy

Wiele ustawień funkcji można dostosować do swojego ulubionego stylu fotografowania.



1 Włącz tryb [P].

- Ustaw pokrętko wyboru trybów w pozycji **[P]**.

2 W razie potrzeby zmień odpowiednio ustawienia (📖71–📖83) i zrób zdjęcie.



- Jeśli po naciśnięciu przycisku migawki do połowy nie można uzyskać optymalnej ekspozycji, czas naświetlenia i wartość przysłony są wyświetlane na pomarańczowo. W takim przypadku spróbuj wyregulować czułość ISO (📖72) lub włączyć lampę błyskową (jeśli obiekty są ciemne, 📖81), aby uzyskać optymalną ekspozycję.
- W trybie **[P]** można też nagrywać filmy, naciskając przycisk filmowania. Jednak niektóre ustawienia w menu FUNC. (📖28) i MENU (📖29) mogą być dostosowywane automatycznie pod kątem nagrywania filmów.

Przed użyciem

Przewodnik podstawowy

Przewodnik zaawansowany

Podstawowe informacje o aparacie

Tryb automatyczny/tryb hybrydowy automatyczny

Inne tryby fotografowania

Tryb P

Tryb Tv, Av i M

Tryb wyświetlania

Funkcje bezprzewodowe

Menu ustawień

Akcesoria

Dodatek

Skorowidz



Jasność obrazu (Ekspozycja)

Regulacja jasności obrazu (Kompensacja ekspozycji)

► Zdjęcia ► Filmy

Standardową ekspozycję ustawioną przez aparat można regulować w zakresie od -2 do +2 stopni z dokładnością do 1/3 stopnia.



- Naciśnij przycisk [▲]. Patrząc na ekran, wyreguluj jasność za pomocą pokrętki [⦿], a następnie ponownie naciśnij przycisk [▲], aby zakończyć regulację.
- Na ekranie pojawi się ustawiony poziom korekty.

Blokowanie jasności/ekspozycji obrazu (Blokowanie AE)

► Zdjęcia ► Filmy

Przed rozpoczęciem fotografowania można blokować ekspozycję oraz ustawiać osobno ostrość i ekspozycję.



1 Zablokuj ekspozycję.

- Nakieruj aparat na fotografowany obiekt, aby zrobić zdjęcie z zablokowaną ekspozycją. Trzymając przycisk migawki naciśnięty do połowy, naciśnij przycisk [▲].
- Pojawi się ikona [✘], a ekspozycja zostanie zablokowana.
- Aby odblokować automatyczną ekspozycję, zwolnij przycisk migawki i naciśnij ponownie przycisk [▲]. W takim przypadku ikona [✘] zniknie z ekranu.

2 Skomponuj kadr i zrób zdjęcie.

- Po wykonaniu jednego zdjęcia automatyczna ekspozycja przestaje być blokowana, a ikona [✘] znika z ekranu.



- AE: automatyczne naświetlenie
- Po zablokowaniu ekspozycji można zmodyfikować kombinację wartości przysłony i czasu naświetlania za pomocą pokrętki [⦿] (przełączanie programu).

Zmiana metody pomiaru

► Zdjęcia ► Filmy

Metodę pomiaru (sposób pomiaru jasności) można dopasowywać pod kątem warunków zdjęciowych.



- Naciśnij przycisk [⦿], wybierz w menu ikonę [☉], a następnie wybierz odpowiednie ustawienie ([28]).
- Pojawi się wybrana opcja.

Wielosegm.	Sprawdza się w typowych warunkach zdjęciowych, także przy fotografowaniu pod światło. Ekspozycja jest automatycznie dostosowywana do warunków zdjęciowych.
Centr. ważony uśredn.	Polega na określaniu średniej jasności światła na całym obszarze obrazu na podstawie obliczeń, w których przyjmuje się za ważniejszą jasność środkowej części kadru.
Punktowy	Pomiar jest ograniczony tylko do ramki [] (ramki punktu pomiaru), wyświetlanej na środku ekranu.

Przed użyciem

Przewodnik podstawowy

Przewodnik zaawansowany

Podstawowe informacje o aparacie

Tryb automatyczny/tryb hybrydowy automatyczny

Inne tryby fotografowania

Tryb P

Tryb Tv, Av i M

Tryb wyświetlania

Funkcje bezprzewodowe

Menu ustawień

Akcesoria

Dodatek

Skorowidz



Zmiana czułości ISO

► Zdjęcia ► Filmy

Wybierz dla czułości ISO ustawienie [AUTO], aby jej wartość była automatycznie dopasowywana do trybu fotografowania i warunków zdjęciowych. W przeciwnym razie ustawiaj wyższą wartość ISO w celu zwiększania czułości lub niższą w celu jej zmniejszania.

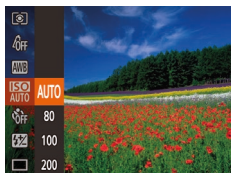

- Naciśnij przycisk [MENU], wybierz w menu ikonę [ISO], a następnie wybierz odpowiednie ustawienie (📖28).
- Pojawi się wybrana opcja.



- Aby wyświetlić ustawienie czułości ISO dobrane automatycznie przez aparat działający w trybie [AUTO], naciśnij przycisk migawki do połowy.
- Mimo że wybieranie mniejszej czułości ISO może sprzyjać ograniczeniu ziarnistości obrazu, w niektórych warunkach powoduje zarazem wzrost ryzyka poruszenia aparatu i rozmycia fotografowanego obiektu.
- Podnoszenie czułości ISO powoduje skracanie czasu naświetlania, co może zmniejszyć ryzyko poruszenia aparatu i rozmycia fotografowanego obiektu oraz zwiększyć zasięg lampy błyskowej. Jednak może wówczas wzrosnąć ziarnistość zdjęć.

Korygowanie jasności obrazu (korekta kontrastu)

► Zdjęcia ► Filmy

Wyjątkowo jasne lub ciemne obszary obrazu (np. twarze lub tła) mogą być wykrywane przed fotografowaniem i automatycznie dostosowywane pod kątem uzyskania optymalnej jasności całego zdjęcia. Niewystarczający ogólny kontrast obrazu również może zostać automatycznie skorygowany przed zarejestrowaniem zdjęć w celu lepszego uwypuklenia fotografowanego obiektu.



- Naciśnij przycisk [MENU], na karcie [Kor. kontrastu] wybierz opcję [Kor. kontrastu], a następnie wybierz ustawienie [Auto] (📖29).
- Po wprowadzeniu ustawień pojawia się ikona [Cj].



- W pewnych warunkach zdjęciowych korekta może być niedokładna lub powodować ziarnistość zdjęć.



- Można także poprawiać zarejestrowane już zdjęcia (📖104).

Przed użyciem

Przewodnik podstawowy

Przewodnik zaawansowany

Podstawowe informacje o aparacie

Tryb automatyczny/tryb hybrydowy automatyczny

Inne tryby fotografowania

Tryb P

Tryb Tv, Av i M

Tryb wyświetlania

Funkcje bezprzewodowe

Menu ustawień

Akcesoria

Dodatek

Skorowidz



Kolory zdjęcia

Rejestrowanie naturalnych kolorów (Balans bieli)

► Zdjęcia ► Filmy

Poprzez regulację balansu bieli można uzyskać większą naturalność barw fotografowanej sceny.



- Naciśnij przycisk [WB], wybierz w menu ikonę [WB], a następnie wybierz odpowiednie ustawienie (📖28).
- Pojawi się wybrana opcja.

	Auto	Automatyczne ustawianie optymalnego balansu bieli odpowiednio do warunków zdjęciowych.
	Słoneczny dzień	Służy do fotografowania w plenerze przy dobrej pogodzie.
	Pochmurny dzień	Służy do fotografowania przy pochmurnym niebie lub o zmierzchu.
	Żarówki	Służy do fotografowania przy oświetleniu zwykłymi żarówkami.
	Światłówki	Służy do fotografowania przy oświetleniu jarzeniowym o świetle białym.
	Światłówki H	Służy do fotografowania przy oświetleniu jarzeniowym w świetle dziennym.
	Nastawa własna	Służy do ręcznego ustawiania balansu bieli według wzorca (📖73).

Balans bieli według wzorca

► Zdjęcia ► Filmy

W przypadku kolorów obrazu, które wyglądają naturalnie w świetle zastanym, należy wyregulować balans bieli w celu dopasowania go do źródła światła w miejscu fotografowania. Balans bieli należy ustawić przy tym samym źródle światła, które oświetla obecną scenę.



- Aby wybrać ikonę [WB], wykonaj czynności podane w podrozdziale „Rejestrowanie naturalnych kolorów (Balans bieli)” (📖73).
- Nakieruj aparat na płaski biały przedmiot, aby cały ekran wypełnił się kolorem białym. Naciśnij przycisk [MENU].
- Odcień ekranu zmieni się po zarejestrowaniu danych balansu bieli.



- Jeśli zmienisz ustawienia aparatu po zarejestrowaniu danych balansu bieli, kolory mogą wyglądać nienaturalnie.

Przed użyciem

Przewodnik podstawowy

Przewodnik zaawansowany

Podstawowe informacje o aparacie

Tryb automatyczny/tryb hybrydowy automatyczny

Inne tryby fotografowania

Tryb P

Tryb Tv, Av i M

Tryb wyświetlania

Funkcje bezprzewodowe

Menu ustawień

Akcesoria

Dodatek

Skorowidz



Zmiana odcieni obrazu (moje kolory)

► Zdjęcia ► Filmy

Można dowolnie zmieniać odcienie obrazu, np. przekształcając zdjęcia w fotografie w odcieniach sepia lub czarno-białe.



- Naciśnij przycisk [☺], wybierz w menu ikonę [☺], a następnie wybierz odpowiednie ustawienie (☰28).
- Pojawi się wybrana opcja.

[☺]	Moje kolory Wytł.	—
[Av]	Barwy wzmacn.	W tym trybie kontrast i nasycenie barw zostają uwydatnione w celu zwiększenia ostrości zdjęć.
[AN]	Barwy naturalne	W tym trybie kontrast i nasycenie barw są tonowane w celu uzyskania słumionych zdjęć.
[Se]	Sepia	Służy do uzyskania zdjęć w odcieniach sepia.
[BW]	Czerń i biel	Służy do otrzymania zdjęć czarno-białych.
[AP]	Intensywne kolory	Funkcja ta łączy efekty działania korekty błękitu, zieleni i czerwieni, zapewniając intensywne, a zarazem naturalnie wyglądające kolory charakterystyczne dla diapozytywu.
[AL]	Odcień skóry słaby	Powoduje rozjaśnienie odcieni skóry.
[AD]	Odcień skóry mocny	Powoduje ściemnienie odcieni skóry.
[AB]	Korekta błękitu	Powoduje zwiększenie nasycenia koloru niebieskiego na zdjęciach. Niebo, morze i inne niebieskie obiekty zyskują bardziej nasycony kolor.
[AG]	Korekta zieleni	Powoduje zwiększenie nasycenia koloru zielonego na zdjęciach. Góry, liście i inne zielone obiekty zyskują bardziej nasycony kolor.
[AR]	Korekta czerwieni	Powoduje zwiększenie nasycenia koloru czerwonego na zdjęciach. Czerwone obiekty zyskują bardziej nasycony kolor.
[Ac]	Własne kolory	Umożliwia dostosowanie do swoich upodobań kontrastu, ostrości, nasycenia barw i innych parametrów obrazu (☰74).



- W trybach [Se] i [BW] nie można ustawiać balansu bieli (☰73).
- W trybach [AL] i [AD] mogą zostać też zmienione kolory inne niż odcień ludzkiej skóry. W przypadku niektórych odcieni skóry uzyskane efekty mogą odbiegać od oczekiwanych.

Własne kolory

► Zdjęcia ► Filmy

Poziom kontrastu, ostrości i nasycenia kolorów, odcieni czerwieni, zielonego i niebieskiego oraz odcieni skóry można ustawiać w zakresie 1–5.

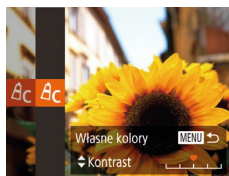

1 Przejdź do ekranu ustawień.

- Wybierz ikonę [Ac] w sposób podany w podrzdziale „Zmiana odcieni obrazu (moje kolory)” (☰74), a następnie naciśnij przycisk [MENU].

2 Wprowadź ustawienie.

- Wybierz jeden z elementów za pomocą przycisków [▲][▼], a następnie wprowadź jego wartość za pomocą przycisków [◀][▶] lub pokrętła [☺].
- W celu uzyskania silniejszych/bardziej intensywnych efektów (lub ciemniejszych odcieni skóry) ustaw wartość bliższą prawego końca paska, a w celu otrzymania słabszych/mniej intensywnych efektów (lub jaśniejszych odcieni skóry) ustaw wartość bliższą lewego końca paska.
- Aby zatwierdzić ustawienie, naciśnij przycisk [MENU].

Przed użyciem

Przewodnik podstawowy

Przewodnik zaawansowany

Podstawowe informacje o aparacie

Tryb automatyczny/tryb hybrydowy automatyczny

Inne tryby fotografowania

Tryb P

Tryb Tv, Av i M

Tryb wyświetlania

Funkcje bezprzewodowe

Menu ustawień

Akcesoria

Dodatek

Skorowidz



Zasięg fotografowania i ustawianie ostrości

Zdjęcia z małej odległości (Makro)

► Zdjęcia ► Filmy

Aby ograniczyć ustawianie ostrości do obiektów położonych blisko aparatu, należy włączyć tryb [M]. Szczegółowe informacje na temat zakresu ostrości można znaleźć w podrzdziale „Obiektyw” (181).

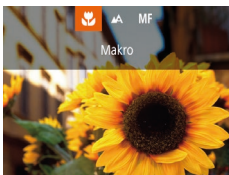

- Naciśnij przycisk [M], wybierz ikonę [M] (za pomocą przycisków [◀][▶] lub pokrętki [D]), a następnie naciśnij przycisk [OK].
- Po wprowadzeniu ustawień pojawia się ikona [M].



- Jeśli używana jest lampa błyskowa, może wystąpić efekt winietowania.
- Ikona [M], która jest wyświetlana w obszarze widocznym na żółtym pasku poniżej paska powiększenia, zmienia kolor na szary, a aparat nie ustawi ostrości.



- Aby zapobiegać drganiom aparatu, spróbuj zamocować go na statywie i włączyć w nim tryb [M] (44).

Fotografowanie w trybie ręcznego ustawiania ostrości

► Zdjęcia ► Filmy

Jeśli automatyczne ustawienie ostrości okaże się niemożliwe w trybie AF, należy spróbować ręcznego ustawiania ostrości. Można ustawić ogólną ogniskową, a następnie nacisnąć przycisk migawki do połowy, aby aparat wprowadził optymalną ogniskową, bliską wybranej przez użytkownika. Szczegółowe informacje na temat zakresu ostrości można znaleźć w podrzdziale „Obiektyw” (181).

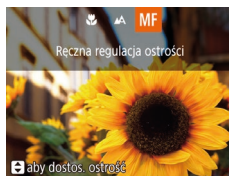

(1)

1 Wybierz ikonę [MF].

- Naciśnij przycisk [M], wybierz ikonę [MF] (za pomocą przycisków [◀][▶] lub pokrętki [D]), a następnie naciśnij przycisk [OK].
- Na ekranie pojawiają się: symbol [MF] i wskaźnik MF.

2 Ustaw ogólną ogniskową.

- Korzystając z widocznego na ekranie wskaźnika MF (1), który podaje odległość i ogniskową, oraz z powiększonego obrazu, ustaw ogólną ogniskową za pomocą przycisków [▲][▼] lub pokrętki [D], a następnie naciśnij przycisk [OK].
- Aby dostosować powiększenie, naciśnij przycisk [P].

3 Dokładnie wyreguluj ostrość.

- Naciśnij przycisk migawki do połowy, aby aparat dokładnie ustawił ostrość (bezpieczny MF).

Przed użyciem
Przewodnik podstawowy
Przewodnik zaawansowany
Podstawowe informacje o aparacie
Tryb automatyczny/tryb hybrydowy automatyczny
Inne tryby fotografowania
Tryb P
Tryb Tv, Av i M
Tryb wyświetlania
Funkcje bezprzewodowe
Menu ustawień
Akcesoria
Dodatek
Skorowidz





- W przypadku ręcznego ustawiania ostrości dla trybu ramki AF (📷77) wybrane jest ustawienie [Centrum], a dla wielkości ramki AF (📷77) — ustawienie [Normalna] i nie można tego zmienić.
- W przypadku korzystania z powiększenia cyfrowego (📷39) lub cyfrowego telekonwertera (📷76) można wprowadzić ustawiać ostrość, ale powiększony obszar nie będzie wyświetlany.



- W celu dokładniejszego ustawienia ostrości zamocuj aparat na statywie, aby zwiększyć jego stabilność.
- Powiększony obszar można powiększyć lub ukryć, wybierając kolejno: MENU (📷29) > kartę [📷] > odpowiednie ustawienia opcji [Lupa ostrości].
- Aby wyłączyć automatyczne dokładne ustawianie ostrości następujące po naciśnięciu przycisku migawki do połowy, wybierz kolejno: MENU (📷29) > kartę [📷] > opcję [Bezpieczny MF] > ustawienie [Wył.].

Ułatwiona identyfikacja obszaru regulacji ostrości (Wspomaganie MF)

► Zdjęcia ► Filmy

Kontury obiektów w obszarze regulacji ostrości są wyróżnione kolorem w celu ułatwienia ręcznego ustawiania ostrości (MF). Można dostosować kolory i czułość (poziom) wykrywania krawędzi zgodnie z wymaganiami.



1 Przejdź do ekranu ustawień.

- Naciśnij przycisk [MENU], na karcie [📷] wybierz opcję [Nastawy wyróżniania MF], a następnie wybierz ustawienie [Wł.] (📷29).

2 Wprowadź ustawienie.

- Wybierz element menu do skonfigurowania, a następnie wybierz odpowiednie ustawienie (📷29).



- Kolory wyświetlane dla wspomaganie MF nie są zapisywane na zdjęciach.

Cyfrowy telekonwerter

► Zdjęcia ► Filmy

Ogniskowa obiektywu może zostać zwiększona o około 1,6x lub 2,0x. Umożliwia to ograniczanie zjawiska poruszenia zdjęcia, ponieważ czasy naświetlania będą krótsze w porównaniu z użyciem samego powiększenia (w tym powiększenia cyfrowego) w celu uzyskania identycznego współczynnika powiększenia.



- Naciśnij przycisk [MENU], na karcie [📷] wybierz opcję [Pow. cyfrowe], a następnie wybierz odpowiednie ustawienie (📷29).
- Widok zostanie powiększony, a na ekranie pojawi się współczynnik powiększenia.



- Odpowiedni czas naświetlania można uzyskać, przesuwając dźwignię powiększenia do końca w stronę symbolu [📷] w przypadku maksymalnego zbliżenia, jak również w przypadku powiększania fotografowanego obiektu do takiego samego rozmiaru poprzez wykonywanie czynności podanych w punkcie 2 w podrozdziale „Dalsze powiększanie obiektów (powiększenie cyfrowe)” (📷39).

Przed użyciem
Przewodnik podstawowy
Przewodnik zaawansowany
Podstawowe informacje o aparacie
Tryb automatyczny/tryb hybrydowy automatyczny
Inne tryby fotografowania
Tryb P
Tryb Tv, Av i M
Tryb wyświetlania
Funkcje bezprzewodowe
Menu ustawień
Akcesoria
Dodatek
Skorowidz

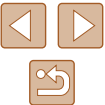

Zmiana trybu ramki AF

► Zdjęcia ► Filmy

Tryb ramki AF (ang. auto focus — automatyczne ustawianie ostrości) można dopasować do warunków zdjęciowych w sposób przedstawiony poniżej.



- Naciśnij przycisk [MENU], na karcie [📷] wybierz opcję [Ramka AF], a następnie wybierz odpowiednie ustawienie (📖29).

Centrum

► Zdjęcia ► Filmy

Na środku ekranu wyświetlana jest jedna ramka AF. Zapewnia to niezawodne ustawianie ostrości.



- Jeśli ostrości nie można ustawić po naciśnięciu przycisku migawki do połowy, pojawi się żółta ramka AF z symbolem [!].



- Aby zmniejszyć wielkość ramki AF, naciśnij przycisk [MENU] i na karcie [📷] wybierz dla opcji [Wielk.ramki AF] ustawienie [Mała] (📖29).
- Podczas korzystania z powiększenia cyfrowego (📖39) lub cyfrowego telekonwertera (📖76) oraz w trybie ręcznej regulacji ostrości (📖75) dla wielkości ramki AF wybierane jest ustawienie [Normalna].
- Aby wykadrować zdjęcia, w których fotografowane obiekty znajdują się na brzegu lub w rogu kadru, skieruj najpierw aparat w taki sposób, aby objąć fotografowany obiekt ramką AF, a następnie przytrzymaj przycisk migawki naciśnięty do połowy. Trzymając przycisk migawki naciśnięty do połowy, skomponuj ujęcie zgodnie ze swoim zamysłem, a następnie naciśnij przycisk migawki do końca (blokowanie ostrości).

AiAF twarzy

► Zdjęcia ► Filmy

- Ta funkcja umożliwia wykrywanie twarzy i ustawianie na nich ostrości oraz regulowanie ekspozycji (tylko w trybie pomiaru wielosegmentowego) i balansu bieli (wyłącznie w trybie [AUTO]).
- Po nakierowaniu aparatu na fotografowany obiekt wokół twarzy osoby uznanej przez aparat za główny obiekt pojawia się biała ramka, a wokół innych wykrytych twarzy wyświetlane są maksymalnie dwie szare ramki.
- Po wykryciu ruchu przez aparat ramki podążają w pewnym zakresie za przemieszczającymi się obiektami.
- Po naciśnięciu przycisku migawki do połowy wokół twarzy, na które została ustawiona ostrość, wyświetlanych jest maksymalnie dziewięć zielonych ramek.



- Jeśli twarze nie zostaną wykryte lub pojawią się tylko szare ramki (bez żadnej białej), po naciśnięciu przycisku migawki do połowy w obszarach, na które została ustawiona ostrość, wyświetlanych jest maksymalnie dziewięć zielonych ramek.
- Jeśli twarze nie zostały wykryte, gdy dla opcji Servo AF (📖79) wybrano ustawienie [Włącz], po naciśnięciu przycisku migawki do połowy na środku ekranu pojawi się ramka AF.
- Przykładowe sytuacje, w których twarze nie mogą zostać wykryte:
 - Obiekty znajdują się bardzo daleko lub bardzo blisko.
 - Obiekty są zbyt ciemne lub zbyt jasne.
 - Twarze są ustawione profilem do obiektywu lub pod kątem do niego albo są częściowo zasłonięte.
- W pewnych sytuacjach jako twarze mogą zostać mylnie rozpoznane inne obiekty.
- Jeśli nie można ustawić ostrości po naciśnięciu przycisku migawki do połowy, nie zostaną wyświetlone żadne ramki AF.

Przed użyciem

Przewodnik podstawowy

Przewodnik zaawansowany

Podstawowe informacje o aparacie

Tryb automatyczny/tryb hybrydowy automatyczny

Inne tryby fotografowania

Tryb P

Tryb Tv, Av i M

Tryb wyświetlania

Funkcje bezprzewodowe

Menu ustawień

Akcesoria

Dodatek

Skorowidz



Wybieranie obiektów, na których zostanie ustawiona ostrość (Śledzenie AF)

► Zdjęcia ► Filmy

Możesz fotografować po wybraniu w poniższy sposób obiektu, na którym zostanie ustawiona ostrość.

1 Wybierz opcję [Śledzenie AF].

- Aby wybrać opcję [Śledzenie AF], wykonaj czynności opisane w podrozdziale „Zmiana trybu ramki AF” (77).
- Na środku ekranu pojawi się ikona [AF].



2 Wybierz obiekt, na którym chcesz ustawić ostrość.

- Skieruj aparat w taki sposób, aby ikona [AF] znalazła się na fotografowanym obiekcie, a następnie naciśnij przycisk [OK].



- Po wykryciu obiektu aparat wyemituje sygnał dźwiękowy, a na ekranie pojawi się ikona [AF]. Nawet jeśli obiekt się poruszy, aparat będzie go śledzić w pewnym obszarze.
- W przypadku niewykrycia żadnych obiektów pojawi się ikona [AF].
- Aby anulować śledzenie, naciśnij ponownie przycisk [OK].

3 Zrób zdjęcie lub nagraj film.

- Naciśnij przycisk migawki do połowy. Ikona [AF] zostanie zastąpiona przez niebieską ikonę [AF], która będzie podążać za obiektem, podczas gdy w aparacie będzie nieprzerwanie ustawiana ostrość i ekspozycja (Servo AF; 79).
- Naciśnij do końca przycisk migawki w celu wykonania zdjęcia.
- Nawet po zakończeniu rejestracji zdjęcia ikona [AF] będzie widoczna na ekranie, a obiekt nadal będzie śledzony przez aparat.



- Dla opcji [Servo AF] (79) wybrane jest ustawienie [Włącz] i nie można go zmienić.
- Śledzenie może być niemożliwe, gdy obiekty są zbyt małe lub poruszają się za szybko albo gdy kolor lub jasność obiektu są zbyt zbliżone do koloru lub jasności tła.
- Tryb [AF] jest niedostępny.



- Aparat może wykrywać obiekty, nawet jeśli przycisk migawki zostanie naciśnięty do połowy bez naciśnięcia przycisku [OK]. Po wykonaniu zdjęcia na środku ekranu pojawi się ikona [AF].
- Podczas fotografowania w trybie [MF] (75) naciśnij przycisk [OK] i przytrzymaj go przez co najmniej sekundę.
- Jeśli dla opcji [Identyf. twarzy] wybrano ustawienie [Wł.], imiona nie będą wyświetlane po wykryciu zarejestrowanych osób, ale zostaną zapisane na zdjęciach (45). Jeśli jednak jako obiekt wybierzesz zarejestrowaną osobę, zostanie wyświetlone jej imię.

Przed użyciem

Przewodnik podstawowy

Przewodnik zaawansowany

Podstawowe informacje o aparacie

Tryb automatyczny/tryb hybrydowy automatyczny

Inne tryby fotografowania

Tryb P

Tryb Tv, Av i M

Tryb wyświetlania

Funkcje bezprzewodowe

Menu ustawień

Akcesoria

Dodatek

Skorowidz



Fotografowanie przy użyciu funkcji Servo AF

► Zdjęcia ► Filmy

Ten tryb pomaga unikać nieudanych zdjęć poruszających się obiektów, ponieważ działając w nim, aparat nieprzerwanie ustawia ostrość na obiekcie i reguluje ekspozycję, dopóki tylko użytkownik trzyma przycisk migawki naciśnięty do połowy.



1 Wprowadź ustawienie.

- Naciśnij przycisk [MENU], na karcie [📷] wybierz opcję [Servo AF], a następnie wybierz ustawienie [Włącz] (📖29).

2 Ustaw ostrość.

- Po naciśnięciu i przytrzymaniu przycisku migawki do połowy ostrość i ekspozycja pozostaną ustawione na obszarze otoczoną niebieską ramką AF.



- W pewnych warunkach zdjęciowych ustawienie ostrości może okazać się niemożliwe.
- W słabych warunkach oświetleniowych funkcja Servo AF nie włączy się (ramki AF nie zmieniają koloru na niebieski) po naciśnięciu przycisku migawki do połowy. W takim przypadku ostrość i ekspozycja są ustawiane zgodnie z wybranym trybem ramki AF.
- Jeśli nie można uzyskać optymalnej ekspozycji, czas naświetlania i wartość przysłony są wyświetlane na pomarańczowo. Zwolnij przycisk migawki, a następnie ponownie naciśnij go do połowy.
- Funkcja blokowania AF jest niedostępna.
- Niedostępne przy korzystaniu z samowyzwalacza (📖43).

Zmiana ustawienia ostrości

► Zdjęcia ► Filmy

Można zmienić domyślne działanie aparatu polegające na ciągłym ustawianiu ostrości na obiekcie, na jaki jest nakierowany, nawet gdy przycisk migawki nie jest naciśnięty. Zamiast tego można ograniczyć ustawianie ostrości przez aparat do chwili, gdy przycisk migawki jest naciśnięty do połowy.

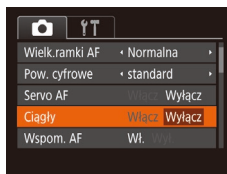

- Naciśnij przycisk [MENU], na karcie [📷] wybierz opcję [Ciągły], a następnie wybierz ustawienie [Wyłącz] (📖29).

Włącz	Pomaga unikać przegapienia okazji do rejestrowania zdjęć, ponieważ aparat nieprzerwanie ustawia ostrość na fotografowanych obiektach, aż do chwili naciśnięcia przycisku migawki do połowy.
Wyłącz	Umożliwia oszczędzanie energii, gdyż ustawianie ostrości przez aparat nie odbywa się bez przerwy.

Przed użyciem
Przewodnik podstawowy
Przewodnik zaawansowany
Podstawowe informacje o aparacie
Tryb automatyczny/tryb hybrydowy automatyczny
Inne tryby fotografowania
Tryb P
Tryb Tv, Av i M
Tryb wyświetlania
Funkcje bezprzewodowe
Menu ustawień
Akcesoria
Dodatek
Skorowidz



Fotografowanie przy użyciu funkcji blokowania AF

► Zdjęcia ► Filmy

Ostrość można zablokować. Po zablokowaniu ostrości ogniskowa nie zmienia się nawet po zdjęciu palca z przycisku migawki.

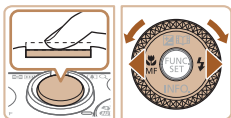

1 Zablokuj ostrość.

- Trzymając przycisk migawki naciśnięty do połowy, naciśnij przycisk [AF-L].
- Ostrość zostaje zablokowana, a na ekranie pojawiają się: symbol [MF] i wskaźnik MF.
- Aby odblokować ostrość, zwolnij przycisk migawki, naciśnij ponownie przycisk [AF-L], a następnie wybierz ikonę [AF-ON] (za pomocą przycisków [L]/[R] lub pokręćła [OK]).

2 Skomponuj kadr i zrób zdjęcie.

Rejestrowanie serii zdjęć w trakcie utrzymywania ostrości na fotografowanym obiekcie

► Zdjęcia ► Filmy

Rejestrowanie serii zdjęć w trakcie utrzymywania ostrości na fotografowanym obiekcie. Szczegółowe informacje na temat szybkości rejestrowania serii zdjęć można znaleźć w podrzdziale „Fotografowanie” (182).



1 Wprowadź ustawienie.

- Naciśnij przycisk [OK], wybierz w menu ikonę [AF-L], a następnie wybierz ikonę [AF-ON] (28).
- Po wprowadzeniu ustawień pojawia się ikona [AF-L].

2 Zrób zdjęcie lub nagraj film.

- Aby wykonać serię zdjęć, trzymaj przycisk migawki naciśnięty do końca.
- Zdjęciami zarządza się razem jako grupą (92).



- W trybach [AF-L] (59) i ręcznej regulacji ostrości (75) lub po zablokowaniu automatycznego ustawiania ostrości (80) ustawienie [AF-L] zostanie zastąpione przez [AF-ON].
- Nie można używać w połączeniu z samowyzwalaczem (43).
- W zależności od warunków zdjęciowych, ustawień aparatu i współczynnika powiększenia, wykonywanie zdjęć może zostać na chwilę przerwane lub szybkość rejestracji może ulec zmniejszeniu.
- Wręcz ze zwiększaniem się liczby zarejestrowanych zdjęć szybkość ich wykonywania może ulec zmniejszeniu.
- Jeśli używana jest lampa błyskowa, szybkość fotografowania może ulec zmniejszeniu.
- W trybie automatycznym [AF-L] nie można wykonywać serii zdjęć (40) nawet po wybraniu opcji [AF-L].

Przed użyciem

Przewodnik podstawowy

Przewodnik zaawansowany

Podstawowe informacje o aparacie

Tryb automatyczny/tryb hybrydowy automatyczny

Inne tryby fotografowania

Tryb P

Tryb Tv, Av i M

Tryb wyświetlania

Funkcje bezprzewodowe

Menu ustawień

Akcesoria

Dodatek

Skorowidz



Lampa błyskowa

Zmiana trybu lampy błyskowej

► Zdjęcia ► Filmy

Można zmienić tryb lampy błyskowej w celu dopasowania go do fotografowanej sceny. Szczegółowe informacje na temat zasięgu lampy błyskowej można znaleźć w podrzdziale „Lampa błyskowa” (📖181).

1 Podnieś lampę błyskową.

- Przesuń przełącznik [🔍].

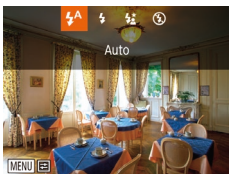

2 Wprowadź ustawienie.

- Naciśnij przycisk [▶], wybierz tryb błysku (za pomocą przycisków [◀][▶] lub pokrętkę [🌀]), a następnie naciśnij przycisk [📄].
- Pojawi się wybrana opcja.



- Po schowaniu lampy błyskowej nie można wyświetlić ekranu ustawień poprzez naciśnięcie przycisku [▶]. Przesuń przełącznik [🔍], aby podnieść lampę błyskową, a następnie wprowadź jej ustawienia.

Auto

Lampa błyskowa zostanie automatycznie włączona w przypadku słabego oświetlenia.

Włączona

Lampa błyskowa działa przy każdym wykonywanym zdjęciu.

Błysk i długi czas naświetlania

Lampa błyskowa oświetla główny obiekt (np. osoby) podczas fotografowania z dłuższym czasem naświetlania, aby zwiększyć jasność tła znajdującego się poza zasięgiem lampy.



- W trybie [🔍] należy zamocować aparat na statywie lub unieruchomić go w inny sposób, aby zapobiec drganiom. Ponadto przy korzystaniu ze statywu lub unieruchamianiu aparatu w jakiś inny sposób należy wybrać dla opcji [Stabilizacja] ustawienie [Wył.] (📖83).
- W trybie [🔍] nawet w przypadku uaktywnienia lampy błyskowej należy się upewnić, że główny obiekt nie poruszy się do czasu zakończenia emisji dźwięku migawki.

Wyłączona

Służy do fotografowania bez lampy błyskowej.



- Jeśli po naciśnięciu przycisku migawki do połowy w słabych warunkach oświetleniowych, sprzyjających poruszeniu aparatu, pojawi się migająca ikona [📄], zamocuj aparat na statywie lub unieruchom go w jakiś inny sposób.

Przed użyciem

Przewodnik podstawowy

Przewodnik zaawansowany

Podstawowe informacje o aparacie

Tryb automatyczny/tryb hybrydowy automatyczny

Inne tryby fotografowania

Tryb P

Tryb Tv, Av i M

Tryb wyświetlania

Funkcje bezprzewodowe

Menu ustawień

Akcesoria

Dodatek

Skorowidz



Ustawianie kompensacji mocy błysku

► Zdjęcia ► Filmy

Podobnie jak w przypadku zwykłej kompensacji ekspozycji (📖71) moc błysku można regulować w przedziale od -2 do +2 stopni z dokładnością do 1/3 stopnia.



- Naciśnij przycisk [ⓘ], wybierz w menu ikonę [⚡] i wprowadź ustawienie za pomocą przycisków [▲][▼] lub pokrętki [🌀] (📖28).
- Na ekranie pojawi się ustawiony poziom korekty.



- Gdy występuje ryzyko prześwietlenia zdjęcia wykonywanego z użyciem lampy błyskowej, aparat przeprowadza automatyczną regulację czasu naświetlania lub wartości przysłony, aby zapobiec nadmiernemu naświetleniu najjaśniejszych obszarów kadru i ustawić optymalną ekspozycję. Można jednak wyłączyć automatyczną regulację wartości przysłony i czasu naświetlania, przechodząc do MENU (📖29) i wybierając kolejno kartę [📷] > menu [Nastawy błysku] > opcję [Bezpieczna FE] > ustawienie [Wył.].
- Kompensację mocy błysku można też ustawić, przechodząc do MENU (📖29) i wybierając kolejno kartę [📷] > menu [Nastawy błysku] > opcję [Korekta ekspoz.].
- Gdy lampa błyskowa jest uniesiona, do ekranu MENU [Nastawy błysku] (📖29) można też przejść, naciskając najpierw przycisk [▶], po czym niezwłocznie naciskając przycisk **MENU**.

Fotografowanie z funkcją blokowania FE

► Zdjęcia ► Filmy

Podobnie jak w przypadku blokowania AE (📖71) można zablokować ekspozycję podczas fotografowania przy użyciu lampy błyskowej.



1 Podnieś lampę błyskową i wybierz dla niej tryb [⚡] (📖81).

2 Zablokuj ekspozycję błysku.

- Nakieruj aparat na fotografowany obiekt, aby zrobić zdjęcie z zablokowaną ekspozycją. Trzymając przycisk migawki naciśnięty do połowy, naciśnij przycisk [▲].
- Lampa błyskowa zostanie uaktywniona, a po wyświetleniu ikony [⚡] siła błysku zostanie utrzymana.
- Aby odblokować moc błysku, zwolnij przycisk migawki i ponownie naciśnij przycisk [▲]. W takim przypadku ikona [⚡] zniknie z ekranu.

3 Skomponuj kadr i zrób zdjęcie.

- Po wykonaniu jednego zdjęcia moc błysku przestaje być blokowana, a ikona [⚡] znika z ekranu.



- FE: moc błysku (ang. Flash Exposure)

Przed użyciem

Przewodnik podstawowy

Przewodnik zaawansowany

Podstawowe informacje o aparacie

Tryb automatyczny/tryb hybrydowy automatyczny

Inne tryby fotografowania

Tryb P

Tryb Tv, Av i M

Tryb wyświetlania

Funkcje bezprzewodowe

Menu ustawień

Akcesoria

Dodatek

Skorowidz



Inne ustawienia

Zmiana współczynnika kompresji (jakości obrazu)

► Zdjęcia ► Filmy

W przedstawiony poniżej sposób można wybierać spośród dwóch współczynników kompresji: [S] (Kompresja mała) i [L] (Kompresja średnia). Wskazówki dotyczące liczby zdjęć dla poszczególnych współczynników kompresji, jaka może się zmieścić na karcie pamięci, znajdują się w podrozdziale „Nagrywanie” (📖182).



- Naciśnij przycisk [OK], wybierz w menu ikonę [L], a następnie wybierz odpowiednie ustawienie (📖28).

Zmiana ustawień funkcji stabilizacji obrazu

► Zdjęcia ► Filmy

Stabilizację obrazu możesz pozostawiać wyłączoną aż do chwili wykonywania zdjęcia.

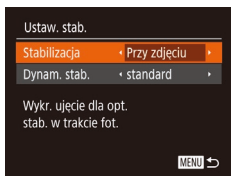

- Wykonaj czynności podane w punktach 1–2 w podrozdziale „Wyłączenie stabilizacji obrazu” (📖53) i wybierz opcję [Przy zdjęciu].



- Jeśli stabilizacja obrazu nie może zapobiec poruszeniu zdjęcia, należy zamocować aparat na statywie lub unieruchomić go w jakiś inny sposób. W takim przypadku wybierz dla opcji [Stabilizacja] ustawienie [Wył.].
- W przypadku nagrywania filmów wprowadzane jest automatycznie ustawienie [Ciągła].

Przed użyciem
Przewodnik podstawowy
Przewodnik zaawansowany
Podstawowe informacje o aparacie
Tryb automatyczny/tryb hybrydowy automatyczny
Inne tryby fotografowania
Tryb P
Tryb Tv, Av i M
Tryb wyświetlania
Funkcje bezprzewodowe
Menu ustawień
Akcesoria
Dodatek
Skorowidz

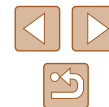

Tryb Tv, Av i M

Wykonywanie ciekawszych, bardziej wyrafinowanych zdjęć oraz dostosowywanie aparatu do własnego stylu fotografowania

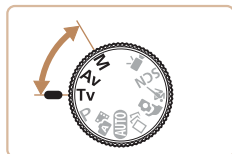

- Instrukcje zawarte w niniejszym rozdziale mają zastosowanie do aparatu działającego w odpowiednim trybie.

Określone czasy naświetlania (Tryb [Tv])

► Zdjęcia ► Filmy

Przed fotografowaniem można samodzielnie ustawić czas naświetlania w przedstawiony poniżej sposób. Aparat automatycznie dostosowuje wartość przysłony do wybranego czasu naświetlania. Szczegółowe informacje na temat dostępnych czasów naświetlania można znaleźć w podrzdziale „Migawka” (📖181).

1 Włącz tryb [Tv].

- Ustaw pokrętkę wyboru trybów w pozycji [Tv].

2 Ustaw czas naświetlania.

- Ustaw czas naświetlania za pomocą pokrętki [🕒].



- W warunkach wymagających dłuższych czasów naświetlania, zanim ponownie uzyskasz możliwość fotografowania, może upłynąć chwila, w czasie której aparat będzie przetwarzał zdjęcia w celu redukcji szumów.
- W przypadku fotografowania z długimi czasami naświetlania i przy użyciu statywu należy dla opcji [Stabilizacja] wybrać ustawienie [Wył.] (📖83).
- Maksymalny czas naświetlania w przypadku użycia lampy błyskowej wynosi 1/2000 s. W przypadku ustawienia krótszego czasu aparat przed rozpoczęciem fotografowania automatycznie wprowadzi wartość 1/2000 s.
- Po ustawieniu czasu naświetlania 1,3 s lub dłuższego czułość ISO przybiera wartość [80] i nie można jej zmienić.
- Pomarańczowy kolor wartości przysłony po naciśnięciu przycisku migawki do połowy oznacza, że nie została osiągnięta optymalna ekspozycja. W takiej sytuacji należy zmieniać czas naświetlania, aż wartość przysłony będzie wyświetlana na biało. Można też skorzystać z funkcji bezpiecznika (📖85).



- [Tv]: wartość czasu (ang. Time value)

Przed użyciem

Przewodnik podstawowy

Przewodnik zaawansowany

Podstawowe informacje o aparacie

Tryb automatyczny/tryb hybrydowy automatyczny

Inne tryby fotografowania

Tryb P

Tryb Tv, Av i M

Tryb wyświetlania

Funkcje bezprzewodowe

Menu ustawień

Akcesoria

Dodatek

Skorowidz



Określone wartości przysłony (Tryb [Av])

► Zdjęcia ► Filmy

Przed fotografowaniem można samodzielnie ustawić wartość przysłony w sposób przedstawiony poniżej. Aparat automatycznie dostosowuje czas naświetlania do wybranej wartości przysłony. Szczegółowe informacje na temat dostępnych wartości przysłony można znaleźć w podrzdziale „Przysłona” (📖 181).

1 Włącz tryb [Av].

- Ustaw pokrętkę wyboru trybów w pozycji [Av].



2 Ustaw wartość przysłony.

- Ustaw wartość przysłony za pomocą pokrętki [🔍].



- Pomarańczowy kolor czasu naświetlania po naciśnięciu przycisku migawki do połowy oznacza, że nie została osiągnięta optymalna ekspozycja. W takiej sytuacji należy zmieniać wartość przysłony, aż czas naświetlania będzie wyświetlany na biało. Można też skorzystać z funkcji bezpiecznika (patrz poniżej).



- [Av]: wartość przysłony (ang. aperture value), która odnosi się do wielkości otworu przysłony wewnątrz obiektywu.
- W trybach [Tv] i [Av] naciśnij przycisk [MENU] i na karcie [📷] wybierz dla opcji [Bezpiecznik] ustawienie [Wł.] (📖 29), aby aparat automatycznie dostosowywał czas naświetlania i wartość przysłony w przypadku problemów z ekspozycją. Jednak po zadziałaniu lampy błyskowej opcja bezpiecznika zostaje wyłączona.

Określone czasy naświetlania i wartości przysłony (Tryb [M])

► Zdjęcia ► Filmy

Dzięki wykonywaniu poniższych czynności przed fotografowaniem można samodzielnie ustawić czas naświetlania i wartość przysłony w celu uzyskania zaplanowanej ekspozycji. Szczegółowe informacje na temat dostępnych czasów naświetlania i wartości przysłony można znaleźć w podrzdziałach „Migawka” (📖 181) i „Przysłona” (📖 181).

1 Włącz tryb [M].

- Ustaw pokrętkę wyboru trybów w pozycji [M].



(1) (2)

(3)



(4)

2 Wprowadź ustawienie.

- Naciśnij przycisk [▲], wybierz czas naświetlania (1) lub wartość przysłony (2) i wprowadź określone ustawienie za pomocą pokrętki [🔍].
- Wyznacznik poziomu ekspozycji (4) ilustrujący wprowadzone ustawienia jest wyświetlany na wskaźniku poziomu ekspozycji, aby umożliwić porównanie z optymalnym poziomem ekspozycji (3).
- Wyznacznik poziomu ekspozycji jest wyświetlany na pomarańczowo, gdy różnica w stosunku do optymalnej ekspozycji przekracza 2 stopnie.

Przed użyciem

Przewodnik podstawowy

Przewodnik zaawansowany

Podstawowe informacje o aparacie

Tryb automatyczny/tryb hybrydowy automatyczny

Inne tryby fotografowania

Tryb P

Tryb Tv, Av i M

Tryb wyświetlania

Funkcje bezprzewodowe

Menu ustawień

Akcesoria

Dodatek

Skorowidz





- Po ustawieniu czasu naświetlania i wartości przysłony poziom ekspozycji może ulec zmianie, jeśli użytkownik zmodyfikuje współczynnik powiększenia lub kompozycję ujęcia.
- Jasność ekranu może się zmieniać w zależności od wprowadzonego przez użytkownika ustawienia czasu naświetlania i wartości przysłony. Jasność ekranu pozostanie jednak stała, gdy lampa błyskowa jest podniesiona, a aparat działa w trybie [⚡].
- Aby aparat automatycznie wyregulował pod kątem uzyskania optymalnej ekspozycji ustawienie, które nie zostało wybrane w punkcie 2 (niezależnie od tego, czy chodzi o czas naświetlania czy o wartość przysłony), należy przytrzymać przycisk migawki naciśnięty do połowy i nacisnąć przycisk [▲]. Należy pamiętać, że przy pewnych ustawieniach uzyskanie optymalnej ekspozycji może się nie udać.
- Po ustawieniu czasu naświetlania 1,3 s lub dłuższego czułość ISO przybiera wartość [80] i nie można jej zmienić.
- W trybie [M] opcja trybu automatycznego [□] jest niedostępna.



- [M]: Ręcznie
- Optymalna ekspozycja jest obliczana odpowiednio do wybranej metody pomiaru światła (📖71).

Ustawianie siły błysku

▶ Zdjęcia ▶ Filmy

W trybie [M] można wybrać jeden z trzech poziomów siły błysku.

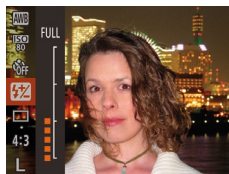

1 Włącz tryb [M].

- Ustaw pokrętło wyboru trybów w pozycji [M].

2 Wprowadź ustawienie.

- Naciśnij przycisk [⊕], wybierz w menu ikonę [⚡] i wprowadź ustawienie za pomocą przycisków [▲][▼] lub pokrętła [🌀] (📖28).
- Po wprowadzeniu ustawień zostanie wyświetlona moc błysku.
[⚡.■■■]: Minimum, [⚡.■■■]: Średni, [⚡.■■■]: Maksimum



- Poziom ilości światła można też ustawić, przechodząc do MENU (📖29) i wybierając kolejno kartę [📷] > menu [Nastawy błysku] > opcję [Ilość światła].
- W trybach [Tv] i [Av] moc błysku można też ustawić, przechodząc do MENU (📖29) i wybierając kolejno kartę [📷] > menu [Nastawy błysku] > opcję [Tryb błysku] > ustawienie [Ręcznie].
- Gdy lampa błyskowa jest uniesiona, do ekranu MENU [Nastawy błysku] (📖29) można też przejść, naciskając najpierw przycisk [▶], po czym niezwłocznie naciskając przycisk [MENU].

Przed użyciem

Przewodnik podstawowy

Przewodnik zaawansowany

Podstawowe informacje o aparacie

Tryb automatyczny/tryb hybrydowy automatyczny

Inne tryby fotografowania

Tryb P

Tryb Tv, Av i M

Tryb wyświetlania

Funkcje bezprzewodowe

Menu ustawień

Akcesoria

Dodatek

Skorowidz



Tryb wyświetlania

Przyjemne oglądanie zdjęć oraz przeszukiwanie ich i edytowanie na wiele sposobów

- Aby przygotować aparat do tych czynności, naciśnij przycisk [▶] w celu włączenia trybu wyświetlania.



- Wyświetlanie i edycja zdjęć, których nazwy zostały zmienione za pomocą komputera lub które były już modyfikowane przy jego użyciu albo zostały wykonane innym aparatem, może okazać się niemożliwe.

Wyświetlanie

▶ Zdjęcia ▶ Filmy

Zarejestrowane zdjęcia lub filmy można wyświetlać na ekranie w poniższy sposób.

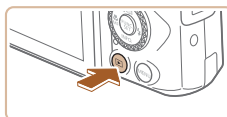

1 Przejdź do trybu wyświetlania.

- Naciśnij przycisk [▶].
- Pojawi się ostatnio wykonane zdjęcie.



2 Wybierz zdjęcia.

- Aby wyświetlić poprzednie zdjęcie, naciśnij przycisk [◀] lub obróć pokrętko [⦿] w lewo. Aby wyświetlić następne zdjęcie, naciśnij przycisk [▶] lub obróć pokrętko [⦿] w prawo.
- Aby szybko przeglądać zdjęcia za pomocą przycisków [◀][▶], należy je dodatkowo przytrzymać po naciśnięciu.

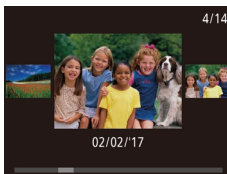

- Aby przejść do tego ekranu (czyli ekranu trybu przewijania), obróć szybko pokrętko [⦿]. W trybie tym można przeglądać zdjęcia za pomocą pokrętki [⦿].
- Aby powrócić do wyświetlania pojedynczego zdjęcia, naciśnij przycisk [⊞].
- Aby przeglądać zdjęcia pogrupowane według daty rejestracji, skorzystaj z przycisków [▲][▼] w trybie przewijania.

Przed użyciem

Przewodnik podstawowy

Przewodnik zaawansowany

Podstawowe informacje o aparacie

Tryb automatyczny/tryb hybrydowy automatyczny

Inne tryby fotografowania

Tryb P

Tryb Tv, Av i M

Tryb wyświetlania

Funkcje bezprzewodowe

Menu ustawień

Akcesoria

Dodatek

Skorowidz





- Filmy są oznaczone ikoną [SET ▶].
Aby je otworzyć, przejdź do punktu 3.

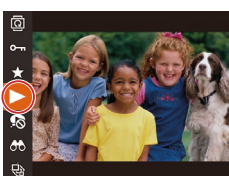

3 Odtwórz filmy.

- Aby rozpocząć odtwarzanie, naciśnij przycisk [⏪], wybierz ikonę [▶] (za pomocą przycisków [▲][▼] lub pokręć [⦿]), a następnie naciśnij ponownie przycisk [⏪].



4 Wyreguluj głośność.

- Do regulacji głośności służą przyciski [▲][▼].
- Po zniknięciu wskaźnika głośności (1) z wyświetlacza do regulacji głośności służą przyciski [▲][▼].

(1)

5 Wstrzymaj odtwarzanie.

- Aby wstrzymać lub wznowić odtwarzanie, naciśnij przycisk [⏸].
- Po zakończeniu filmu pojawi się ikona [SET ▶].





- Aby przełączyć aparat z trybu wyświetlania do trybu fotografowania, naciśnij przycisk migawki do połowy.
- Aby wyłączyć funkcję przewijania, wybierz kolejno: MENU [⏸] > kartę [▶] > opcję [Przewijanie] > ustawienie [Wyl.].
- Aby po przejściu w tryb wyświetlania pojawiało się na ekranie ostatnie wyświetlane zdjęcie, wybierz kolejno: MENU [⏸] > kartę [▶] > opcję [Kontyn.wyśw] > ustawienie [Ost. zdjęć].
- Aby zmienić efekt przejścia między obrazami, przejdź do MENU [⏸] i na karcie [▶] wybierz odpowiedni efekt, korzystając z opcji [Efekt przejścia].

Przełączanie trybów wyświetlania

▶ Zdjęcia ▶ Filmy

Naciśnij przycisk [▼], aby wyświetlić na ekranie inne informacje lub ukryć widoczne informacje. Szczegóły dotyczące wyświetlanych informacji można znaleźć w podrozdziale „Wyświetlanie (Ekran informacji szczegółowych)” (171).

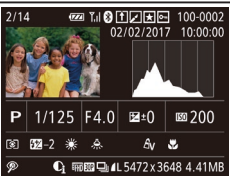
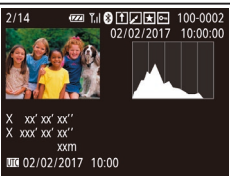
	Brak ekranu informacyjnego
	Ekran informacji podstawowych
	Ekran informacji szczegółowych
	Ekran informacyjny GPS

Przed użyciem

Przewodnik podstawowy

Przewodnik zaawansowany

Podstawowe informacje o aparacie

Tryb automatyczny/tryb hybrydowy automatyczny

Inne tryby fotografowania

Tryb P

Tryb Tv, Av i M

Tryb wyświetlania

Funkcje bezprzewodowe

Menu ustawień

Akcesoria

Dodatek

Skorowidz



Ostrzeżenie o prześwietleniu (dla najjaśniejszych obszarów zdjęcia)

► Zdjęcia ► Filmy

Najjaśniejsze obszary zdjęcia, które zostały prześwietlone, migają na ekranie informacji szczegółowych (📖88).

Histogram

► Zdjęcia ► Filmy

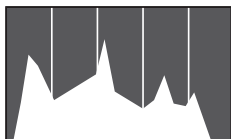

- Wykres na ekranie informacji szczegółowych (📖88) to histogram, który ilustruje rozkład jasności na zdjęciu. Oś pozioma odnosi się do stopnia jasności, a oś pionowa wskazuje, jak duża część zdjęcia osiąga dany poziom jasności. Histogram umożliwia sprawdzanie ekspozycji.

Ekran informacyjny GPS

► Zdjęcia ► Filmy



- Rejestrowane zdjęcia i filmy można uzupełniać o znaczniki geograficzne z użyciem informacji GPS (np. długości i szerokości geograficznej oraz wysokości nad poziomem morza) pochodzących ze smartfona obsługującego połączenia Bluetooth (📖136). Informacje te można wyświetlać na ekranie informacyjnym GPS.
- Długość geograficzna, szerokość geograficzna, wysokość nad poziomem morza i czas UTC (data i godzina rejestracji) są wyświetlane kolejno od góry.



- Ekran informacyjny GPS jest niedostępny w przypadku zdjęć, które nie zawierają tych informacji.
- W przypadku elementów niedostępnych w smartfonie lub zapisanych nieprawidłowo zamiast wartości numerycznych wyświetlane są znaki [—].



- UTC: skoordynowany czas uniwersalny (ang. Coordinated Universal Time), który jest zasadniczo odpowiednikiem czasu Greenwich.

Oglądaj krótkie filmy zarejestrowane w trybie zdjęć twórczych (Tryb zdjęć twórczych)

► Zdjęcia ► Filmy

Oglądaj krótkie filmy zarejestrowane w trybie zdjęć twórczych (📖56).

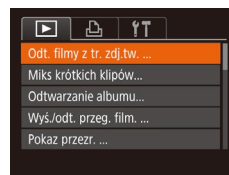

1 Wybierz film.

- Naciśnij przycisk [MENU] i wybierz [Odt. filmy z tr. zdj.tw.] na karcie [📖29].



2 Odtwórz film.

- Wybierz film i naciśnij przycisk [📖], aby go odtworzyć.

Przed użyciem
Przewodnik podstawowy
Przewodnik zaawansowany
Podstawowe informacje o aparacie
Tryb automatyczny/tryb hybrydowy automatyczny
Inne tryby fotografowania
Tryb P
Tryb Tv, Av i M
Tryb wyświetlania
Funkcje bezprzewodowe
Menu ustawień
Aksesoria
Dodatek
Skorowidz

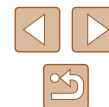

Wyświetlanie krótkich filmów utworzonych podczas wykonywania zdjęć (Przegląd filmowy)

► Zdjęcia ► Filmy

Przeglądy filmowe nagrane automatycznie w trybie [📷] (📖35) w danym dniu wykonywania zdjęć można wyświetlać w poniższy sposób.

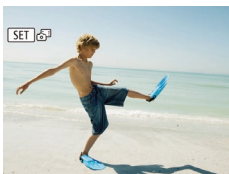

1 Wybierz zdjęcie.

- Za pomocą przycisków [◀][▶] lub pokrętki [🌀] wybierz zdjęcie oznaczone symbolem [SET 📷].

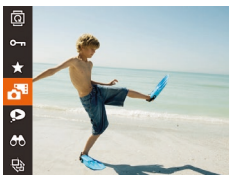

2 Odtwórz przegląd filmowy.

- Naciśnij przycisk [📺], a następnie wybierz w menu ikonę [📷] (📖28).
- Rozpocznie się odtwarzanie od początku filmu nagranego automatycznie w danym dniu wykonywania zdjęć.



- Po chwili ikona [SET 📷] zniknie z monitora aparatu, jeśli został w nim wyłączony ekran informacyjny (📖88).

Wyświetlanie według daty

Przeglądy filmowe można wyświetlać według daty.

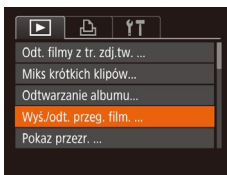

1 Wybierz film.

- Naciśnij przycisk [MENU], na karcie [▶] wybierz opcję [Wyś./odt. przeg. film.], a następnie wybierz datę (📖29).

2 Odtwórz film.

- Aby rozpocząć odtwarzanie, naciśnij przycisk [📺].

Sprawdzanie osób wykrytych za pomocą funkcji Identyfikacja twarzy

► Zdjęcia ► Filmy

Po przełączeniu aparatu w tryb wyświetlania ekranu informacji podstawowych (📖88) zostaną wyświetlone imiona maksymalnie pięciu osób zarejestrowanych za pomocą funkcji Identyfikacja twarzy (📖45).



- Naciskaj przycisk [▼], aż zostanie włączony tryb wyświetlania informacji podstawowych, a następnie wybierz jedno ze zdjęć za pomocą przycisków [◀][▶] lub pokrętki [🌀].
- Na wykrytych osobach zostaną wyświetlone imiona.



- Jeśli nie chcesz, aby na zdjęciach wykonywanych za pomocą funkcji Identyfikacja twarzy widniały imiona, wybierz kolejno: MENU (📖29) > kartę [▶] > [Infor. o iden. twarzy] > opcję [Wyśw. nazwy] > ustawienie [Wyt.].

Przed użyciem

Przewodnik podstawowy

Przewodnik zaawansowany

Podstawowe informacje o aparacie

Tryb automatyczny/tryb hybrydowy automatyczny

Inne tryby fotografowania

Tryb P

Tryb Tv, Av i M

Tryb wyświetlania

Funkcje bezprzewodowe

Menu ustawień

Akcesoria

Dodatek

Skorowidz



Przeglądanie i filtrowanie zdjęć

Nawigowanie wśród zdjęć wyświetlanych w postaci miniatur

► Zdjęcia ► Filmy

Dzięki wyświetlaniu wielu zdjęć w postaci miniatur można szybko odnajdywać poszukiwane fotografie.

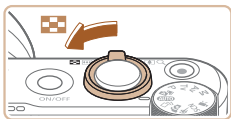

1 Wyświetl zdjęcia w postaci miniatur.

- Aby wyświetlić zdjęcia w postaci miniatur, przesunąć dźwignię powiększenia w stronę symbolu [📷]. Ponowne przesunięcie dźwigni w tę samą stronę pozwala zwiększyć liczbę widocznych zdjęć.
- Aby wyświetlić mniejszą liczbę zdjęć, przesunąć dźwignię powiększenia w stronę symbolu [Q]. Liczba zdjęć zmniejsza się po każdorazowym poruszeniu dźwigni.



2 Wybierz zdjęcie.

- Do przewijania zdjęć służy pokrętło [🌀].
- Wybierz zdjęcie za pomocą przycisków [▲][▼][◀][▶].
- Wokół wybranego zdjęcia pojawia się pomarańczowa ramka.
- Aby obejrzeć wybrane zdjęcia w trybie wyświetlania pojedynczych zdjęć, naciśnij przycisk [📄].



- Aby wyłączyć efekt wyświetlania 3D (widoczny po naciśnięciu i przytrzymaniu przycisków [▲][▼] lub szybkim obróceniu tarczy [🌀]), wybierz kolejno: MENU [📄29] > kartę [📷] > opcję [Efekt miniatur] > ustawienie [Wyl.].

Znajdowanie zdjęć spełniających warunki filtra

► Zdjęcia ► Filmy

Aby szybko znaleźć zdjęcia na zapelnionej nimi karcie pamięci, można przefiltrować widok fotografii z użyciem warunków danego filtra. Całe grupy odfiltrowanych zdjęć można też chronić (🔒96) i usuwać (🗑️98) naraz.

👤 Nazwa	Wyświetlanie zdjęć przedstawiających zarejestrowaną osobę (📖46).
👤 Ludzie	Wyświetlanie zdjęć z wykrytymi twarzami.
🕒 Do dat zdjęć	Wyświetlanie zdjęć wykonanych w określonym dniu.
★ Ulubione	Wyświetlanie zdjęć oznaczonych jako ulubione (📖101).
📷 Zdjęcia/film	Wyświetlanie zdjęć, filmów lub filmów nagranych w trybie [📷] (📖35).

1 Wybierz warunek wyszukiwania.

- Naciśnij przycisk [🔍], wybierz w menu ikonę [👤], a następnie wybierz jeden z warunków (📖28).
- Po wybraniu ikony [👤], [🕒] lub [📷] na wyświetlonym ekranie wybierz warunek za pomocą przycisków [▲][▼][◀][▶], a następnie naciśnij przycisk [🔍].

2 Wyświetl zdjęcia z użyciem filtra.

- Zdjęcia spełniające warunki będą wyświetlane w żółtych ramkach. Aby wyświetlać tylko te zdjęcia, naciskaj przyciski [◀][▶] lub obracaj pokrętłem [🌀].
- Aby anulować wyświetlanie z użyciem filtrów, wybierz w punkcie 1 ikonę [🗑️].



- Jeśli dla danych warunków aparat nie znalazł żadnych spełniających je zdjęć, warunki te będą niedostępne.

Przed użyciem

Przewodnik podstawowy

Przewodnik zaawansowany

Podstawowe informacje o aparacie

Tryb automatyczny/tryb hybrydowy automatyczny

Inne tryby fotografowania

Tryb P

Tryb Tv, Av i M

Tryb wyświetlania

Funkcje bezprzewodowe

Menu ustawień

Akcesoria

Dodatek

Skorowidz





- Aby wyświetlać lub ukrywać informacje, naciśnij przycisk [▼], jak podano w punkcie 2.
- Przy wyświetlaniu znalezionych zdjęć (w punkcie 2) dostępne są opcje przedstawione w podrozdziałach „Nawigowanie wśród zdjęć wyświetlanych w postaci miniatur” (191), „Powiększanie zdjęć” (194) i „Wyświetlanie pokazów przezroczcy” (194). Operacje dotyczące obrazów można też stosować do wszystkich znalezionych zdjęć, wybierając w trybie „Ochrona zdjęć” (196) opcję [Chroń wszystkie obr. w wysz.] albo w trybie „Usuwanie wielu zdjęć naraz” (198), „Dodawanie zdjęć do listy drukowania (DPOF)” (161) lub „Dodawanie zdjęć do fotoksiążki” (163) opcję [Wyb. wszyst. obr.w wysz.].
- Jeśli poddasz zdjęcia edycji i zapiszesz je jako nowe (102–106), pojawi się odpowiedni komunikat i znalezione zdjęcia nie będą już wyświetlane.



2 Wybierz ikonę [📷].

- Naciśnij przycisk [📷], a następnie wybierz w menu ikonę [📷] (128).

3 Wyświetl poszczególne zdjęcia należące do grupy.

- Za pomocą przycisków [◀][▶] lub pokrętki [🌀] można wyświetlać tylko zdjęcia należące do wybranej grupy.
- Aby anulować odtwarzanie grupy, naciśnij przycisk [📷], wybierz w menu ikonę [📷], a następnie ponownie naciśnij przycisk [📷] (128).



- W ramach wyświetlania grupowego (punkt 3) można też szybko przeglądać zdjęcia („Nawigowanie wśród zdjęć wyświetlanych w postaci miniatur” (191)) i powiększać je („Powiększanie zdjęć” (194)). Możesz zastosować tę operację do wszystkich obrazów w grupie naraz, wybierając opcję [Chroń wszystkie obr.] w trybie „Ochrona zdjęć” (196), opcję [Wszyst. obrazy z grupy] w trybie „Usuwanie wielu zdjęć naraz” (198), opcję [Wybierz wszystkie z grupy] w trybie „Dodawanie zdjęć do listy drukowania (DPOF)” (161) lub opcję [Wybierz wszystkie z grupy] w trybie „Dodawanie zdjęć do fotoksiążki” (163).
- Aby wyłączyć grupowanie obrazów w celu wyświetlania ich pojedynczo, wybierz kolejno: MENU (129) > kartę [📷] > opcję [Grupa obrazów] > ustawienie [Wył.]. Zgrupowanych zdjęć nie można jednak rozgrupować w trakcie wyświetlania z osobna.
- Równoczesny widok wszystkich zdjęć w trybie [📷], opisany w punkcie 2 w podrozdziale „Uzyskiwanie różnorodnych obrazów z pojedynczego ujęcia (Zdjęcie twórcze)” (156), jest wyświetlany tylko bezpośrednio po wykonaniu fotografii.

Wyświetlanie poszczególnych zdjęć należących do grupy

▶ Zdjęcia ▶ Filmy

Zdjęcia seryjne (44, 59, 80) oraz zdjęcia wykonywane w trybie [📷] (156) są grupowane i wyświetlany jest tylko pierwszy obraz. Można też jednak wyświetlać poszczególne zdjęcia.



1 Wybierz zgrupowane zdjęcia.

- Za pomocą przycisków [◀][▶] lub pokrętki [🌀] wybierz zdjęcie oznaczone symbolem [SET] [📷].

Przed użyciem
Przewodnik podstawowy
Przewodnik zaawansowany
Podstawowe informacje o aparacie
Tryb automatyczny/tryb hybrydowy automatyczny
Inne tryby fotografowania
Tryb P
Tryb Tv, Av i M
Tryb wyświetlania
Funkcje bezprzewodowe
Menu ustawień
Akcesoria
Dodatek
Skorowidz



Edytowanie informacji dla funkcji Identyfikacja twarzy

W przypadku zauważenia nieprawidłowego imienia podczas odtwarzania można je zmienić lub usunąć.

Nie można jednak dodawać imion osobom niewykrytym przez funkcję Identyfikacja twarzy (bez wyświetlonych imion), ani osobom których imiona zostały usunięte.

Zmiana imion

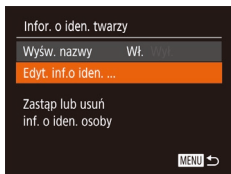

1 Przejdź do ekranu ustawień.

- Naciśnij przycisk [MENU] i na karcie [▶] wybierz opcję [Infor. o iden. twarzy] (📖29).
- Za pomocą przycisków [▲][▼] lub pokrętki [🌀] wybierz opcję [Edyt. inf.o iden.], a następnie naciśnij przycisk [📏].

2 Wybierz zdjęcie.

- Wybierz jedno ze zdjęć w sposób podany w podrozdziale „Sprawdzanie osób wykrytych za pomocą funkcji Identyfikacja twarzy” (📖90), a następnie naciśnij przycisk [📏].
- Wokół wybranej twarzy pojawia się pomarańczowa ramka. Jeśli na zdjęciu wyświetlanych jest kilka imion, wybierz jedno z nich do zmiany za pomocą przycisków [◀][▶] lub pokrętki [🌀], a następnie naciśnij przycisk [📏].



3 Wybierz opcję edycyjną.

- Za pomocą przycisków [▲][▼][◀][▶] lub pokrętki [🌀] wybierz opcję [Zastąp], a następnie naciśnij przycisk [📏].

4 Wybierz imię osoby, którą chcesz zastąpić.

- Wykonaj czynności podane w punkcie 2 w podrozdziale „Zastępowanie i dodawanie informacji o twarzy” (📖48), aby wybrać imię osoby, którą chcesz zastąpić.

Usuwanie imion

- Na ekranie widocznym w punkcie 3 w podrozdziale „Zmiana imion” (📖93) wybierz opcję [Usuń], a następnie naciśnij przycisk [📏].
- Po pojawieniu się pytania [Usunąć?] wybierz opcję [Tak] za pomocą przycisków [◀][▶] lub pokrętki [🌀], a następnie naciśnij przycisk [📏].

Przed użyciem

Przewodnik podstawowy

Przewodnik zaawansowany

Podstawowe informacje o aparacie

Tryb automatyczny/tryb hybrydowy automatyczny

Inne tryby fotografowania

Tryb P

Tryb Tv, Av i M

Tryb wyświetlania

Funkcje bezprzewodowe

Menu ustawień

Akcesoria

Dodatek

Skorowidz



Opcje wyświetlania zdjęć

Powiększanie zdjęć

► Zdjęcia ► Filmy

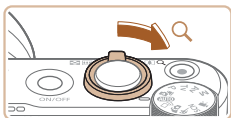

(1)

1 Powiększ zdjęcie.

- Zdjęcie można również powiększać, przesuwając dźwignię powiększenia w stronę symbolu [Q]. Przytrzymanie naciśniętej dźwigni powiększenia umożliwi powiększenie zdjęć do maksymalnego współczynnika (około 10x).
- Przybliżone położenie wyświetlanego obszaru (1) jest wskazywane dla lepszej orientacji.
- Aby pomniejszyć zdjęcie, przesunij dźwignię powiększenia w stronę symbolu [Q]. Przytrzymując go w tym położeniu, można powrócić do ekranu wyświetlania pojedynczych zdjęć.

2 W razie potrzeby zmieniaj położenie wyświetlanego obszaru i przełączaj zdjęcia.

- Położenie wyświetlanego obszaru można zmieniać za pomocą przycisków [▲][▼][◀][▶].
- Powiększone zdjęcia można przełączać za pomocą pokrętła [●].



- Aby powrócić z ekranu powiększenia do trybu wyświetlania pojedynczych zdjęć, naciśnij przycisk [MENU].

Wyświetlanie pokazów przezroczy

► Zdjęcia ► Filmy

Zdjęcia zapisane na karcie pamięci można wyświetlać automatycznie w sposób przedstawiony poniżej. Każde zdjęcie będzie wyświetlane przez około trzy sekundy.



- Naciśnij przycisk [⊕], wybierz w menu ikonę [⊕], a następnie wybierz odpowiednie ustawienie (28).
- Pokaz przezroczy rozpocznie się kilka sekund po wyświetleniu komunikatu [Pobieranie obrazu].
- Naciśnięcie przycisku [MENU] powoduje zatrzymanie pokazu przezroczy.



- Podczas pokazu przezroczy funkcje oszczędzania energii w aparacie (26) są wyłączone.



- Aby wstrzymać lub wznowić pokaz przezroczy, naciśnij przycisk [⊕].
- Podczas wyświetlania można przełączać zdjęcia za pomocą przycisków [◀][▶] lub pokrętła [●]. Aby skorzystać z szybkiego przewijania do przodu lub do tyłu, naciśnij i przytrzymaj przycisk [◀] lub [▶].
- W przypadku wyświetlania z użyciem filtra (91) widoczne są tylko zdjęcia, które spełniają warunki wyszukiwania.

Przed użyciem

Przewodnik podstawowy

Przewodnik zaawansowany

Podstawowe informacje o aparacie

Tryb automatyczny/tryb hybrydowy automatyczny

Inne tryby fotografowania

Tryb P

Tryb Tv, Av i M

Tryb wyświetlania

Funkcje bezprzewodowe

Menu ustawień

Akcesoria

Dodatek

Skorowidz



Zmiana ustawień pokazów przezroczy

Można ustawiać powtarzanie pokazów przezroczy oraz zmieniać efekty przejść między zdjęciami i czas wyświetlania każdej fotografii.

1 Przejdź do ekranu ustawień.

- Naciśnij przycisk [MENU] i na karcie [▶] wybierz opcję [Pokaz przezr.] (📖29).

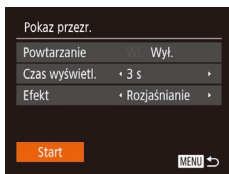

2 Wprowadź ustawienie.

- Wybierz element menu do skonfigurowania, a następnie wybierz odpowiednie ustawienie (📖29).
- Aby rozpocząć wyświetlanie pokazu przezroczy z własnymi ustawieniami, wybierz opcję [Start] i naciśnij przycisk [⏻].
- Aby powrócić do ekranu menu, naciśnij przycisk [MENU].

Automatyczne wyświetlanie pokrewnych zdjęć (inteligentne wybieranie)

▶ Zdjęcia ▶ Filmy

Na podstawie bieżącego zdjęcia aparat dobiera cztery fotografie, które mogą potencjalnie zainteresować użytkownika. Po wybraniu jednej z nich aparat wybierze cztery kolejne fotografie. Jest to atrakcyjny sposób na wyświetlanie zdjęć w niespodziewanej kolejności. Warto wypróbować tę funkcję po wykonaniu dużej liczby zdjęć w zróżnicowanych sceniach.



1 Wybierz opcję inteligentnego wybierania.

- Naciśnij przycisk [⏻], a następnie wybierz w menu ikonę [▶] (📖28).
- Zostaną wyświetlone cztery proponowane zdjęcia.



2 Wybierz zdjęcie.

- Za pomocą przycisków [▲][▼][◀][▶] wybierz zdjęcie, które chcesz wyświetlić jako następne.
- Wybrane zdjęcie zostanie wyświetlone na środku, otoczone przez cztery kolejnie proponowane zdjęcia.
- Aby wyświetlić środkowe zdjęcie na całym ekranie, naciśnij przycisk [⏻]. Aby powrócić do pierwotnego widoku, naciśnij ponownie przycisk [⏻].
- Naciśnij przycisk [MENU], aby przywrócić wyświetlanie pojedynczych zdjęć.



- Funkcja inteligentnego wybierania jest niedostępna w następujących przypadkach:
 - Jest dostępnych mniej niż 50 zdjęć zarejestrowanych tym aparatem.
 - Wyświetlane jest obecnie nieobsługiwane zdjęcie.
 - Zdjęcia są wyświetlane z użyciem filtra (📖91).
 - Podczas odtwarzania grupy (📖92).

Przed użyciem
Przewodnik podstawowy
Przewodnik zaawansowany
Podstawowe informacje o aparacie
Tryb automatyczny/tryb hybrydowy automatyczny
Inne tryby fotografowania
Tryb P
Tryb Tv, Av i M
Tryb wyświetlania
Funkcje bezprzewodowe
Menu ustawień
Akcesoria
Dodatek
Skorowidz



Ochrona zdjęć

► Zdjęcia ► Filmy

Warto chronić ważne zdjęcia, aby zapobiegać ich przypadkowemu usunięciu (📖98).



- Naciśnij przycisk [🔒], a następnie wybierz w menu ikonę [🔑] (📖28). Pojawi się komunikat [Chroniony].
- Aby anulować ochronę, powtórz tę procedurę, wybierając ponownie ikonę [🔑], a następnie naciśnij przycisk [🔒].



- Chronione zdjęcia na karcie pamięci zostaną usunięte w przypadku jej sformatowania (📖146).



- Chronionych zdjęć nie można usuwać za pomocą dostępnej w aparacie funkcji kasowania. Aby usuwać je w ten sposób, należy najpierw anulować ochronę.

Za pomocą menu

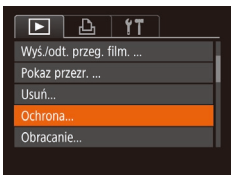

1 Przejdź do ekranu ustawień.

- Naciśnij przycisk [MENU] i na karcie [📺] wybierz opcję [Ochrona] (📖29).

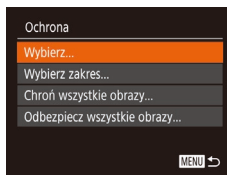

2 Określ sposób wyboru.

- Wybierz odpowiednie ustawienie (📖29).
- Aby powrócić do ekranu menu, naciśnij przycisk [MENU].

Wybieranie pojedynczych zdjęć



1 Wybierz opcję [Wybierz].

- Wybierz opcję [Wybierz] w sposób podany w punkcie 2 w podrozdziale „Za pomocą menu” (📖96), a następnie naciśnij przycisk [🔒].

2 Wybierz zdjęcie.

- Wybierz zdjęcie za pomocą przycisków [◀][▶] lub pokrętki [🔘], a następnie naciśnij przycisk [🔒]. Pojawi się ikona [🔒].
- Aby anulować wybieranie, naciśnij ponownie przycisk [🔒]. Ikona [🔒] zniknie z ekranu.
- Aby wybrać inne zdjęcia, powtarzaj powyższą procedurę.

3 Włącz ochronę zdjęcia.

- Naciśnij przycisk [MENU]. Pojawi się komunikat potwierdzający.
- Za pomocą przycisków [◀][▶] lub pokrętki [🔘] wybierz opcję [Tak], a następnie naciśnij przycisk [🔒].

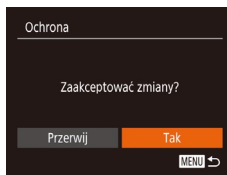

- Zdjęcia nie będą chronione, jeśli przed wykonaniem czynności podanych w punkcie 3 nastąpi zmiana trybu fotografowania lub wyłączenie aparatu.

Przed użyciem

Przewodnik podstawowy

Przewodnik zaawansowany

Podstawowe informacje o aparacie

Tryb automatyczny/tryb hybrydowy automatyczny

Inne tryby fotografowania

Tryb P

Tryb Tv, Av i M

Tryb wyświetlania

Funkcje bezprzewodowe

Menu ustawień

Akcesoria

Dodatek

Skorowidz



Wybieranie zakresu

1 Wybierz opcję [Wybierz zakres].

- Wybierz opcję [Wybierz zakres] w sposób podany w punkcie 2 w podrozdziale „Za pomocą menu” (📖96), a następnie naciśnij przycisk [OK].

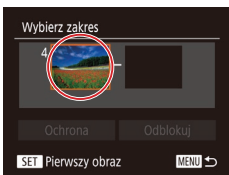

2 Wybierz zdjęcie początkowe.

- Naciśnij przycisk [OK].



- Wybierz zdjęcie za pomocą przycisków [L] lub [R] lub pokrętła [OK], a następnie naciśnij przycisk [OK].

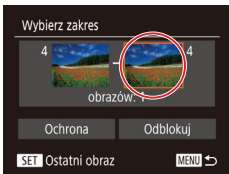

3 Wybierz zdjęcie końcowe.

- Naciśnij przycisk [R], aby wybrać opcję [Ostatni obraz], a następnie naciśnij przycisk [OK].



- Wybierz zdjęcie za pomocą przycisków [L] lub [R] lub pokrętła [OK], a następnie naciśnij przycisk [OK].
- Zdjęć poprzedzających zdjęcie początkowe nie można wybierać jako zdjęcia końcowego.



4 Włącz ochronę zdjęć.

- Naciśnij przyciski [▼], aby wybrać opcję [Ochrona], a następnie naciśnij przycisk [OK].



- Zdjęcie początkowe i końcowe można też wybierać za pomocą pokrętła [OK], gdy wyświetlany jest górny ekran przedstawiony w punktach 2–3.
- Aby anulować ochronę grup zdjęć, wybierz w punkcie 4 opcję [Odblokuj].

Włączanie ochrony wszystkich zdjęć naraz

1 Wybierz opcję [Chroń wszystkie obrazy].

- Wybierz opcję [Chroń wszystkie obrazy] w sposób podany w punkcie 2 w podrozdziale „Za pomocą menu” (📖96), a następnie naciśnij przycisk [OK].

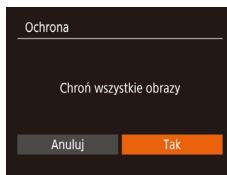

2 Włącz ochronę zdjęć.

- Za pomocą przycisków [L] lub [R] lub pokrętła [OK] wybierz opcję [Tak], a następnie naciśnij przycisk [OK].

Wyłączanie ochrony wszystkich zdjęć naraz

Można wyłączyć ochronę wszystkich zdjęć naraz.

Aby wyłączyć ochronę, wybierz opcję [Odbezpiecz wszystkie obrazy] w punkcie 1 procedury „Włączanie ochrony wszystkich zdjęć naraz”, a następnie wykonaj czynności podane w punkcie 2.

Przed użyciem
Przewodnik podstawowy
Przewodnik zaawansowany
Podstawowe informacje o aparacie
Tryb automatyczny/tryb hybrydowy automatyczny
Inne tryby fotografowania
Tryb P
Tryb Tv, Av i M
Tryb wyświetlania
Funkcje bezprzewodowe
Menu ustawień
Akcesoria
Dodatek
Skorowidz



Usuwanie obrazów

► Zdjęcia ► Filmy

Niepotrzebne zdjęcia można wybierać i usuwać pojedynczo. Należy przy tym zachować ostrożność, ponieważ usuniętych zdjęć nie można odzyskać. Chronionych zdjęć nie można jednak usuwać (96).

1 Wybierz zdjęcie, które ma zostać usunięte.

- Wybierz zdjęcie za pomocą przycisków [◀][▶] lub pokrętki [🌀].



2 Usuń zdjęcie.

- Naciśnij przycisk [🗑️].
- Po pojawieniu się pytania [Usunąć?] wybierz opcję [Usuń] za pomocą przycisków [◀][▶] lub pokrętki [🌀], a następnie naciśnij przycisk [🗑️].
- Bieżące zdjęcie zostanie usunięte.
- Aby anulować usuwanie, za pomocą przycisków [◀][▶] lub pokrętki [🌀] wybierz opcję [Anuluj], a następnie naciśnij przycisk [🗑️].

Usuwanie wielu zdjęć naraz

Można wybierać wiele zdjęć do usunięcia naraz. Należy przy tym zachować ostrożność, ponieważ usuniętych zdjęć nie można odzyskać. Chronionych zdjęć nie można jednak usuwać (96).

Określanie sposobu wyboru

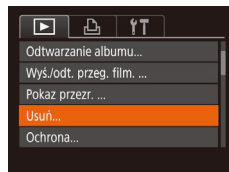

1 Przejdź do ekranu ustawień.

- Naciśnij przycisk [MENU] i na karcie [▶] wybierz opcję [Usuń] (96).

2 Określ sposób wyboru.

- Wybierz odpowiednią pozycję (96).
- Aby powrócić do ekranu menu, naciśnij przycisk [MENU].

Przed użyciem
Przewodnik podstawowy
Przewodnik zaawansowany
Podstawowe informacje o aparacie
Tryb automatyczny/tryb hybrydowy automatyczny
Inne tryby fotografowania
Tryb P
Tryb Tv, Av i M
Tryb wyświetlania
Funkcje bezprzewodowe
Menu ustawień
Akcesoria
Dodatek
Skorowidz

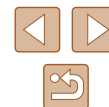

Wybieranie pojedynczych zdjęć

1 Wybierz opcję [Wybierz].

- Wybierz opcję [Wybierz] w sposób podany w punkcie 2 w podrozdziale „Określanie sposobu wyboru” (198), a następnie naciśnij przycisk [OK].



2 Wybierz zdjęcie.

- Po wybraniu zdjęcia w sposób podany w punkcie 2 w podrozdziale „Wybieranie pojedynczych zdjęć” (196) na ekranie pojawi się ikona [✓].
- Aby anulować wybieranie, naciśnij ponownie przycisk [OK]. Ikona [✓] zniknie z ekranu.
- Aby wybrać inne zdjęcia, powtarzaj powyższą procedurę.

3 Usuń zdjęcia.

- Naciśnij przycisk [MENU]. Pojawi się komunikat potwierdzający.
- Za pomocą przycisków [◀][▶] lub pokrętła [D] wybierz opcję [Tak], a następnie naciśnij przycisk [OK].



Wybieranie zakresu

1 Wybierz opcję [Wybierz zakres].

- Wybierz opcję [Wybierz zakres] w sposób podany w punkcie 2 w podrozdziale „Określanie sposobu wyboru” (198), a następnie naciśnij przycisk [OK].

2 Wybierz zdjęcia.

- Aby wskazać zdjęcia, wykonaj czynności podane w punktach 2–3 w podrozdziale „Wybieranie zakresu” (197).

3 Usuń zdjęcia.

- Naciśnij przycisk [▼], aby wybrać opcję [Usuń], a następnie naciśnij przycisk [OK].

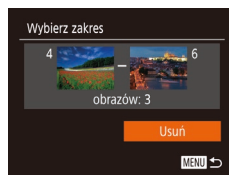

Wybieranie wszystkich zdjęć naraz

1 Wybierz opcję [Wybierz wszystkie].

- Wybierz opcję [Wybierz wszystkie] w sposób podany w punkcie 2 w podrozdziale „Określanie sposobu wyboru” (198), a następnie naciśnij przycisk [OK].

2 Usuń zdjęcia.

- Za pomocą przycisków [◀][▶] lub pokrętła [D] wybierz opcję [Tak], a następnie naciśnij przycisk [OK].

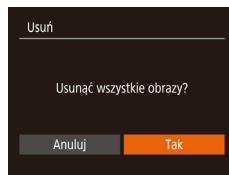

Przed użyciem

Przewodnik podstawowy

Przewodnik zaawansowany

Podstawowe informacje o aparacie

Tryb automatyczny/tryb hybrydowy automatyczny

Inne tryby fotografowania

Tryb P

Tryb Tv, Av i M

Tryb wyświetlania

Funkcje bezprzewodowe

Menu ustawień

Akcesoria

Dodatek

Skorowidz



Obracanie zdjęć

► Zdjęcia ► Filmy

Zmiany układu zdjęcia i zapisania go można dokonać w przedstawiony poniżej sposób.



1 Wybierz ikonę [Obracanie].

- Naciśnij przycisk [Obracanie], a następnie wybierz w menu ikonę [Obracanie] (📖28).



2 Obróć zdjęcie.

- Naciśnij przycisk [Lewa strona] lub [Prawa strona] w zależności od wybranego kierunku. Każde naciśnięcie przycisku powoduje obrót zdjęcia o 90°. Aby zatwierdzić ustawienie, naciśnij przycisk [Obracanie].



- Nie można obracać zdjęć, jeśli dla opcji [Auto-obracanie] wybrano ustawienie [Wyl.] (📖100).

Za pomocą menu

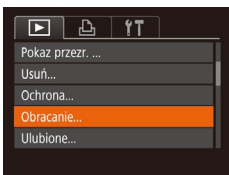

1 Wybierz opcję [Obracanie].

- Naciśnij przycisk [MENU] i na karcie [Obracanie] wybierz opcję [Obracanie] (📖29).



2 Obróć zdjęcie.

- Wybierz zdjęcie za pomocą przycisków [Lewa strona] [Prawa strona] lub pokrętła [Kierunek].
- Każde naciśnięcie przycisku [Obracanie] powoduje obrót zdjęcia o 90°.
- Aby powrócić do ekranu menu, naciśnij przycisk [MENU].

Wyłączanie automatycznego obracania

Wykonując poniższe czynności, można wyłączyć funkcję automatycznego obracania zdjęć, która powoduje obracanie zdjęć odpowiednio do bieżącej orientacji aparatu.

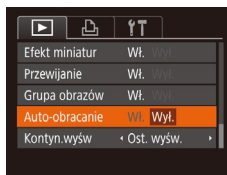

- Naciśnij przycisk [MENU], na karcie [Obracanie] wybierz opcję [Auto-obracanie], a następnie wybierz ustawienie [Wyl.] (📖29).



- Nie można obracać zdjęć (📖100), jeśli dla opcji [Auto-obracanie] wybrano ustawienie [Wyl.]. Ponadto obrócone już zdjęcia będą wyświetlane w ich pierwotnej orientacji.
- W trybie inteligentnego wybierania (📖95), nawet jeśli dla opcji [Auto-obracanie] wybrano ustawienie [Wyl.], zdjęcia wykonane w orientacji pionowej będą wyświetlane w pionie, a zdjęcia obrócone będą wyświetlane w orientacji obróconej.

Przed użyciem

Przewodnik podstawowy

Przewodnik zaawansowany

Podstawowe informacje o aparacie

Tryb automatyczny/tryb hybrydowy automatyczny

Inne tryby fotografowania

Tryb P

Tryb Tv, Av i M

Tryb wyświetlania

Funkcje bezprzewodowe

Menu ustawień

Akcesoria

Dodatek

Skorowidz



Oznaczanie zdjęć jako ulubionych

► Zdjęcia ► Filmy

Można porządkować zdjęcia, oznaczając je jako ulubione. Wybierając jedną z kategorii w trybie wyświetlania z użyciem filtrów, można ograniczyć czynności opisane w poniższych podrozdziałach tylko do tych zdjęć.

- „Wyświetlanie” (📖87), „Wyświetlanie pokazów przezroczy” (📖94), „Ochrona zdjęć” (📖96), „Usuwanie obrazów” (📖98), „Dodawanie zdjęć do listy drukowania (DPOF)” (📖161), „Dodawanie zdjęć do fotoksiążki” (📖163)



- Naciśnij przycisk [☰], a następnie wybierz w menu ikonę [★] (📖28).
- Pojawi się komunikat [Zaliczone do ulubionych].
- Aby usunąć oznaczenie zdjęcia, powtórz poprzednią procedurę, wybierając ponownie ikonę [★], a następnie naciśnij przycisk [☰].

Za pomocą menu

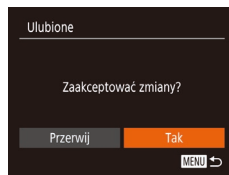
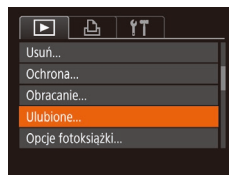

1 Wybierz opcję [Ulubione].

- Naciśnij przycisk [MENU] i na karcie [📖] wybierz opcję [Ulubione] (📖29).

2 Wybierz zdjęcie.

- Wybierz zdjęcie za pomocą przycisków [◀][▶] lub pokrętki [🌀], a następnie naciśnij przycisk [☰]. Pojawi się ikona [★].
- Aby usunąć oznaczenie zdjęcia, naciśnij ponownie przycisk [☰]. Ikona [★] zniknie z ekranu.
- Aby wybrać kolejne zdjęcia, powtarzaj powyższą procedurę.

3 Zakończ proces konfiguracji.

- Naciśnij przycisk [MENU]. Pojawi się komunikat potwierdzający.
- Za pomocą przycisków [◀][▶] lub pokrętki [🌀] wybierz opcję [Tak], a następnie naciśnij przycisk [☰].



- Zdjęcia nie zostaną oznaczone jako ulubione, jeśli przed wykonaniem czynności podanych w punkcie 3 nastąpi zmiana trybu fotografowania lub wyłączenie aparatu.



- Oznaczenie zdjęć jako ulubione ułatwia ich dodawanie podczas tworzenia albumów (📖108).

Przed użyciem

Przewodnik podstawowy

Przewodnik zaawansowany

Podstawowe informacje o aparacie

Tryb automatyczny/tryb hybrydowy automatyczny

Inne tryby fotografowania

Tryb P

Tryb Tv, Av i M

Tryb wyświetlania

Funkcje bezprzewodowe

Menu ustawień

Akcesoria

Dodatek

Skorowidz



Edytowanie zdjęć



- Zdjęcia można edytować (102–104), tylko gdy na karcie pamięci jest wystarczająco dużo wolnego miejsca.

Zmiana rozmiaru zdjęć

► Zdjęcia ► Filmy

Zapisywanie kopii zdjęć w niższej rozdzielczości.

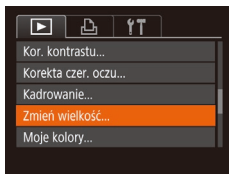

1 Wybierz opcję [Zmień wielkość].

- Naciśnij przycisk [MENU] i na karcie [▶] wybierz opcję [Zmień wielkość] (129).

2 Wybierz zdjęcie.

- Wybierz zdjęcie za pomocą przycisków [◀][▶] lub pokrętki [⦿], a następnie naciśnij przycisk [⦿].

3 Wybierz rozmiar zdjęcia.

- Wybierz rozmiar za pomocą przycisków [◀][▶] lub pokrętki [⦿], a następnie naciśnij przycisk [⦿].
- Pojawi się pytanie [Zapisać nowy obraz?].

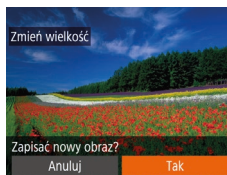

4 Zapisz nowe zdjęcie.

- Za pomocą przycisków [◀][▶] lub pokrętki [⦿] wybierz opcję [Tak], a następnie naciśnij przycisk [⦿].
- Zdjęcie zostanie zapisane w nowym pliku.

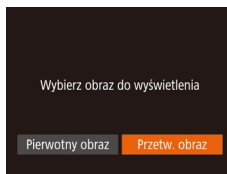

5 Wyświetl nowe zdjęcie.

- Naciśnij przycisk [MENU].
- Za pomocą przycisków [◀][▶] lub pokrętki [⦿] wybierz opcję [Przetw. obraz], a następnie naciśnij przycisk [⦿].
- Zapisane zdjęcie zostanie wyświetlone.



- Nie można edytować zdjęć wykonanych w rozdzielczości [S] (50).



- Zmiana rozmiaru zdjęć nie obejmuje zwiększania ich rozdzielczości.
- Wybranie w punkcie 5 opcji [Pierwotny obraz] spowoduje wyświetlenie pierwotnego obrazu.

Kadrowanie

► Zdjęcia ► Filmy

Można zaznaczyć fragment zdjęcia i zapisać go jako oddzielny plik graficzny.

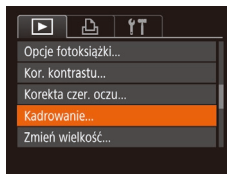

1 Wybierz opcję [Kadrowanie].

- Naciśnij przycisk [MENU], a następnie na karcie [▶] wybierz opcję [Kadrowanie] (129).

Przed użyciem
Przewodnik podstawowy
Przewodnik zaawansowany
Podstawowe informacje o aparacie
Tryb automatyczny/tryb hybrydowy automatyczny
Inne tryby fotografowania
Tryb P
Tryb Tv, Av i M
Tryb wyświetlania
Funkcje bezprzewodowe
Menu ustawień
Akcesoria
Dodatek
Skorowidz



2 Wybierz zdjęcie.

- Wybierz zdjęcie za pomocą przycisków [◀][▶] lub pokrętła [🔍], a następnie naciśnij przycisk [MENU].

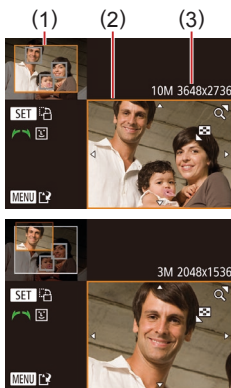

3 Dostosuj ramkę kadrowania.

- Wokół fragmentu zdjęcia, do którego ma ono zostać przycięte, pojawi się ramka (1).
- Pierwotne zdjęcie jest widoczne w lewym górnym rogu, a podgląd przyciętego zdjęcia (2) jest wyświetlany w prawym dolnym rogu. Podawana jest również rozdzielczość po kadrowaniu (3).
- Wielkość ramki można zmieniać za pomocą dźwigni powiększenia.
- Do zmiany położenia ramki służą przyciski [▲][▼][◀][▶].
- Aby zmienić orientację ramki, naciśnij przycisk [🔄].
- Twarze wykryte na zdjęciu są oznaczone szarymi ramkami na obrazie w lewym górnym rogu ekranu. Obracaj pokrętłem [🔍], aby przełączać ramki, które wyznaczają obszar kadrowania.
- Naciśnij przycisk [MENU].

4 Zapisz kadr jako nowe zdjęcie i wyświetl je.

- Wykonaj czynności podane w punktach 4–5 w podrozdziale „Zmiana rozmiaru zdjęć” (📖102).



- Nie można edytować zdjęć wykonanych w rozdzielczości [S] (📖50) ani przeskalowanych do rozmiaru [S] (📖102).



- Zdjęcia obsługiwane przez funkcję przycinania będą mieć po przycięciu taki sam współczynnik proporcji.
- Przycięte zdjęcia będą mieć mniejszą rozdzielczość niż zdjęcia wyjściowe.
- W przypadku przycinania zdjęć wykonanych z użyciem funkcji identyfikacji twarzy (📖45) pozostaną tylko imiona osób widocznych na przyciętym zdjęciu.

Zmiana odcieni obrazu (Moje kolory)

▶ Zdjęcia ▶ Filmy

Można dostosować kolory zdjęcia, a następnie zapisać zdjęcie poddane edycji w osobnym pliku. Szczegółowe informacje na temat poszczególnych opcji można znaleźć w podrozdziale „Zmiana odcieni obrazu (moje kolory)” (📖74).

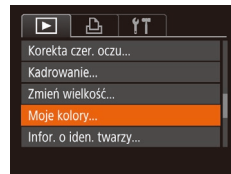

1 Wybierz opcję [Moje kolory].

- Naciśnij przycisk [MENU] i na karcie [▶] wybierz opcję [Moje kolory] (📖29).

2 Wybierz zdjęcie.

- Wybierz zdjęcie za pomocą przycisków [◀][▶] lub pokrętła [🔍], a następnie naciśnij przycisk [MENU].

3 Wybierz jedną z opcji.

- Wybierz jedną z opcji za pomocą przycisków [◀][▶] lub pokrętła [🔍], a następnie naciśnij przycisk [MENU].



Przed użyciem
Przewodnik podstawowy
Przewodnik zaawansowany
Podstawowe informacje o aparacie
Tryb automatyczny/tryb hybrydowy automatyczny
Inne tryby fotografowania
Tryb P
Tryb Tv, Av i M
Tryb wyświetlania
Funkcje bezprzewodowe
Menu ustawień
Akcesoria
Dodatek
Skorowidz



4 Zapisz kadr jako nowe zdjęcie i wyświetl je.

- Wykonaj czynności podane w punktach 4–5 w podrozdziale „Zmiana rozmiaru zdjęć” (📖102).



- Jakość obrazu zdjęć poddawanych wielokrotnie takiej edycji będzie obniżać się za każdym razem i uzyskanie oczekiwanego koloru może się nie udać.



- Kolory na zdjęciach edytowanych za pomocą tej funkcji mogą się nieco różnić od barw na zdjęciach zarejestrowanych przy użyciu funkcji Moje kolory (📖74).

Korygowanie jasności obrazu (korekta kontrastu)

► Zdjęcia ► Filmy

Wyjątkowo ciemne obszary obrazu (np. twarze lub tła) mogą być wykrywane i automatycznie dostosowywane pod kątem uzyskania optymalnej jasności całego zdjęcia. Niewystarczający ogólny kontrast obrazu również może zostać automatycznie skorygowany w celu lepszego wypuklenia fotografowanego obiektu. Można wybrać jeden z czterech poziomów intensywności korekty, a następnie zapisać zdjęcie jako osobny plik.

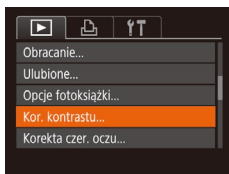

1 Wybierz opcję [Kor. kontrastu].

- Naciśnij przycisk [MENU], a następnie na karcie [📷] wybierz opcję [Kor. kontrastu] (📖29).

2 Wybierz zdjęcie.

- Wybierz zdjęcie za pomocą przycisków [◀][▶] lub pokrętki [🌀], a następnie naciśnij przycisk [📷].

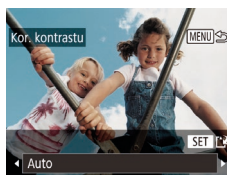

3 Wybierz jedną z opcji.

- Wybierz jedną z opcji za pomocą przycisków [◀][▶] lub pokrętki [🌀], a następnie naciśnij przycisk [📷].

4 Zapisz kadr jako nowe zdjęcie i wyświetl je.

- Wykonaj czynności podane w punktach 4–5 w podrozdziale „Zmiana rozmiaru zdjęć” (📖102).



- W przypadku niektórych zdjęć korekta może być niedokładna lub powodować ziarnistość.
- Po wielokrotnym stosowaniu tej funkcji zdjęcia mogą wyglądać na ziarniste.



- Jeśli ustawienie [Auto] nie zapewnia oczekiwanych efektów, spróbuj skorygować zdjęcia, korzystając z ustawień [Niski], [Średni] lub [Wysoki].

Korekta czerwonych oczu

► Zdjęcia ► Filmy

Aparat może automatycznie korygować zdjęcia, na których występuje efekt czerwonych oczu. Skorygowane zdjęcie można zapisać w osobnym pliku.

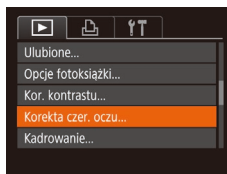

1 Wybierz opcję [Korekta czerw. oczu].

- Naciśnij przycisk [MENU], a następnie na karcie [📷] wybierz opcję [Korekta czerw. oczu] (📖29).

Przed użyciem
Przewodnik podstawowy
Przewodnik zaawansowany
Podstawowe informacje o aparacie
Tryb automatyczny/tryb hybrydowy automatyczny
Inne tryby fotografowania
Tryb P
Tryb Tv, Av i M
Tryb wyświetlania
Funkcje bezprzewodowe
Menu ustawień
Akcesoria
Dodatek
Skorowidz

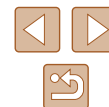

2 Wybierz zdjęcie.

- Wybierz zdjęcie za pomocą przycisków [◀][▶] lub pokrętła [🌀].

3 Skoryguj zdjęcie.

- Naciśnij przycisk [🔍].
- Efekt czerwonych oczu wykryty przez aparat zostanie skorygowany, a wokół zmodyfikowanych obszarów zdjęcia pojawia się ramki.
- W razie potrzeby możesz powiększać lub pomniejszać zdjęcie. Wykonaj czynności podane w podrzdziale „Powiększanie zdjęć” (📖94).

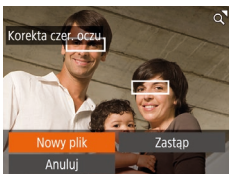

4 Zapisz kadr jako nowe zdjęcie i wyświetl je.

- Za pomocą przycisków [▲][▼][◀][▶] lub pokrętła [🌀] wybierz opcję [Nowy plik], a następnie naciśnij przycisk [🔍].
- Zdjęcie zostanie zapisane w nowym pliku.
- Wykonaj czynności podane w punkcie 5 w podrzdziale „Zmiana rozmiaru zdjęć” (📖102).



- Niektórych zdjęć nie można dokładnie skorygować.
- Aby zastąpić oryginalne zdjęcie zdjęciem skorygowanym, wybierz w punkcie 4 opcję [Zastąp]. W takim przypadku oryginalne zdjęcie zostanie usunięte.
- Zdjęć chronionych nie można zastępować.

Edytowanie filmów

▶ Zdjęcia ▶ Filmy

Można przycinać filmy, aby usuwać zbędne fragmenty z początku i końca (nie dotyczy to przeglądów filmowych, 📖35).

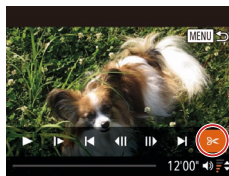

1 Wybierz ikonę [🔍].

- Wykonaj czynności podane w punktach 1–5 w podrzdziale „Wyświetlanie” (📖87), wybierz ikonę [🔍] i naciśnij przycisk [🔍].
- Spowoduje to wyświetlenie panelu i paska edycji filmów.

2 Zaznacz fragmenty do wycięcia.

- (1) to panel edycji filmów, a (2) to pasek edycji filmów.
- Za pomocą przycisków [▲][▼] wybierz ikonę [🔍] lub [🔍].
- Aby wyświetlić fragmenty, które można wyciąć (oznaczone na ekranie symbolem [🔍]), przesuwaj symbol [🔍] za pomocą przycisków [◀][▶] lub pokrętła [🌀]. Wytnij początek filmu (od symbolu [🔍]), wybierając ikonę [🔍], a następnie wytnij koniec filmu, wybierając ikonę [🔍].
- Po przesunięciu ikony [🔍] w inne miejsce niż zajmowane przez znacznik [🔍] w trybie [🔍] zostanie usunięty fragment poprzedzający najbliższy znacznik [🔍] po lewej stronie, a w trybie [🔍] zostanie usunięty fragment następujący po najbliższym znaczniku [🔍] po prawej stronie.

Przed użyciem

Przewodnik podstawowy

Przewodnik zaawansowany

Podstawowe informacje o aparacie

Tryb automatyczny/tryb hybrydowy automatyczny

Inne tryby fotografowania

Tryb P

Tryb Tv, Av i M

Tryb wyświetlania

Funkcje bezprzewodowe

Menu ustawień

Akcesoria

Dodatek

Skorowidz



3 Zobacz film poddany edycji.

- Za pomocą przycisków [▲][▼] wybierz ikonę [▶], a następnie naciśnij przycisk [⊞]. Rozpocznie się wyświetlanie filmu poddanego edycji.
- Aby ponownie edytować film, powtórz czynności podane w punkcie 2.
- Aby anulować edycję, naciśnij przycisk [MENU], wybierz opcję [Tak] (za pomocą przycisków [◀][▶] lub pokrętła [⊞]), a następnie naciśnij przycisk [⊞].



4 Zapisz film poddany edycji.

- Za pomocą przycisków [▲][▼] wybierz ikonę [▶], a następnie naciśnij przycisk [⊞].
- Za pomocą przycisków [▲][▼][◀][▶] lub pokrętła [⊞] wybierz opcję [Nowy plik], a następnie naciśnij przycisk [⊞].
- Wybierz opcję [Zap. bez komp.], a następnie naciśnij przycisk [⊞].
- Film zostanie zapisany w nowym pliku.



- Aby zastąpić oryginalny film filmem przyciętym, wybierz w punkcie 4 opcję [Zastąp]. W takim przypadku oryginalny film zostanie usunięty.
- Jeśli brakuje wolnego miejsca na karcie pamięci, dostępna będzie tylko opcja [Zastąp].
- Filmy mogą nie zostać zapisane, jeśli w trakcie zapisywania wyczerpie się bateria.
- W związku z tym zaleca się, aby podczas edycji filmów korzystać z całkowicie naładowanej baterii.

Zmniejszanie rozmiaru plików

Rozmiar plików z filmami można zmniejszyć, kompresując je w poniższy sposób.



- Na ekranie widocznym w punkcie 2 w podrozdziale „Edytowanie filmów” wybierz opcję [▶]. Wybierz opcję [Nowy plik], a następnie naciśnij przycisk [⊞].
- Wybierz opcję [Skompr. i zapisz], a następnie naciśnij przycisk [⊞].



- Skompresowane filmy są zapisywane w formacie [4K HD GOP].
- Filmów [4K GOP] nie można kompresować.
- Po wybraniu opcji [Zastąp] nie można zapisywać edytowanych filmów w skompresowanym formacie.

Przed użyciem
Przewodnik podstawowy
Przewodnik zaawansowany
Podstawowe informacje o aparacie
Tryb automatyczny/tryb hybrydowy automatyczny
Inne tryby fotografowania
Tryb P
Tryb Tv, Av i M
Tryb wyświetlania
Funkcje bezprzewodowe
Menu ustawień
Akcesoria
Dodatek
Skorowidz

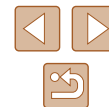

Usuwanie rozdziałów filmu

► Zdjęcia ► Filmy

W razie potrzeby można usuwać poszczególne rozdziały (klipy; 35, 57) zarejestrowane w trybie [V] lub [S]. Należy przy tym zachować ostrożność, ponieważ usuniętych fragmentów filmowych nie można odzyskać.

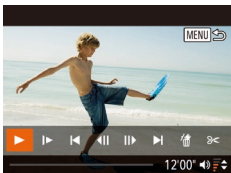

1 Wybierz fragment filmowy do usunięcia.

- Odtwórz krótki film, wykonując czynności podane w punktach 1–2 w podrozdziale „Wyświetlanie krótkich filmów zarejestrowanych w trybie zdjęć twórczych (Tryb zdjęć twórczych)” (89) lub wykonując czynności podane w punktach 1–2 w podrozdziale „Wyświetlanie krótkich filmów utworzonych podczas wykonywania zdjęć (Przegląd filmowy)” (90), a następnie naciśnij przycisk [OK], aby przejść do panelu odtwarzania filmów.
- Aby wybrać klip, za pomocą przycisków [◀][▶] lub pokrętła [D] wybierz ikonę [◀] lub [▶], a następnie naciśnij przycisk [OK].

2 Wybierz ikonę [D].

- Za pomocą przycisków [◀][▶] lub pokrętła [D] wybierz ikonę [D], a następnie naciśnij przycisk [OK].
- Wybrany fragment filmowy jest wyświetlany w pętli.

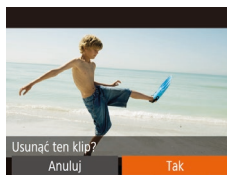

3 Potwierdź usuwanie.

- Za pomocą przycisków [◀][▶] lub pokrętła [D] wybierz opcję [Tak], a następnie naciśnij przycisk [OK].
- Fragment filmowy zostaje usunięty, a film zastąpiony skróconą wersją.



- Nie można edytować albumów z tłem muzycznym (109).
- Gdy aparat jest podłączony do drukarki, ikona [D] jest niewidoczna po wybraniu filmu.

Przed użyciem
Przewodnik podstawowy
Przewodnik zaawansowany
Podstawowe informacje o aparacie
Tryb automatyczny/tryb hybrydowy automatyczny
Inne tryby fotografowania
Tryb P
Tryb Tv, Av i M
Tryb wyświetlania
Funkcje bezprzewodowe
Menu ustawień
Akcesoria
Dodatek
Skorowidz

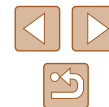

Wyświetlanie albumów (Najważniejsze wydarzenia)

► Zdjęcia ► Filmy

Możesz wybierać motywy, np. datę lub imię osoby, aby tworzyć albumy z automatycznie wybranych zdjęć pasujących do danego motywu. Zdjęcia te są łączone w pokaz przezroczy, który można zapisać jako krótki klip trwający około 2–3 minut.

Przed użyciem tej funkcji należy w pełni naładować baterię. Tworzenie albumów wymaga też wolnego miejsca na karcie pamięci. Jako wskazówkę można przyjąć, by używać kart pamięci o pojemności 16 GB lub więcej i zapewnić co najmniej 1 GB wolnego miejsca.

Wybieranie motywów ogólnych albumów

Aby przejść do ekranu głównego i wybrać motywy ogólne, których aparat ma używać do wybierania elementów albumu, naciśnij przycisk [▲].

Pamiętaj, że aparat będzie w pierwszej kolejności dodawał do albumu zdjęcia oznaczone jako ulubione (👍101).

Data	Powoduje tworzenie albumu ze zdjęciami wykonanymi tego samego dnia. Zdjęcia są wybierane spośród wykonanych tego samego dnia, co zdjęcie wyświetlone przed przejściem do ekranu głównego.
Imię osoby	Wybór tego motywu umożliwia tworzenie miesięcznych albumów zdjęć określonych osób, np. dzieci, które rosną z miesiąca na miesiąc. Do albumów można wybierać osoby, których informacje o identyfikacji twarzy zostały zarejestrowane przed zrobieniem zdjęć. Zdjęcia są wybierane spośród wykonanych tej samej osobie w tym samym miesiącu co zdjęcie wyświetlone przed przejściem do ekranu głównego.
Zdarzenie	Opcja odpowiednia w przypadku albumów zdjęć z wakacji, przyjęć i innych wydarzeń. Zdjęcia są wybierane spośród wykonanych w trakcie danego wydarzenia i poprzedzających zdjęcie wyświetlone przed przejściem do ekranu głównego lub następujących po nim.
Według wzorca	Dodawanie zdjęć z uwzględnieniem wskazanych zdjęć, dat lub osób zarejestrowanych za pomocą funkcji Identyfikacja twarzy.

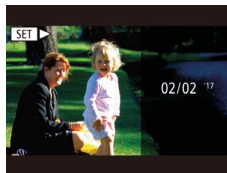
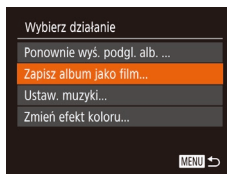
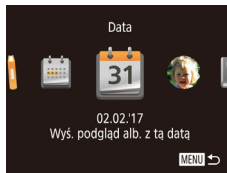

1 Wybierz zdjęcie.

- Wybierz zdjęcie w trybie wyświetlania pojedynczych zdjęć.
- Motywy dostępne w punkcie 3 zależą od daty wykonania zdjęć i informacji o identyfikacji twarzy.

2 Przejdź do ekranu głównego.

- Naciśnij przycisk [▲].
- Po pojawieniu się komunikatu [Aparat jest zajęty] zostanie wyświetlony ekran główny.

3 Wyświetl podgląd albumu.

- Wybierz ogólny motyw albumu (osobę, opcję [Data] lub [Zdarzenie]) za pomocą przycisków [◀][▶] lub pokrętła [🌀], a następnie naciśnij przycisk [👍].
- Po pojawieniu się na kilka sekund komunikatu [Pobieranie] nastąpi odtworzenie albumu.

4 Zapisz album.

- Za pomocą przycisków [▲][▼] lub pokrętła [🌀] wybierz opcję [Zapisz album jako film], a następnie naciśnij przycisk [👍].
- Po zapisaniu albumu pojawia się komunikat [Zapisano].

5 Odtwórz album (📖87).

Przed użyciem
Przewodnik podstawowy
Przewodnik zaawansowany
Podstawowe informacje o aparacie
Tryb automatyczny/tryb hybrydowy automatyczny
Inne tryby fotografowania
Tryb P
Tryb Tv, Av i M
Tryb wyświetlania
Funkcje bezprzewodowe
Menu ustawień
Akcesoria
Dodatek
Skorowidz

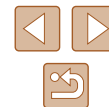



- Albumy mogą zawierać następujące zdjęcia i filmy zarejestrowane aparatem:
 - Zdjęcia
 - Przeglądy filmowe (📖35)
 - Krótkie klipy (📖69) o długości 2 lub więcej sekund lub krótkie filmy zarejestrowane w trybie zdjęć twórczych (📖57), oprócz filmów skompresowanych



- Albumy można zapisać tylko wtedy, gdy na karcie pamięci jest dostateczna ilość miejsca.
- Aby podczas wyświetlania podglądu przeskoczyć do następnego rozdziału, naciśnij przycisk [▶], a w celu przeskoczenia do poprzedniego rozdziału naciśnij przycisk [◀].
- Efekt koloru w punkcie 4 można określić, wybierając opcję [Zmień efekt koloru] i naciskając przycisk [🎨]. Aby sprawdzić, jak wygląda album z zastosowanym efektem, wybierz opcję [Ponownie wyś. podgl. alb.] na ekranie widocznym w punkcie 4 po wybraniu efektu koloru przy użyciu przycisków [◀][▶] i naciśnięciu przycisku [🎨].
- Aby wyświetlić zapisane albumy, wybierz opcję [Lista albumów] na ekranie głównym funkcji Najważniejsze wydarzenia, naciśnij przycisk [🎨], wybierz album i ponownie naciśnij przycisk [🎨].

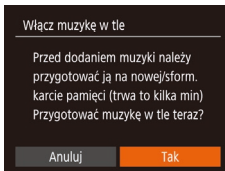

Dodawanie tła muzycznego do albumów

▶ Zdjęcia ▶ Filmy

Masz do wyboru siedem rodzajów tła muzycznego odtwarzanego w trakcie wyświetlania albumu.

1 Zarejestruj tło muzyczne na karcie pamięci.

- Wybierz opcję [Ustaw. muzyki] w sposób podany w punktach 1–4 w podrozdziale „Wyświetlanie albumów (Najważniejsze wydarzenia)” (📖108) i naciśnij przycisk [🎨].



- Po zapisaniu albumów nie można już dodawać do nich tła muzycznego. Nie można też zmieniać w nich dodanego uprzednio tła muzycznego ani go usuwać.
- Nie można edytować rozdziałów albumów z tłem muzycznym (📖107).

- W przypadku użycia nowej lub świeżo sformatowanej karty pamięci pojawi się ekran widoczny po lewej stronie. Wybierz opcję [Tak], naciśnij przycisk [🎨] i poczekaj, aż na karcie zostanie zarejestrowanych siedem rodzajów muzyki, co trwa około czterech minut.
- W przypadku użycia karty pamięci z zarejestrowaną już na niej muzyką przejdź do punktu 2.

2 Utwórz album.

- Utwórz album w sposób podany w punktach 1–3 w podrozdziale „Wyświetlanie albumów (Najważniejsze wydarzenia)” (📖108).

3 Skonfiguruj ustawienia tła muzycznego.

- Wybierz jeden z elementów, naciśnij przycisk [🎨] i wybierz jedno z ustawień (📖29).

4 Zapisz album.

- Zapisz album w sposób podany w punkcie 4 w podrozdziale „Wyświetlanie albumów (Najważniejsze wydarzenia)” (📖108).

Przed użyciem
Przewodnik podstawowy
Przewodnik zaawansowany
Podstawowe informacje o aparacie
Tryb automatyczny/tryb hybrydowy automatyczny
Inne tryby fotografowania
Tryb P
Tryb Tv, Av i M
Tryb wyświetlania
Funkcje bezprzewodowe
Menu ustawień
Akcesoria
Dodatek
Skorowidz





- Jeśli wolisz nie dodawać tła muzycznego, na ekranie widocznym w punkcie 3 wybierz dla opcji [Dod. muz. w tle] ustawienie [Nie].
- Aby używać tylko tła muzycznego zamiast ścieżki dźwiękowej filmu, na ekranie widocznym w punkcie 3 wybierz dla opcji [Mikser dźwięku] ustawienie [Tyl.muz. w tle].
- Aby posłuchać próbki tła muzycznego wybranego w opcji [Utwórz], na ekranie widocznym w punkcie 3 wybierz opcję [Prób.muz.w tle] i naciśnij przycisk [MENU].

Tworzenie własnych albumów

► Zdjęcia ► Filmy

Możesz tworzyć własne albumy, wybierając samodzielnie zdjęcia.

1 Wybierz tworzenie własnego albumu.

- Wybierz opcję [Nast. własna] w sposób podany w punktach 1–3 w podrozdziale „Wyświetlanie albumów (Najważniejsze wydarzenia)” (📖108) i naciśnij przycisk [MENU].



2 Określ sposób wyboru.

- Wybierz opcję [Wybór obrazu], [Wybór daty] lub [Wybór ludzi], a następnie naciśnij przycisk [MENU].

3 Wybierz elementy albumu.

- Gdy wybierzesz elementy albumu i naciśniesz przycisk [MENU], zostaną one oznaczone etykietą [✓].
- Naciśnij przycisk [MENU], gdy zakończysz wybieranie zdjęć, krótkich klipów lub krótkich filmów zarejestrowanych w trybie zdjęć twórczych w opcji [Wybór obrazu], dat w opcji [Wybór daty] lub osób w opcji [Wybór ludzi].

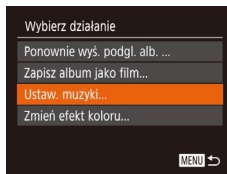

- Za pomocą przycisków [◀][▶] lub pokrętła [🌀] wybierz opcję [Podgląd], a następnie naciśnij przycisk [MENU].

4 Wybierz tło muzyczne.

- Gdy pojawi się ekran widoczny po lewej stronie, wybierz opcję [Ustaw. muzyki]. Dodaj muzykę w tle w sposób podany w podrozdziale „Dodawanie do albumu muzyki w tle” (📖109), a następnie naciśnij przycisk [MENU].

5 Wybierz efekt koloru.

- Na ekranie widocznym w punkcie 4 w podrozdziale „Wyświetlanie albumów (Najważniejsze wydarzenia)” (📖108) wybierz opcję [Zmień efekt koloru].
- Za pomocą przycisków [◀][▶] wybierz efekt koloru, a następnie naciśnij przycisk [MENU].

6 Zapisz album.

- Zapisz album w sposób podany w punkcie 4 w podrozdziale „Wyświetlanie albumów (Najważniejsze wydarzenia)” (📖108).



- Po wybraniu opcji [Wybór obrazu] możesz wskazać maks. 40 plików (lub 10 plików filmowych). Podczas tworzenia drugiego własnego albumu wyświetlane jest pytanie [Wybrać obrazy wg poprzednich ustawień?]. Aby użyć jako podstawy poprzednio wybranych zdjęć, wybierz opcję [Tak]. Poprzednie zdjęcia, klipy lub krótkie filmy zarejestrowane w trybie zdjęć twórczych zostaną oznaczone symbolem [✓], a jednocześnie będzie wyświetlanych wiele zdjęć.
- Opcja [Wybór daty] umożliwia wybranie maks. 15 dat.
- Efekt koloru może nie zostać zastosowany do niektórych zdjęć.

Przed użyciem
Przewodnik podstawowy
Przewodnik zaawansowany
Podstawowe informacje o aparacie
Tryb automatyczny/tryb hybrydowy automatyczny
Inne tryby fotografowania
Tryb P
Tryb Tv, Av i M
Tryb wyświetlania
Funkcje bezprzewodowe
Menu ustawień
Akcesoria
Dodatek
Skorowidz

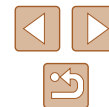

Łączenie krótkich klipów

► Zdjęcia ► Filmy

Krótkie klipy możesz połączyć w dłuższy film. Pamiętaj, że utworzone w ten sposób filmy nie są dodawane do albumów z najważniejszymi wydarzeniami (📖108).



1 Przejdź do ekranu edytowania.

- Naciśnij przycisk [MENU], a następnie wybierz [Miks krótkich klipów] na karcie [▶], a następnie wybierz opcję [Scal klipy] (📖29).

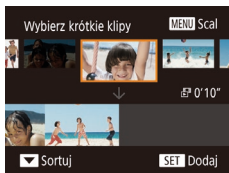

2 Zaznacz klipy do połączenia.

- Z pomocą przycisków [◀][▶] lub pokrętki (🌀) wybierz na górze ekranu klip do połączenia, a następnie naciśnij przycisk [⏏].
- Wybrany klip pojawi się w dolnej części ekranu.
- Aby anulować wybieranie, naciśnij ponownie przycisk [⏏].
- Powtarzaj te czynności, aby wskazać inne klipy do połączenia.
- Po zakończeniu wyboru klipów naciśnij przycisk [MENU].



3 Wyświetl podgląd filmu.

- Wybierz ikonę [Podgląd] i naciśnij przycisk [⏏].
- Po pojawieniu się na kilka sekund komunikatu [Pobieranie] zostanie wyświetlony podgląd połączonych klipów.

4 Zapisz film.

- Wybierz opcję [Zachowaj], a następnie naciśnij przycisk [⏏].
- Po zapisaniu filmu pojawi się komunikat [Zapisano].

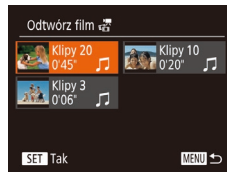

5 Odtwórz film.

- Aby wyświetlić listę utworzonych przez siebie filmów, na ekranie widocznym w punkcie 1 wybierz opcję [Odtwórz film] (📺).
- Wybierz film do odtworzenia i naciśnij przycisk [⏏].



- Aby odtworzyć wybrany klip, przesunij dźwignię zoomu w kierunku [📺] na ekranie w kroku 2.
- Aby zmienić kolejność klipów, naciśnij przycisk [▼] na ekranie w kroku 2., wybierz klip i naciśnij przycisk [⏏], naciśnij przyciski [◀][▶] lub użyj tarczy (🌀), a następnie ponownie naciśnij przycisk [⏏].
- Aby zastosować efekt koloru, na ekranie widocznym w punkcie 3 wybierz opcję [Zmień efekt koloru].
- Aby dodać tło muzyczne, na ekranie widocznym w punkcie 3 wybierz opcję [Ustaw. muzyki] (📖109).
- Jakość obrazu zapisanych filmów to [4K].
- W miarę możliwości używaj w pełni naładowanej baterii.

Przed użyciem
Przewodnik podstawowy
Przewodnik zaawansowany
Podstawowe informacje o aparacie
Tryb automatyczny/tryb hybrydowy automatyczny
Inne tryby fotografowania
Tryb P
Tryb Tv, Av i M
Tryb wyświetlania
Funkcje bezprzewodowe
Menu ustawień
Akcesoria
Dodatek
Skorowidz

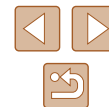

Funkcje bezprzewodowe

Bezprzewodowe przesyłanie zdjęć z aparatu do różnych zgodnych z nim urządzeń oraz korzystanie za jego pośrednictwem z usług sieci Web



- Przed skorzystaniem z funkcji komunikacji bezprzewodowej należy zapoznać się z podrozdziałem „Zalecenia dotyczące funkcji komunikacji bezprzewodowej (Wi-Fi, Bluetooth i innych)” (187).

Dostępne funkcje bezprzewodowe

Korzystanie z funkcji Wi-Fi

Można wysyłać i odbierać zdjęcia oraz zdalnie sterować aparatem, łącząc go z poniższymi urządzeniami i usługami za pośrednictwem sieci Wi-Fi.

- **Smartfony i tablety**
Można przysyłać zdjęcia do smartfonów i tabletów obsługujących funkcje Wi-Fi. Zdalne fotografowanie z podglądem na żywo jest możliwe również za pomocą smartfona lub tabletu.
Dla wygody w niniejszym podręczniku smartfony, tablety oraz inne zgodne urządzenia są zbiorczo nazywane smartfonami.
- **Komputer**
Korzystając z odpowiedniego oprogramowania, można przysyłać zdjęcia z aparatu do komputera przez sieć Wi-Fi.
- **Usługi sieci Web**
Można wprowadzić w aparacie dane swojego konta w internetowej usłudze fotograficznej CANON iIMAGE GATEWAY lub w innych usługach sieci internetowej, aby wysyłać do nich zdjęcia. Niewysłane zdjęcia mogą być też wysyłane z aparatu do komputera lub usługi sieci internetowej za pośrednictwem serwisu CANON iIMAGE GATEWAY.
- **Drukarki**
Zdjęcia można drukować, przysyłając je bezprzewodowo do drukarek zgodnych ze standardem PictBridge (obsługujących protokół DPS over IP).
- **Inny aparat**
Bezprzewodowe przesyłanie zdjęć między aparatami marki Canon zgodnymi z Wi-Fi.

Korzystanie z funkcji Bluetooth®

Aparat można z łatwością sparować ze smartfonem wyposażonym w energooszczędną technologię Bluetooth*. Pozwala to m.in. rejestrować i wyświetlać zdjęcia oraz dodawać do nich znaczniki geograficzne z użyciem smartfona jako pilota zdalnego sterowania.

* Nazywana dalej w skrócie „Bluetooth”.

Przed użyciem

Przewodnik podstawowy

Przewodnik zaawansowany

Podstawowe informacje o aparacie

Tryb automatyczny/tryb hybrydowy automatyczny

Inne tryby fotografowania

Tryb P

Tryb Tv, Av i M

Tryb wyświetlania

Funkcje bezprzewodowe

Menu ustawień

Akcesoria

Dodatek

Skorowidz



Wysyłanie zdjęć do smartfona

Podłączenie aparatu do smartfona i wysyłanie zdjęć jest możliwe na kilka sposobów.

- Połączenie przez Bluetooth
Aparat można z łatwością połączyć ze smartfonem zgodnym z Bluetooth, parując ze sobą oba urządzenia. Ułatwia to przesyłanie zdjęć do smartfona.
- Połączenie za pośrednictwem trybu NFC (📖115)
Wystarczy przyłożyć do aparatu smartfon z systemem Android zgodny z trybem NFC, aby połączyć ze sobą oba urządzenia.
- Połączenie za pośrednictwem menu Wi-Fi (📖117)
Aparat łączy się do smartfona tak samo jak do komputera lub innego urządzenia. Umożliwia dodawanie wielu smartfonów.

Przed połączeniem smartfona z aparatem należy zainstalować w nim specjalną bezpłatną aplikację Camera Connect. Szczegółowe informacje dotyczące tej aplikacji (obsługiwane smartfony i uwzględnione funkcje) są dostępne w witrynie firmy Canon w sieci Web.



- Właściciele aparatów marki Canon zgodnych z Wi-Fi, którzy do łączenia aparatów ze smartfonami za pośrednictwem sieci Wi-Fi używają aplikacji CameraWindow, powinni rozważyć zastąpienie jej aplikacją Camera Connect.

Przesyłanie zdjęć do smartfona zgodnego z Bluetooth

Po sparowaniu aparatu ze smartfonem za pośrednictwem Bluetooth można przy użyciu smartfona wyświetlać i zapisywać zdjęcia znajdujące się w aparacie.



1 Zainstaluj aplikację Camera Connect.

- W przypadku smartfonów z systemem Android znajdź aplikację Camera Connect w serwisie Google Play, a następnie pobierz ją i zainstaluj.
- W przypadku urządzeń iPhone lub iPad znajdź aplikację Camera Connect w sklepie App Store, a następnie pobierz ją i zainstaluj.

2 Zarejestruj nick.

- Naciśnij przycisk ON/OFF.
- Naciśnij przycisk [MENU], na karcie [📷] wybierz opcję [Ustawienia komun. bezprzew.], a następnie wybierz opcję [Nick].
- Naciśnij przycisk [📷], aby wyświetlić klawiaturę (📖30), a następnie wpisz nick.
- Aby powrócić do ekranu [Ustawienia komun. bezprzew.] po naciśnięciu przycisku [MENU], ponownie naciśnij przycisk [MENU].

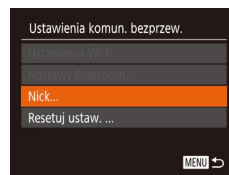

Przed użyciem

Przewodnik podstawowy

Przewodnik zaawansowany

Podstawowe informacje o aparacie

Tryb automatyczny/tryb hybrydowy automatyczny

Inne tryby fotografowania

Tryb P

Tryb Tv, Av i M

Tryb wyświetlania

Funkcje bezprzewodowe

Menu ustawień

Akcesoria

Dodatek

Skorowidz



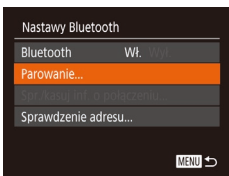

3 Przygotuj aparat do parowania.

- Wybierz opcję [Nastawy Bluetooth], za pomocą przycisków [▲][▼] lub pokrętła [🌀] wybierz opcję [Parowanie], a następnie naciśnij przycisk [📶].

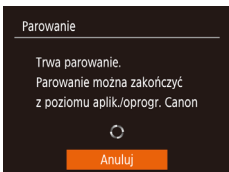

- Pojawi się ekran z informacją, że aparat oczekuje na połączenie.



4 Uruchom aplikację Camera Connect.

- Włącz Bluetooth w smartfonie, a następnie uruchom w nim aplikację Camera Connect.
- Po wykryciu aparatu pojawi się ekran wyboru aparatu.



5 Wybierz aparat, z którym chcesz się połączyć.

- Wybierz nick aparatu.
- Wykonaj procedurę parowania ze smartfonem.

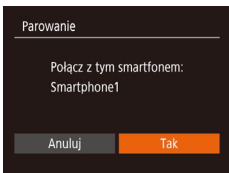

6 Zakończ parowanie.

- Po wyświetleniu się w aparacie komunikatu potwierdzającego wybierz opcję [Tak] za pomocą przycisków [◀][▶] lub pokrętła [🌀], a następnie naciśnij przycisk [📶].



- Gdy pojawi się ekran widoczny po lewej stronie, naciśnij przycisk [📶].

7 Prześlij zdjęcia.

- Po wybraniu w aplikacji Camera Connect opcji [Images on camera/Zdjęcia w aparacie] aparat automatycznie przełączy się na komunikację Wi-Fi.
- W menu ustawień Wi-Fi w urządzeniu iPhone lub iPad wybierz identyfikator SSID (nazwę sieci) wyświetlany na ekranie aparatu, aby nawiązać z nim połączenie.
- Prześlij zdjęcia z aparatu za pomocą smartfona.
- Aby przełączyć komunikację na Bluetooth, wyłącz w smartfonie połączenie Wi-Fi.



- W trakcie korzystania z aparatu po jego sparowaniu ze smartfonem czas pracy baterii może ulec skróceniu, ponieważ aparat czerpie z niej energię nawet po jego wyłączeniu.
- Przed wniesieniem aparatu do miejsc, w których korzystanie z urządzeń elektronicznych jest objęte pewnymi ograniczeniami, należy dla opcji [Bluetooth] wybrać ustawienie [Wył.]. Zapobiegnie to utrzymywaniu przez aparat stanu gotowości na komunikację Bluetooth, nawet gdy jest wyłączony.

Przed użyciem
Przewodnik podstawowy
Przewodnik zaawansowany
Podstawowe informacje o aparacie
Tryb automatyczny/tryb hybrydowy automatyczny
Inne tryby fotografowania
Tryb P
Tryb Tv, Av i M
Tryb wyświetlania
Funkcje bezprzewodowe
Menu ustawień
Akcesoria
Dodatek
Skorowidz

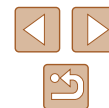



- Stan połączenia Bluetooth jest wskazywany przez jedną z następujących ikon:
[B]: połączono, [B]: rozłączono
- Za pomocą aparatu można też anulować połączenie Wi-Fi opisane w punkcie 7.
- Aby na ekranie [Spr./kasuj inf. o połączeniu] sprawdzić informacje o smartfonie połączonym przez Bluetooth, wybierz kolejno: MENU (☰29) > kartę [↑↑] > opcję [Ustawienia komun. bezprzew.] > opcję [Nastawy Bluetooth]. Aby sprawdzić adres Bluetooth aparatu, wybierz opcję [Sprawdzenie adresu].

Przesyłanie zdjęć do smartfona zgodnego z NFC

Aby uprościć instalowanie aplikacji Camera Connect i nawiązywanie połączenia z aparatem, należy używać zgodnego z NFC smartfona z systemem Android.

Działanie urządzeń połączonych wstępnie za pośrednictwem trybu NFC zmienia się w zależności od trybu aparatu, który był aktywny w chwili zetknięcia urządzeń.

- Jeśli w chwili zetknięcia urządzeń aparat jest wyłączony lub działa w trybie fotografowania, można wybierać i wysyłać zdjęcia na ekranie wyboru obrazu. Po połączeniu ze sobą obu urządzeń można zdalnie wykonywać zdjęcia, podczas gdy w smartfonie wyświetlany jest ekran fotografowania (☰136). Ponowne łączenie z ostatnimi urządzeniami jest niezwykle proste, ponieważ informacje o nich są wyświetlane w menu Wi-Fi.
- Jeśli w momencie zetknięcia urządzeń aparat działa w trybie wyświetlania, można wybrać i wysłać zdjęcia w widoku miniatur, który jest akurat wyświetlany na potrzeby wyboru zdjęć.

Postępuj zgodnie z instrukcjami podanymi w następującym podrozdziale, aby nawiązać połączenie w trybie NFC z aparatem, który jest wyłączony lub działa w trybie fotografowania.

Łączenie za pośrednictwem NFC, gdy aparat jest wyłączony lub działa w trybie fotografowania

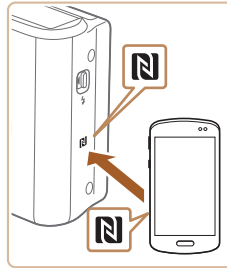

1 Zainstaluj aplikację Camera Connect.

- Aby dowiedzieć się, gdzie jest umieszczony znak N (N), skorzystaj z instrukcji obsługi smartfona.
- Włącz tryb NFC w smartfonie i zetknij urządzenia symbolami N (N), aby automatycznie wywołać w smartfonie połączenie z serwisem Google Play. Po wyświetleniu strony pobierania aplikacji Camera Connect pobierz ją i zainstaluj.

2 Nawiąż połączenie.

- Upewnij się, że aparat jest wyłączony lub działa w trybie fotografowania.
- Przyłóż smartfon z zainstalowaną aplikacją Camera Connect do symbolu N (N) na aparacie.
- Zawartość ekranu aparatu zmieni się automatycznie.
- Jeśli wyświetlony jest ekran [Nick urządzenia], za pomocą przycisków [▲][▼] lub tarczy [🌀] wybierz opcję [Tak], a następnie naciśnij przycisk [🌀].

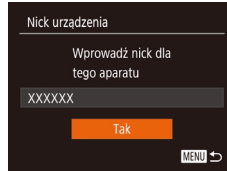

- W smartfonie uruchomi się aplikacja Camera Connect.
- Urządzenia połączą się automatycznie.

Przed użyciem
Przewodnik podstawowy
Przewodnik zaawansowany
Podstawowe informacje o aparacie
Tryb automatyczny/tryb hybrydowy automatyczny
Inne tryby fotografowania
Tryb P
Tryb Tv, Av i M
Tryb wyświetlania
Funkcje bezprzewodowe
Menu ustawień
Akcesoria
Dodatek
Skorowidz

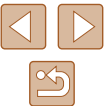

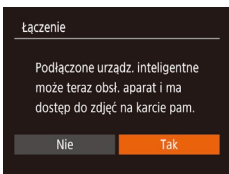

3 Dostosuj ustawienia zachowania poufności informacji.

- Po pojawieniu się tego ekranu wybierz opcję [◀][▶] za pomocą przycisków [⏪] lub [Tak] tarczy i wciśnij przycisk [⏹].
- Możesz teraz za pomocą smartfona zdalnie fotografować z podglądem na żywo oraz przeglądać i importować zdjęcia znajdujące się w aparacie.

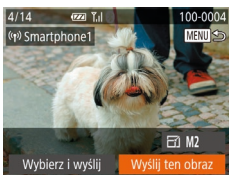

4 Wyślij zdjęcie.

- Za pomocą przycisków [▲][▼][◀][▶] wybierz opcję [Wyślij ten obraz], a następnie naciśnij przycisk [⏹].
- Po wysłaniu zdjęcia zostanie wyświetlony komunikat [Transfer zakończony] i ponownie pojawi się ekran przesyłania zdjęć.
- Aby zakończyć połączenie, naciśnij przycisk [MENU] i po pojawieniu się ekranu potwierdzenia wybierz opcję [Tak] (za pomocą przycisków [◀][▶] lub pokrętła [⏪]), a następnie naciśnij przycisk [⏹]. Połączenie możesz także zakończyć za pomocą smartfona.



- Przy korzystaniu z trybu NFC należy pamiętać o następujących kwestiach:
 - Należy unikać silnego uderzenia o siebie aparatu i smartfona. Mogłoby to spowodować uszkodzenie obu urządzeń.
 - W zależności od smartfona wzajemne wykrycie się obu urządzeń może nie być natychmiastowe. W takim przypadku należy przyłożyć je do siebie w nieco innej pozycji. Jeśli połączenie nie zostało nawiązane, nie rozdzielaj urządzeń do chwili zaktualizowania informacji na ekranie aparatu.
 - Jeśli spróbujesz nawiązać połączenie, gdy aparat będzie wyłączony, może pojawić się na smartfonie komunikat przypominający o konieczności włączenia aparatu. Jeśli tak się stanie, włącz aparat i ponownie zetknij ze sobą oba urządzenia.
 - Między aparatem a smartfonem nie powinny znajdować się żadne inne przedmioty. Należy również pamiętać, że pokrywki aparatu i smartfona lub podobne akcesoria mogą blokować komunikację.
- Po wybraniu w punkcie 3 opcji [Tak] wszystkie zdjęcia w aparacie można wyświetlać za pośrednictwem podłączonego smartfona. Aby zachować prywatność zdjęć znajdujących się w aparacie poprzez uniemożliwienie ich wyświetlania za pośrednictwem smartfona, należy w punkcie 3 wybrać opcję [Nie].
- Po zarejestrowaniu smartfona możesz zmienić jego ustawienia zachowania poufności informacji w aparacie (139).



- Połączenia wymagają, aby w aparacie znajdowała się karta pamięci.
- Nick aparatu możesz też zmienić na ekranie widocznym w punkcie 2 (140).
- Możesz też wysłać wiele zdjęć naraz oraz zmieniać ich rozmiar przed wysłaniem (132).
- Aby wyłączyć połączenia w trybie NFC, wybierz kolejno: MENU (129) > kartę [↑] > menu [Ustawienia komun. bezprzew.] > menu [Ustawienia Wi-Fi] > opcję [NFC] > ustawienie [Wył.].

Przed użyciem
Przewodnik podstawowy
Przewodnik zaawansowany
Podstawowe informacje o aparacie
Tryb automatyczny/tryb hybrydowy automatyczny
Inne tryby fotografowania
Tryb P
Tryb Tv, Av i M
Tryb wyświetlania
Funkcje bezprzewodowe
Menu ustawień
Akcesoria
Dodatek
Skorowidz

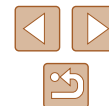

Łączenie za pośrednictwem trybu NFC w przypadku gdy aparat działa w trybie wyświetlania



- Naciśnij przycisk [▶], aby wyłączyć aparat.
- Przyłóż smartfon z zainstalowaną aplikacją Camera Connect (📖 115) do znaku N na aparacie (N).
- Za pomocą przycisków [▲][▼][◀][▶] lub tarczy [🌀] wybierz obraz do wysłania, a następnie naciśnij przycisk [📷]. Pojawi się ikona [✓].
- Aby anulować wybieranie, naciśnij ponownie przycisk [📷]. Ikona [✓] zniknie z ekranu.
- Aby wybrać kolejne zdjęcia, powtarzaj powyższą procedurę.
- Po zakończeniu wybierania zdjęć naciśnij przycisk [MENU].
- Za pomocą przycisków [◀][▶] wybierz opcję [Tak], a następnie naciśnij przycisk [📷].
- Za pomocą przycisków [◀][▶] lub pokrętła [🌀] wybierz opcję [Wyślij], a następnie naciśnij przycisk [📷].
- Zdjęcia zostaną wysłane.



- Jeśli podczas trwania połączenia na ekranie aparatu pojawi się monit o wprowadzenie nicka, zrób to w sposób podany w punkcie 2 w podrozdziale „Przesyłanie zdjęć do smartfona zgodnego z NFC” (📖 115).
- W trybie odtwarzania aparat nie rejestruje połączeń NFC nawiązanych ze smartfonami.
- Można przygotować zdjęcia do wysłania w określonym rozmiarze (📖 132).

Dodawanie smartfona za pomocą menu Wi-Fi

W poniższej procedurze pokazano, jak używać aparatu w roli punktu dostępu, ale można również korzystać z dotychczasowego punktu dostępu w swojej sieci (📖 119).



1 Zainstaluj aplikację Camera Connect.

- W przypadku smartfonów z systemem Android znajdź aplikację Camera Connect w serwisie Google Play, a następnie pobierz ją i zainstaluj.
- W przypadku urządzeń iPhone lub iPad znajdź aplikację Camera Connect w sklepie App Store, a następnie pobierz ją i zainstaluj.

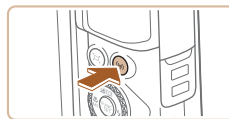

2 Wyświetl menu Wi-Fi.

- Naciśnij przycisk [☰].
- Po pojawieniu się ekranu [Nick urządzenia] wybierz opcję [Tak] (📖 115).

3 Wybierz ikonę [📱].

- Za pomocą przycisków [▲][▼][◀][▶] lub pokrętła [🌀] wybierz ikonę [📱], a następnie naciśnij przycisk [📷].

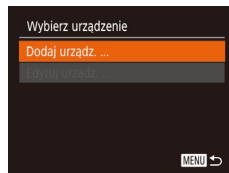

4 Wybierz opcję [Dodaj urządz.].

- Za pomocą przycisków [▲][▼] lub pokrętła [🌀] wybierz opcję [Dodaj urządz.], a następnie naciśnij przycisk [📷].

Przed użyciem
Przewodnik podstawowy
Przewodnik zaawansowany
Podstawowe informacje o aparacie
Tryb automatyczny/tryb hybrydowy automatyczny
Inne tryby fotografowania
Tryb P
Tryb Tv, Av i M
Tryb wyświetlania
Funkcje bezprzewodowe
Menu ustawień
Akcesoria
Dodatek
Skorowidz

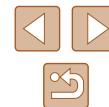

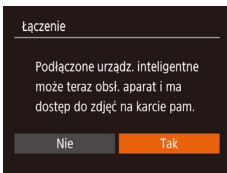
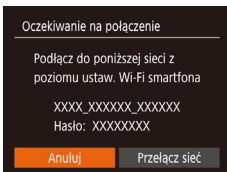

- Zostaną wyświetlone: identyfikator SSID aparatu i hasło.

5 Podłącz smartfon do sieci.

- W menu ustawień Wi-Fi w smartfonie wybierz identyfikator SSID (nazwę sieci) wyświetlany na ekranie aparatu, aby nawiązać z nim połączenie.
- W polu hasła wprowadź hasło wyświetlane w aparacie.

6 Uruchom aplikację Camera Connect.

- Uruchom w smartfonie aplikację Camera Connect.

7 Wybierz aparat, z którym chcesz się połączyć.

- Na ekranie wyboru aparatu wyświetlonym w smartfonie wybierz aparat, aby rozpocząć parowanie obu urządzeń.

8 Dostosuj ustawienia zachowania poufności informacji.

- Za pomocą przycisków [◀][▶] lub pokrętła [🌀] wybierz opcję [Tak], a następnie naciśnij przycisk [📷].
- Możesz teraz za pomocą smartfona zdalnie fotografować z podglądem na żywo oraz przeglądać i importować zdjęcia znajdujące się w aparacie.



9 Wyślij zdjęcie.

- Za pomocą przycisków [▲][▼][◀][▶] wybierz opcję [Wybierz i wyślij], a następnie naciśnij przycisk [📷].
- Za pomocą przycisków [▲][▼] lub pokrętła [🌀] wybierz opcję [Wybierz], a następnie naciśnij przycisk [📷].
- Za pomocą przycisków [▲][▼][◀][▶] lub tarczy [🌀] wybierz obraz do wysłania, wciśnij przycisk [📷], aby zaznaczyć go jako wybrany ([✓]), a następnie wciśnij przycisk [MENU].
- Za pomocą przycisków [◀][▶] lub pokrętła [🌀] wybierz opcję [Tak], a następnie naciśnij przycisk [📷].
- Za pomocą przycisków [◀][▶] lub pokrętła [🌀] wybierz opcję [Wyślij], a następnie naciśnij przycisk [📷].
- Po wysłaniu zdjęcia zostanie wyświetlony komunikat [Transfer zakończony] i ponownie pojawi się ekran przesyłania zdjęć.
- Aby zakończyć połączenie, naciśnij przycisk [MENU] i po pojawieniu się ekranu potwierdzenia wybierz opcję [Tak] (za pomocą przycisków [◀][▶] lub pokrętła [🌀]), a następnie naciśnij przycisk [📷]. Połączenie możesz także zakończyć za pomocą smartfonu.
- Aby dodać kilka smartfonów, powtórz powyższą procedurę od punktu 1.

Przed użyciem
Przewodnik podstawowy
Przewodnik zaawansowany
Podstawowe informacje o aparacie
Tryb automatyczny/tryb hybrydowy automatyczny
Inne tryby fotografowania
Tryb P
Tryb Tv, Av i M
Tryb wyświetlania
Funkcje bezprzewodowe
Menu ustawień
Akcesoria
Dodatek
Skorowidz





- Po wybraniu w punkcie 8 opcji [Tak] wszystkie zdjęcia w aparacie można wyświetlać za pośrednictwem podłączonego smartfonu. Aby zachować prywatność zdjęć znajdujących się w aparacie poprzez uniemożliwienie ich wyświetlania za pośrednictwem smartfonu, należy w punkcie 8 wybrać opcję [Nie].
- Po zarejestrowaniu smartfona możesz zmienić jego ustawienia zachowania poufności informacji w aparacie (📖139).



- Połączenia wymagają, aby w aparacie znajdowała się karta pamięci.
- Jeśli aparat był już połączony z innymi urządzeniami za pośrednictwem menu Wi-Fi, po wyświetleniu menu Wi-Fi w pierwszej kolejności pojawiają się ostatnie urządzenia docelowe. Z łatwością można ponownie nawiązać połączenie, wybierając za pomocą przycisków [▲][▼] nazwę odpowiedniego urządzenia, a następnie naciskając przycisk [🔍]. Aby dodać nowe urządzenie, wyświetl ekran wyboru urządzeń za pomocą przycisków [◀][▶], po czym wprowadź ustawienia.
- Jeśli nie chcesz, aby na liście były widoczne ostatnie urządzenia docelowe, wybierz kolejno: MENU (📖29) > kartę [📶] > [Ustawienia komun. bezprzew.] > [Ustawienia Wi-Fi] > [Hist. docel.] > [Wył.].
- Aby nawiązać połączenie bez wprowadzania hasła w punkcie 5, wybierz kolejno: MENU (📖29) > kartę [📶] > menu [Ustawienia komun. bezprzew.] > menu [Ustawienia Wi-Fi] > opcję [Hasło] > ustawienie [Wył.]. Z ekranu SSID (widocznego w punkcie 4) zniknie pole [Hasło].
- Możesz też wysłać wiele zdjęć naraz oraz zmieniać ich rozmiar przed wysłaniem (📖132).
- Bieżące zdjęcie można wysłać, wybierając na ekranie widocznym w punkcie 9 opcję [Wyslij ten obraz].

Korzystanie z innego punktu dostępu

Podłączając aparat do smartfona za pomocą menu Wi-Fi, możesz również skorzystać z dotychczasowego punktu dostępu w swojej sieci.

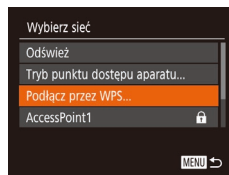
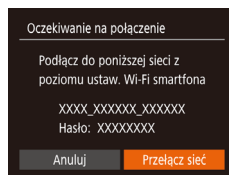

1 Przygotuj nawiązanie połączenia.

- Przejdź do ekranu [Oczekiwanie na połączenie], wykonując czynności podane w punktach 1–4 w podrozdziale „Dodawanie smartfona za pomocą menu Wi-Fi” (📖117).

2 Podłącz smartfon do punktu dostępu.

3 Wybierz opcję [Przełącz sieć].

- Za pomocą przycisków [◀][▶] lub pokrętła [🔍] wybierz opcję [Przełącz sieć], a następnie naciśnij przycisk [🔍].
- Pojawi się lista wykrytych punktów dostępu.

4 Nawiąż połączenie z punktem dostępu.

- W przypadku punktu dostępu zgodnego ze standardem WPS nawiąż z nim połączenie w sposób podany w punktach 5–8 w podrozdziale „Korzystanie z punktów dostępu zgodnych ze standardem WPS” (📖122).

Przed użyciem
Przewodnik podstawowy
Przewodnik zaawansowany
Podstawowe informacje o aparacie
Tryb automatyczny/tryb hybrydowy automatyczny
Inne tryby fotografowania
Tryb P
Tryb Tv, Av i M
Tryb wyświetlania
Funkcje bezprzewodowe
Menu ustawień
Akcesoria
Dodatek
Skorowidz





- W przypadku punktu dostępu niezgodnego ze standardem WPS nawiąż z nim połączenie w sposób podany w punktach 2–4 w podrozdziale „Nawiązywanie połączenia z punktami dostępu widocznymi na liście” (📖 124).

5 Wybierz aparat, aby nawiązać połączenie.

- Na ekranie wyboru aparatu wyświetlanym w smartfonie wybierz aparat, aby rozpocząć parowanie.

6 Skonfiguruj ustawienia zachowania poufności informacji i wyślij zdjęcia.

- Skonfiguruj ustawienia zachowania poufności informacji i wyślij zdjęcia w sposób podany w punktach 8–9 w podrozdziale „Dodawanie smartfona za pomocą menu Wi-Fi” (📖 117).

Poprzednie punkty dostępu

Aby automatycznie ponowić połączenie z dowolnym z wcześniejszych punktów dostępu, wykonaj czynności podane w punkcie 4 w podrozdziale „Dodawanie smartfona za pomocą menu Wi-Fi” (📖 117).

- Aby używać aparatu jako punktu dostępu, wybierz opcję [Przełącz sieć] na ekranie wyświetlonym w trakcie nawiązywania połączenia, a następnie wybierz opcję [Tryb punktu dostępu aparatu].
- Aby przełączyć punkty dostępu, wybierz opcję [Przełącz sieć] na ekranie wyświetlonym w trakcie nawiązywania połączenia, a następnie wykonaj od punktu 4 procedurę podaną w podrozdziale „Korzystanie z innego punktu dostępu” (📖 119).

Zapisywanie zdjęć na dysku komputera

Przygotowanie do rejestracji komputera

Szczegółowe informacje na temat komputerów, z którymi można łączyć aparat za pośrednictwem sieci Wi-Fi, wymagań systemowych i innych kwestii zgodności (m.in. obsługi w nowych wersjach systemów operacyjnych) można znaleźć w witrynie firmy Canon w sieci Web.



- Systemy Windows 7 w wersji Starter i Home Basic nie są obsługiwane.
- W przypadku systemów Windows 7 N (Europa) i KN (Korea Południowa) wymagane jest oddzielne pobranie i zainstalowanie pakietu Windows Media Feature Pack. Szczegółowe informacje na ten temat można znaleźć w następującej witrynie:
<http://go.microsoft.com/fwlink/?LinkId=159730>

Instalowanie programu CameraWindow

1 Pobierz oprogramowanie.

- Odwiedź poniższą witrynę w sieci Web za pomocą komputera połączony z Internetem.

<http://www.canon.com/icpd/>

- Wybierz swój kraj lub region, po czym postępuj zgodnie z instrukcjami wyświetlanymi na ekranie, aby przygotować się do pobierania.

Przed użyciem

Przewodnik podstawowy

Przewodnik zaawansowany

Podstawowe informacje o aparacie

Tryb automatyczny/tryb hybrydowy automatyczny

Inne tryby fotografowania

Tryb P

Tryb Tv, Av i M

Tryb wyświetlania

Funkcje bezprzewodowe

Menu ustawień

Akcesoria

Dodatek

Skorowidz



2 Postępuj zgodnie z wyświetlanymi instrukcjami.

- Kliknij dwukrotnie pobrany plik, aby zainstalować program.



- Wymagany jest dostęp do Internetu. Wszelkie opłaty dla usługodawców internetowych oraz opłaty dostępowe muszą zostać uiszczone oddzielnie.



- Aby odinstalować oprogramowanie, wykonaj poniższe czynności:
 - Windows: Wybierz kolejno: menu [Start] > [Wszystkie programy] > [Canon Utilities], a następnie wybierz oprogramowanie do odinstalowania.

Konfigurowanie komputera pod kątem połączenia Wi-Fi (dotyczy tylko systemu Windows)

Na komputerze z systemem Windows należy przed bezprzewodowym połączeniem z nim aparatu skonfigurować poniższe ustawienia.



1 Sprawdź, czy komputer ma połączenie z punktem dostępu.

- Instrukcje dotyczące sprawdzania połączenia z siecią można znaleźć w podręczniku użytkownika dołączonej do komputera.

2 Wprowadź ustawienie.

- Kliknij opcje w następującej kolejności: menu [Start] > [Wszystkie programy] > [Canon Utilities] > [CameraWindow] > [Wi-Fi connection setup/Konfiguracja połączenia Wi-Fi].
- Po uruchomieniu aplikacji postępuj zgodnie z instrukcjami wyświetlanymi na ekranie i wprowadź ustawienia.



- Poniższe ustawienia systemu Windows są konfigurowane wówczas, gdy program narzędziowy jest uruchamiany w punkcie 2.
 - Włącz przesyłanie strumieniowe multimediów. Dzięki temu aparat będzie „widzieć” (znajdować) komputer w sieci Wi-Fi.
 - Włącz odnajdowanie sieci. Dzięki temu komputer będzie „widzieć” (znajdować) aparat.
 - Włącz obsługę protokołu ICMP (ang. Internet Control Message Protocol). Umożliwi to sprawdzanie stanu połączenia sieciowego.
 - Włącz obsługę protokołu UPnP (ang. Universal Plug & Play). Umożliwi to urządzeniom sieciowym automatyczne wykrywanie się nawzajem.
- Niektóre programy zabezpieczające mogą blokować wprowadzanie opisanych tu ustawień. Sprawdź ustawienia programu zabezpieczającego.

Zapisywanie zdjęć na dysku podłączonego komputera

W opisany poniżej sposób połącz aparat z punktem dostępu za pośrednictwem sieci Wi-Fi. Dodatkowe informacje znajdziesz w instrukcji obsługi dostarczonej z punktem dostępu.

Sprawdzanie zgodności punktu dostępu

Sprawdź w podrozdziale „Interfejs” (📖183), czy router Wi-Fi lub stacja bazowa spełnia wymagania standardów Wi-Fi. Metody połączenia zmieniają się w zależności od tego, czy punkt dostępu jest zgodny ze standardem Wi-Fi Protected Setup (WPS, 📖122) czy nie (📖124). W przypadku punktów dostępu niezgodnych ze standardem WPS zapoznaj się z poniższymi informacjami.

- Nazwa sieci (SSID/ESSID)
Identyfikator SSID lub ESSID używanego punktu dostępu. Jest to tzw. „nazwa punktu dostępu” lub „nazwa sieci”.

Przed użyciem
Przewodnik podstawowy
Przewodnik zaawansowany
Podstawowe informacje o aparacie
Tryb automatyczny/tryb hybrydowy automatyczny
Inne tryby fotografowania
Tryb P
Tryb Tv, Av i M
Tryb wyświetlania
Funkcje bezprzewodowe
Menu ustawień
Akcesoria
Dodatek
Skorowidz

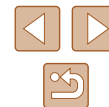

- Uwierzytelnianie w sieci/szyfrowanie danych (metoda/tryb szyfrowania)
Metoda szyfrowania danych podczas transmisji bezprzewodowej.
Sprawdź, jakie ustawienia zabezpieczeń znajdują się w użyciu: WPA2-PSK (AES), WPA2-PSK (TKIP), WPA-PSK (AES), WPA-PSK (TKIP), WEP (uwierzytelnianie za pośrednictwem systemu otwartego) czy może bez zabezpieczeń.
- Hasło (klucz szyfrujący/sieciowy)
Klucz używany do szyfrowania danych podczas transmisji bezprzewodowej. Jest to tzw. „klucz szyfrujący” lub „klucz sieciowy”.
- Indeks kluczy (klucz przesyłany)
Klucz tworzony, gdy do uwierzytelniania w sieci/szyfrowania danych służy mechanizm WEP. Wprowadź ustawienie „1”.



- Jeżeli do dostosowania ustawień sieciowych są wymagane uprawnienia administratora systemu, skontaktuj się z administratorem systemu, aby uzyskać szczegółowe informacje.
- Te ustawienia są bardzo ważne dla bezpieczeństwa sieci. Ustawienia te należy zmieniać rozważnie.



- Informacje na temat zgodności ze standardem WPS oraz instrukcje dotyczące sprawdzania ustawień można znaleźć w podręczniku użytkownika dostarczonym z punktem dostępu.
- Router jest urządzeniem tworzącym strukturę sieci (LAN) umożliwiającą łączenie wielu komputerów. Router z funkcją komunikacji Wi-Fi jest nazywany „routerem Wi-Fi”.
- W niniejszym przewodniku wszystkie routery Wi-Fi i stacje bazowe są nazywane „punktami dostępu”.
- Jeśli w sieci Wi-Fi stosujesz filtrowanie adresów MAC, dodaj koniecznie w punkcie dostępu adres MAC aparatu. Adres MAC aparatu możesz sprawdzić, wybierając kolejno: MENU (📁 29) > kartę [📶] > menu [Ustawienia komun. bezprzew.] > menu [Ustawienia Wi-Fi] > opcję [Sprawdź adres MAC].

■ Korzystanie z punktów dostępu zgodnych ze standardem WPS

WPS ułatwia wprowadzanie ustawień w trakcie łączenia urządzeń przez sieć Wi-Fi. Można skorzystać z metody konfiguracji przycisków (Push Button Configuration Method) lub PIN w celu skonfigurowania ustawień dla urządzenia zgodnego ze standardem WPS.

1 Sprawdź, czy komputer ma połączenie z punktem dostępu.

- Wskazówki dotyczące sprawdzania połączenia można znaleźć w instrukcjach obsługi dostarczonych z urządzeniem i punktem dostępu.



2 Wyświetl menu Wi-Fi.

- Naciśnij przycisk [(☰)].
- Jeśli wyświetlony jest ekran [Nick urządzenia], za pomocą przycisków [▲][▼] lub pokrętła [🌀] wybierz opcję [Tak], a następnie naciśnij przycisk [(☰)].

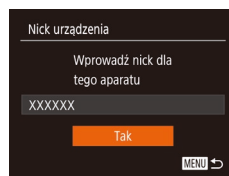

3 Wybierz ikonę [📶].

- Za pomocą przycisków [▲][▼][◀][▶] lub pokrętła [🌀] wybierz ikonę [📶], a następnie naciśnij przycisk [(☰)].



Przed użyciem
Przewodnik podstawowy
Przewodnik zaawansowany
Podstawowe informacje o aparacie
Tryb automatyczny/tryb hybrydowy automatyczny
Inne tryby fotografowania
Tryb P
Tryb Tv, Av i M
Tryb wyświetlania
Funkcje bezprzewodowe
Menu ustawień
Akcesoria
Dodatek
Skorowidz



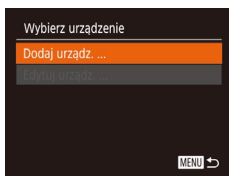

4 Wybierz opcję [Dodaj urządz.].

- Za pomocą przycisków [▲][▼] lub pokręta [🌀] wybierz opcję [Dodaj urządz.], a następnie naciśnij przycisk [🔵].

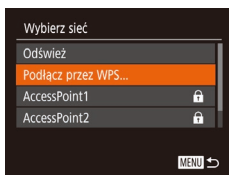

5 Wybierz opcję [Podłącz przez WPS].

- Za pomocą przycisków [▲][▼] lub pokręta [🌀] wybierz opcję [Podłącz przez WPS], a następnie naciśnij przycisk [🔵].

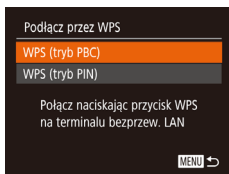

6 Wybierz opcję [WPS (tryb PBC)].

- Za pomocą przycisków [▲][▼] lub pokręta [🌀] wybierz opcję [WPS (tryb PBC)], a następnie naciśnij przycisk [🔵].



7 Nawiąż połączenie.

- Naciśnij i przytrzymaj przycisk połączenia WPS na punkcie dostępu.
- Aby przejść do następnego punktu, naciśnij przycisk [🔵] na aparacie.
- Aparat nawiąże połączenie z punktem dostępu, a lista połączonych z nim urządzeń pojawi się na ekranie [Wybierz urządzenie].

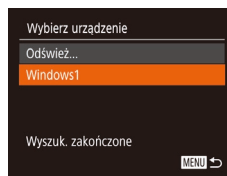
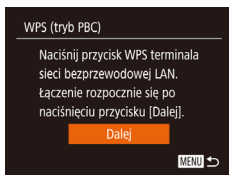

8 Wybierz urządzenie docelowe.

- Wybierz nazwę urządzenia docelowego (za pomocą przycisków [▲][▼] lub pokręta [🌀]), a następnie naciśnij przycisk [🔵].

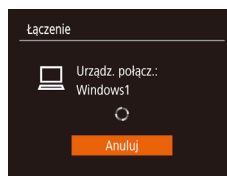

9 Zainstaluj sterownik (tylko przy pierwszym połączeniu z komputerem z systemem Windows).

- Gdy w aparacie pojawi się ten ekran, kliknij na komputerze menu Start i opcję [Panel sterowania], a następnie kliknij opcję [Dodaj urządzenie].

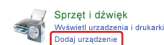

- Kliknij dwukrotnie ikonę podłączonego aparatu.

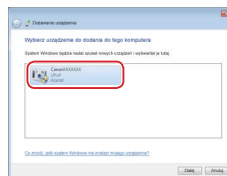

- Rozpocznie się instalacja sterowników.

- Po zakończeniu instalacji sterowników i włączeniu połączenia między aparatem a komputerem, zostanie wyświetlony ekran Autoodtwarzania. Żadne informacje nie zostaną wyświetlone na ekranie aparatu.

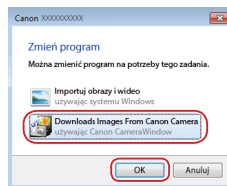

10 Wyświetl okno programu CameraWindow.

- Windows: uruchom program CameraWindow, klikając pozycję [Downloads Images From Canon Camera/Pobierz obrazy z aparatu firmy Canon].

Przed użyciem
Przewodnik podstawowy
Przewodnik zaawansowany
Podstawowe informacje o aparacie
Tryb automatyczny/tryb hybrydowy automatyczny
Inne tryby fotografowania
Tryb P
Tryb Tv, Av i M
Tryb wyświetlania
Funkcje bezprzewodowe
Menu ustawień
Akcesoria
Dodatek
Skorowidz



11 Importuj zdjęcia.

- Kliknij kolejno przyciski [Import Images from Camera/Importuj zdjęcia z aparatu] oraz [Import Untransferred Images/Importuj nieprzesłane zdjęcia].
- Zdjęcia zostaną zapisane na dysku komputera w folderze Pictures, w osobnych folderach o nazwach utworzonych na podstawie daty rejestracji.
- Na ekranie wyświetlonym po zakończeniu importowania zdjęć kliknij przycisk [OK].
- Aby wyświetlać zdjęcia zapisane na komputerze, skorzystaj z zainstalowanego fabrycznie lub dostępnego powszechnie oprogramowania zgodnego ze zdjęciami zarejestrowanymi za pomocą aparatu.



- Jeśli aparat był już połączony z innymi urządzeniami za pośrednictwem menu Wi-Fi, po wyświetleniu menu Wi-Fi w pierwszej kolejności pojawiają się ostatnie urządzenia docelowe. Z łatwością można ponownie nawiązać połączenie, wybierając za pomocą przycisków [▲][▼] nazwę odpowiedniego urządzenia, a następnie naciskając przycisk [Ⓜ]. Aby dodać nowe urządzenie, wyświetl ekran wyboru urządzeń za pomocą przycisków [◀][▶], po czym wprowadź ustawienia.
- Jeśli nie chcesz, aby na liście były widoczne ostatnie urządzenia docelowe, wybierz kolejno: MENU (📖29) > kartę [📶] > menu [Ustawienia komun. bezprzew.] > menu [Ustawienia Wi-Fi] > opcję [Hist. docel.] > ustawienie [Wytł.].
- Nick aparatu możesz też zmienić na ekranie widocznym w punkcie 2 (📖141).
- Po połączeniu aparatu z komputerem ekran aparatu zostaje wygaszony.
- Aby rozłączyć aparat, należy go wyłączyć.
- Jeśli w punkcie 6 zostanie wybrana opcja [WPS (tryb PIN)], na ekranie pojawi się kod PIN. Należy koniecznie skonfigurować ten kod w punkcie dostępu. Wybierz urządzenie na ekranie [Wybierz urządzenie]. Więcej informacji na ten temat można znaleźć w instrukcji obsługi dostarczonej z punktem dostępu.

■ Nawiązywanie połączenia z punktami dostępu widocznymi na liście

1 Wyświetl listę punktów dostępu.

- Wyświetl listę sieci (punktów dostępu) w sposób podany w punktach 1–4 w podrozdziale „Korzystanie z punktów dostępu zgodnych ze standardem WPS” (📖122).

Przed użyciem
Przewodnik podstawowy
Przewodnik zaawansowany
Podstawowe informacje o aparacie
Tryb automatyczny/tryb hybrydowy automatyczny
Inne tryby fotografowania
Tryb P
Tryb Tv, Av i M
Tryb wyświetlania
Funkcje bezprzewodowe
Menu ustawień
Akcesoria
Dodatek
Skorowidz



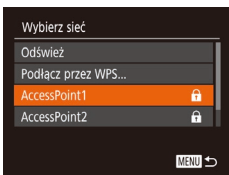

2 Wybierz punkt dostępu.

- Wybierz sieć (punkt dostępu) za pomocą przycisków [▲][▼] lub pokrętła [🌀], a następnie naciśnij przycisk [📶].

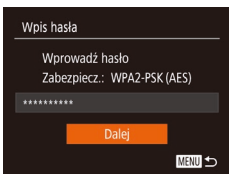

3 Wprowadź hasło punktu dostępu.

- Naciśnij przycisk [📶], aby wyświetlić klawiaturę, a następnie wpisz hasło (📖30).
- Za pomocą przycisków [▲][▼] lub pokrętła [🌀] wybierz opcję [Dalej], a następnie naciśnij przycisk [📶].



4 Wybierz opcję [Auto].

- Za pomocą przycisków [▲][▼] lub pokrętła [🌀] wybierz opcję [Auto], a następnie naciśnij przycisk [📶].
- Aby zapisać zdjęcia na podłączonym komputerze, wykonaj od punktu 8 procedurę podaną w podrozdziale „Korzystanie z punktów dostępu zgodnych ze standardem WPS” (📖122).



- Aby ustalić hasło punktu dostępu, sprawdź ustawienia samego punktu dostępu lub zapoznaj się z informacjami podanymi w jego instrukcji obsługi.
- Jeśli nawet po zaktualizowaniu listy poprzez wybranie w punkcie 2 opcji [Odśwież] nie zostaną wykryte żadne punkty dostępu, wybierz w punkcie 2 opcję [Ustaw. ręczne], aby ręcznie wprowadzić ustawienia punktu dostępu. Postępuj zgodnie z instrukcjami wyświetlanymi na ekranie i wprowadź identyfikator SSID, ustawienia zabezpieczeń i hasło.
- Jeśli do połączenia z innym urządzeniem służy ten sam punkt dostępu, w punkcie 3 zamiast hasła wyświetlany jest znak [*]. Aby użyć tego samego hasła, wybierz opcję [Dalej] (za pomocą przycisków [▲][▼] lub pokrętła [🌀]), a następnie naciśnij przycisk [📶].

■ Poprzednie punkty dostępu

Aby automatycznie ponowić połączenie z dowolnym z wcześniejszych punktów dostępu, wykonaj czynności podane w punkcie 4 w podrozdziale „Korzystanie z punktów dostępu zgodnych ze standardem WPS” (📖122).

- Aby nawiązać połączenie z urządzeniem za pomocą punktu dostępu, sprawdź, czy urządzenie docelowe jest już z nim połączone, a następnie wykonaj od punktu 8 procedurę podaną w podrozdziale „Korzystanie z punktów dostępu zgodnych ze standardem WPS” (📖122).
- Aby przełączyć punkty dostępu, wybierz opcję [Przełącz sieć] na ekranie wyświetlonym po nawiązaniu połączenia, a następnie wykonaj od punktu 5 procedurę podaną w podrozdziale „Korzystanie z punktów dostępu zgodnych ze standardem WPS” (📖122) lub od punktu 2 procedurę podaną w podrozdziale „Nawiązywanie połączenia z punktami dostępu widocznymi na liście” (📖124).

Przed użyciem
Przewodnik podstawowy
Przewodnik zaawansowany
Podstawowe informacje o aparacie
Tryb automatyczny/tryb hybrydowy automatyczny
Inne tryby fotografowania
Tryb P
Tryb Tv, Av i M
Tryb wyświetlania
Funkcje bezprzewodowe
Menu ustawień
Akcesoria
Dodatek
Skorowidz



Wysyłanie zdjęć do zarejestrowanej usługi sieci Web

Rejestrowanie usług sieci Web

Dodaj do aparatu usługi sieci Web, z których chcesz korzystać, za pomocą smartfonu lub komputera.

- Dokończenie wprowadzania ustawień aparatu pod kątem serwisu CANON iMAGE GATEWAY lub innych usług sieci Web wymaga użycia smartfonu lub komputera z przeglądarką i połączeniem z Internetem.
- Sprawdź dostępne w witrynie CANON iMAGE GATEWAY w sieci Web dane dotyczące przeglądarki (program Microsoft Internet Explorer itd.), warunki użytkowania oraz informacje o ustawieniach i wersji.
- Informacje o tym, w których krajach i regionach dostępny jest serwis CANON iMAGE GATEWAY, można znaleźć w witrynie firmy Canon w sieci internetowej (<http://www.canon.com/cig/>).
- Aby korzystać z innych usług sieci Web niż serwis CANON iMAGE GATEWAY, musisz mieć powiązane z nimi konto. Aby uzyskać więcej informacji, zapoznaj się z zawartością witryn sieci Web dla poszczególnych usług, w których chcesz się zarejestrować.
- Za połączenie z usługodawcą internetowym i korzystanie z punktów dostępu mogą być pobierane opłaty.



- W serwisie CANON iMAGE GATEWAY znajdują się również instrukcje pobierania.

Rejestrowanie w serwisie CANON iMAGE GATEWAY

Połącz aparat z serwisem CANON iMAGE GATEWAY, dodając serwis CANON iMAGE GATEWAY jako docelową usługę sieci Web dla aparatu. Pamiętaj, że aby dokończyć wprowadzanie ustawień połączenia, musisz wpisać adres e-mail służący na komputerze lub smartfonie do otrzymywania powiadomień.



1 Wyświetl menu Wi-Fi.

- Naciśnij przycisk [Wi-Fi].
- Jeśli wyświetlony jest ekran [Nick urządzenia], za pomocą przycisków [▲][▼] lub pokrętła [D] wybierz opcję [Tak], a następnie naciśnij przycisk [OK].

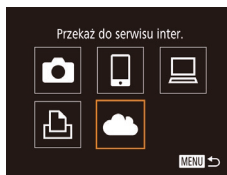
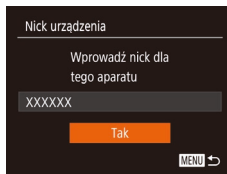

2 Wybierz ikonę [☁].

- Za pomocą przycisków [▲][▼][◀][▶] lub pokrętła [D] wybierz ikonę [☁], a następnie naciśnij przycisk [OK].

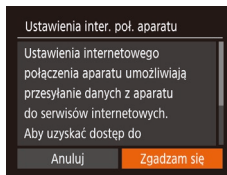

3 Zaakceptuj warunki umowy, aby wprowadzić adres e-mail.

- Zapoznaj się z wyświetloną treścią umowy, za pomocą przycisków [◀][▶] lub pokrętła [D] wybierz opcję [Zgadzam się], a następnie wciśnij przycisk [OK].

Przed użyciem
Przewodnik podstawowy
Przewodnik zaawansowany
Podstawowe informacje o aparacie
Tryb automatyczny/tryb hybrydowy automatyczny
Inne tryby fotografowania
Tryb P
Tryb Tv, Av i M
Tryb wyświetlania
Funkcje bezprzewodowe
Menu ustawień
Akcesoria
Dodatek
Skorowidz

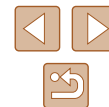

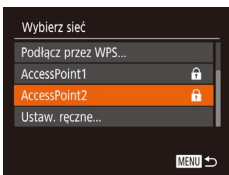

4 Nawiąż połączenie z punktem dostępu.

- Nawiąż połączenie z punktem dostępu w sposób podany w punktach 5–7 w podrozdziale „Korzystanie z punktów dostępu zgodnych ze standardem WPS” (📖 122) lub w punktach 2–4 w podrozdziale „Nawiązywanie połączenia z punktami dostępu widocznymi na liście” (📖 124).

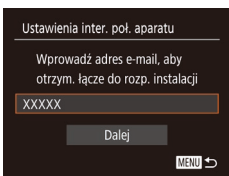

5 Wprowadź adres e-mail.

- Po połączeniu aparatu z serwisem CANON iMAGE GATEWAY za pośrednictwem punktu dostępu wyświetlany jest ekran wprowadzania adresu e-mail.
- Wpisz swój adres e-mail, za pomocą przycisków [▲][▼] lub pokrętła [🌀] wybierz opcję [Dalej], a następnie naciśnij przycisk [📧].

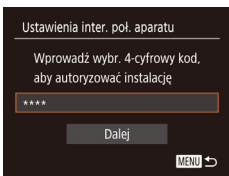

6 Podaj 4-cyfrową liczbę.

- Wpisz dowolnie wybraną 4-cyfrową liczbę, za pomocą przycisków [▲][▼] lub pokrętła [🌀] wybierz opcję [Dalej], a następnie naciśnij przycisk [📧].
- Będziesz potrzebować tego czterocyfrowego numeru przy późniejszej konfiguracji połączenia z serwisem CANON iMAGE GATEWAY w punkcie 8.

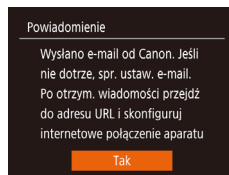

7 Sprawdź otrzymane powiadomienie.

- Po wysłaniu informacji do serwisu CANON iMAGE GATEWAY otrzymasz wiadomość z powiadomieniem na adres e-mail wprowadzony w punkcie 5.
- Naciśnij przycisk [📧] na następnym ekranie, na którym znajduje się informacja o wysłaniu powiadomienia.
- Ikona [☁️] zostanie zastąpiona ikoną [📧].

8 Wyświetl stronę wskazaną w powiadomieniu i dokończ wprowadzanie ustawień połączenia z aparatem.

- Za pomocą komputera lub smartfona wyświetl stronę wskazaną w powiadomieniu.
- Postępuj zgodnie z wyświetlanymi instrukcjami, aby dokończyć konfigurację na stronie ustawień połączenia z aparatem.

9 Dokończ wprowadzanie w aparacie ustawień serwisu CANON iMAGE GATEWAY.

- Za pomocą przycisków [▲][▼][◀][▶] lub pokrętła [🌀] wybierz ikonę [☁️], a następnie naciśnij przycisk [📧].
- Po wykonaniu powyższych czynności do listy lokalizacji docelowych zostaną dodane pozycje [📍] (📖 134) i CANON iMAGE GATEWAY.

Przed użyciem
Przewodnik podstawowy
Przewodnik zaawansowany
Podstawowe informacje o aparacie
Tryb automatyczny/tryb hybrydowy automatyczny
Inne tryby fotografowania
Tryb P
Tryb Tv, Av i M
Tryb wyświetlania
Funkcje bezprzewodowe
Menu ustawień
Akcesoria
Dodatek
Skorowidz

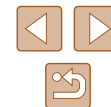

- W razie potrzeby możesz dodawać też inne usługi sieci Web. W takim przypadku postępuj zgodnie z instrukcjami podanymi od punktu 2 w podrozdziale „Rejestrowanie innych usług sieci Web” (📖128).



- Upewnij się wcześniej, że w aplikacji pocztowej na komputerze lub smartfonie nie jest skonfigurowane blokowanie wiadomości e-mail z pokrewnych domen, ponieważ mogłoby to przeszkodzić Ci w otrzymywaniu powiadomień.



- Nick aparatu możesz też zmienić na ekranie widocznym w punkcie 1 (📖126).
- Jeśli aparat był już połączony z innymi urządzeniami za pośrednictwem menu Wi-Fi, po wyświetleniu tego menu w pierwszej kolejności pojawiają się ostatnie urządzenia docelowe. Wyświetl ekran wyboru urządzenia za pomocą przycisków [◀][▶], a następnie skonfiguruj ustawienie.

Rejestrowanie innych usług sieci Web

Możesz również dodać do aparatu usługi sieci internetowej inne niż CANON iIMAGE GATEWAY.



1 Zaloguj się w serwisie CANON iIMAGE GATEWAY i przejdź do strony ustawień połączenia z aparatem.

- Za pomocą komputera lub smartfona przejdź do serwisu CANON iIMAGE GATEWAY pod adresem <http://www.canon.com/cig/>.



2 Skonfiguruj usługę sieci Web, której chcesz używać.

- Za pomocą komputera lub smartfona wyświetl ekran ustawień usług sieci internetowej.

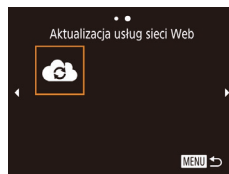

- Jeśli skonfigurowane ustawienia zostaną zmienione, wykonaj ponownie czynności opisane w tych punktach, aby zaktualizować ustawienia aparatu.

- Postępuj zgodnie z instrukcjami wyświetlanymi na ekranie, aby dokończyć wprowadzanie ustawień usług sieci internetowej, z których chcesz korzystać.

3 Wybierz ikonę [☁].

- Naciśnij przycisk [(☐)].
- Za pomocą przycisków [▲][▼][◀][▶] lub pokrętła [🌀] wybierz ikonę [☁], a następnie naciśnij przycisk [(☐)].
- Spowoduje to aktualizację ustawień usług sieci Web.

Przesyłanie zdjęć do usług sieci Web

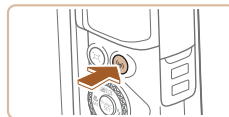

1 Wyświetl menu Wi-Fi.

- Naciśnij przycisk [(☐)].



2 Wybierz miejsce docelowe.

- Wybierz ikonę usługi sieci Web, z którą chcesz nawiązać połączenie (za pomocą przycisków [▲][▼][◀][▶] lub pokrętła [🌀]), a następnie naciśnij przycisk [(☐)].
- Jeśli usługa sieci Web zawiera wielu odbiorców lub liczne opcje udostępniania, wybierz odpowiednią pozycję na ekranie [Wybierz odbiorcę] (za pomocą przycisków [▲][▼] lub pokrętła [🌀]), a następnie naciśnij przycisk [(☐)].

Przed użyciem

Przewodnik podstawowy

Przewodnik zaawansowany

Podstawowe informacje o aparacie

Tryb automatyczny/tryb hybrydowy automatyczny

Inne tryby fotografowania

Tryb P

Tryb Tv, Av i M

Tryb wyświetlania

Funkcje bezprzewodowe

Menu ustawień

Akcesoria

Dodatek

Skorowidz

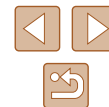

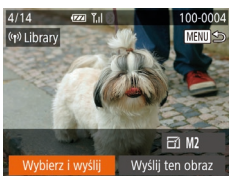

3 Wyślij zdjęcie.

- Za pomocą przycisków [▲][▼][◀][▶] wybierz opcję [Wybierz i wyślij], a następnie naciśnij przycisk [☑].
- Za pomocą przycisków [▲][▼] lub pokrętki [🌀] wybierz opcję [Wybierz], a następnie naciśnij przycisk [☑].
- Za pomocą przycisków [▲][▼][◀][▶] lub tarczy [🌀] wybierz obraz do wysłania, wciśnij przycisk [☑], aby zaznaczyć go jako wybrany ([✓]), a następnie wciśnij przycisk [MENU].
- Za pomocą przycisków [◀][▶] lub pokrętki [🌀] wybierz opcję [Tak], a następnie naciśnij przycisk [☑].
- Za pomocą przycisków [◀][▶] lub pokrętki [🌀] wybierz opcję [Wyślij], a następnie naciśnij przycisk [☑].
- W przypadku przesyłania materiałów do serwisu YouTube zapoznaj się z warunkami świadczenia usługi, a następnie wybierz opcję [Zgadzam się] i naciśnij przycisk [☑].
- Kiedy po wysłaniu zdjęcia pojawi się opcja [Tak], naciśnij przycisk [☑], aby powrócić do ekranu wyświetlania.



- Połączenia wymagają, aby w aparacie znajdowała się karta pamięci z zapisanymi na niej zdjęciami.
- Można też wysłać wiele zdjęć naraz, zmieniając ich wielkość oraz dodawać do nich komentarze przed wysłaniem (📖132).
- Bieżące zdjęcie można wysłać, wybierając na ekranie widocznym w punkcie 3 opcję [Wyślij ten obraz].
- Aby wyświetlać na smartfonie zdjęcia przesłane do serwisu CANON iIMAGE GATEWAY, spróbuj użyć przeznaczonej do tego celu aplikacji Canon Online Photo Album. Pobierz ją i zainstaluj w wersji do urządzeń iPhone lub iPad ze sklepu App Store, a w wersji do urządzeń z systemem Android — z serwisu Google Play.

Bezprzewodowe drukowanie zdjęć na podłączonej drukarce

W opisany poniżej sposób podłącz aparat do drukarki za pośrednictwem Wi-Fi w celu drukowania.

W poniższej procedurze pokazano, jak używać aparatu w roli punktu dostępu, ale można również korzystać z dotychczasowego punktu dostępu w swojej sieci (📖119).



1 Wyświetl menu Wi-Fi.

- Naciśnij przycisk [☰].



2 Wybierz ikonę [🖨️].

- Za pomocą przycisków [▲][▼][◀][▶] lub pokrętki [🌀] wybierz ikonę [🖨️], a następnie naciśnij przycisk [☑].

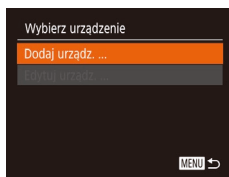

3 Wybierz opcję [Dodaj urządź.].

- Za pomocą przycisków [▲][▼] lub pokrętki [🌀] wybierz opcję [Dodaj urządź.], a następnie naciśnij przycisk [☑].

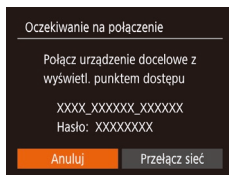

- Pojawią się: identyfikator SSID i hasło aparatu.

Przed użyciem
Przewodnik podstawowy
Przewodnik zaawansowany
Podstawowe informacje o aparacie
Tryb automatyczny/tryb hybrydowy automatyczny
Inne tryby fotografowania
Tryb P
Tryb Tv, Av i M
Tryb wyświetlania
Funkcje bezprzewodowe
Menu ustawień
Akcesoria
Dodatek
Skorowidz





4 Podłącz drukarkę do sieci komputerowej.

- W menu ustawień Wi-Fi w drukarce wybierz identyfikator SSID (nazwę sieci) wyświetlany na ekranie aparatu, aby nawiązać z nim połączenie.
- W polu hasła wprowadź hasło wyświetlane w aparacie.

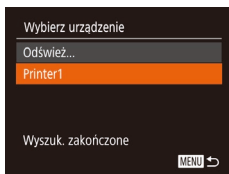

5 Wybierz drukarkę.

- Wybierz nazwę drukarki (za pomocą przycisków [▲][▼] lub pokrętła [🌀]), a następnie naciśnij przycisk [📄].

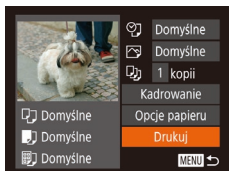

6 Wybierz zdjęcie do wydrukowania.

- Wybierz zdjęcie za pomocą przycisków [◀][▶] lub pokrętła [🌀].
- Naciśnij przycisk [📄], wybierz ikonę [🖨️], a następnie ponownie naciśnij przycisk [📄].
- Za pomocą przycisków [▲][▼] lub pokrętła [🌀] wybierz opcję [Drukuj], a następnie naciśnij przycisk [📄].
- Szczegółowe instrukcje dotyczące drukowania można znaleźć w podrozdziale „Drukowanie zdjęć” (📖 157).
- Aby zakończyć połączenie, naciśnij przycisk [🔍] i po pojawieniu się ekranu potwierdzenia wybierz opcję [Tak] (za pomocą przycisków [◀][▶] lub pokrętła [🌀]), a następnie naciśnij przycisk [📄].



- Połączenia wymagają, aby w aparacie znajdowała się karta pamięci z zapisanymi na niej zdjęciami.
- Jeśli aparat był już połączony z innymi urządzeniami za pośrednictwem menu Wi-Fi, po wyświetleniu menu Wi-Fi w pierwszej kolejności pojawiają się ostatnie urządzenia docelowe. Z łatwością można ponownie nawiązać połączenie, wybierając za pomocą przycisków [▲][▼] nazwę odpowiedniego urządzenia, a następnie naciskając przycisk [📄]. Aby dodać nowe urządzenie, wyświetl ekran wyboru urządzeń za pomocą przycisków [◀][▶], po czym wprowadź ustawienia.
- Jeśli nie chcesz, aby na liście były widoczne ostatnie urządzenia docelowe, wybierz kolejno: MENU (📖 29) > kartę [🔍] > [Ustawienia komun. bezprzew.] > [Ustawienia Wi-Fi] > [Hist. docel.] > [Wył.].
- Aby nawiązać połączenie bez wprowadzania hasła w punkcie 4, wybierz kolejno: MENU (📖 29) > kartę [🔍] > menu [Ustawienia komun. bezprzew.] > menu [Ustawienia Wi-Fi] > opcję [Hasło] > ustawienie [Wył.]. Z ekranu SSID (widocznego w punkcie 3) zniknie pole [Hasło].
- Aby skorzystać z innego punktu dostępu, wykonaj czynności podane w punktach 3–4 w podrozdziale „Korzystanie z innego punktu dostępu” (📖 119).

Przed użyciem
Przewodnik podstawowy
Przewodnik zaawansowany
Podstawowe informacje o aparacie
Tryb automatyczny/tryb hybrydowy automatyczny
Inne tryby fotografowania
Tryb P
Tryb Tv, Av i M
Tryb wyświetlania
Funkcje bezprzewodowe
Menu ustawień
Akcesoria
Dodatek
Skorowidz



Wysyłanie zdjęć do innego aparatu

W poniższy sposób można za pośrednictwem sieci Wi-Fi połączyć ze sobą dwa aparaty i przysłać zdjęcia między nimi.

- Poprzez sieć Wi-Fi można nawiązywać połączenia tylko z aparatami marki Canon zgodnymi z Wi-Fi. Nie można nawiązywać połączeń z aparatami marki Canon niezgodnymi z Wi-Fi, nawet jeśli obsługują karty FlashAir/Eye-Fi.



1 Wyświetl menu Wi-Fi.

- Naciśnij przycisk [☰].



2 Wybierz ikonę [📷].

- Za pomocą przycisków [▲][▼][◀][▶] lub pokrętki [🌀] wybierz ikonę [📷], a następnie naciśnij przycisk [⏺].

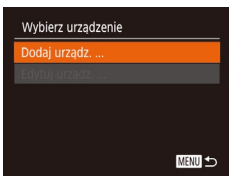

3 Wybierz opcję [Dodaj urządź.].

- Za pomocą przycisków [▲][▼] lub pokrętki [🌀] wybierz opcję [Dodaj urządź.], a następnie naciśnij przycisk [⏺].
- Wykonaj również w aparacie docelowym czynności podane w punktach 1–3.
- Informacje dotyczące połączenia z aparatem zostaną dodane wówczas, gdy komunikat [Rozp. poł. na aparacie docel.] jest wyświetlany na ekranach obu aparatów.



4 Wyślij zdjęcie.

- Za pomocą przycisków [▲][▼][◀][▶] wybierz opcję [Wybierz i wyślij], a następnie naciśnij przycisk [⏺].
- Za pomocą przycisków [▲][▼] lub pokrętki [🌀] wybierz opcję [Wybierz], a następnie naciśnij przycisk [⏺].
- Za pomocą przycisków [▲][▼][◀][▶] lub tarczy [🌀] wybierz obraz do wysłania, wciśnij przycisk [⏺], aby zaznaczyć go jako wybrany ([✓]), a następnie wciśnij przycisk [MENU].
- Za pomocą przycisków [◀][▶] lub pokrętki [🌀] wybierz opcję [Tak], a następnie naciśnij przycisk [⏺].
- Za pomocą przycisków [◀][▶] lub pokrętki [🌀] wybierz opcję [Wyślij], a następnie naciśnij przycisk [⏺].
- Po wysłaniu zdjęcia zostanie wyświetlony komunikat [Transfer zakończony] i ponownie pojawi się ekran przesyłania zdjęć.
- Aby zakończyć połączenie, naciśnij przycisk [MENU] i po pojawieniu się ekranu potwierdzenia wybierz opcję [Tak] (za pomocą przycisków [◀][▶] lub pokrętki [🌀]), a następnie naciśnij przycisk [⏺].

Przed użyciem

Przewodnik podstawowy

Przewodnik zaawansowany

Podstawowe informacje o aparacie

Tryb automatyczny/tryb hybrydowy automatyczny

Inne tryby fotografowania

Tryb P

Tryb Tv, Av i M

Tryb wyświetlania

Funkcje bezprzewodowe

Menu ustawień

Akcesoria

Dodatek

Skorowidz

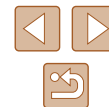



- Połączenia wymagają, aby w aparacie znajdowała się karta pamięci.
- Jeśli aparat był już połączony z innymi urządzeniami za pośrednictwem menu Wi-Fi, po wyświetleniu menu Wi-Fi w pierwszej kolejności pojawiają się ostatnie urządzenia docelowe. Z łatwością można ponownie nawiązać połączenie, wybierając za pomocą przycisków [▲][▼] nazwę odpowiedniego urządzenia, a następnie naciskając przycisk [OK]. Aby dodać nowe urządzenie, wyświetl ekran wyboru urządzeń za pomocą przycisków [◀][▶], po czym wprowadź ustawienia.
- Jeśli nie chcesz, aby na liście były widoczne ostatnie urządzenia docelowe, wybierz kolejno: MENU (132) > kartę [Wi-Fi] > menu [Ustawienia komun. bezprzew.] > menu [Ustawienia Wi-Fi] > opcję [Hist. docel.] > ustawienie [Wyt.].
- Możesz też wysłać wiele zdjęć naraz oraz zmieniać ich rozmiar przed wysłaniem (132).
- Bieżące zdjęcie można wysłać, wybierając na ekranie widocznym w punkcie 4 opcję [Wyślij ten obraz].

Opcje wysyłania zdjęć

Możesz wybierać wiele zdjęć do jednoczesnego wysłania oraz zmieniać ich rozdzielczość (rozmiar) przed wysłaniem. Niektóre usługi sieci Web umożliwiają również dodawanie komentarzy do zdjęć.

Wysyłanie wielu zdjęć

Na ekranie przesyłania zdjęć wybierz zakres obrazów do wysłania lub wyślij tylko zdjęcia zaliczone do ulubionych.

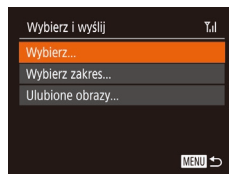

1 Wybierz opcję [Wybierz i wyślij].

- Na ekranie przesyłania zdjęć za pomocą przycisków [◀][▶] wybierz opcję [Wybierz i wyślij], a następnie naciśnij przycisk [OK].

2 Określ sposób wyboru.

- Wybierz metodę wyboru za pomocą przycisków [▲][▼] lub pokrętki [D].

Wybieranie zakresu

1 Wybierz opcję [Wybierz zakres].

- Wybierz opcję [Wybierz zakres] w sposób podany w punkcie 2 w podrozdziale „Wysyłanie wielu zdjęć” (132), a następnie naciśnij przycisk [OK].

Przed użyciem
Przewodnik podstawowy
Przewodnik zaawansowany
Podstawowe informacje o aparacie
Tryb automatyczny/tryb hybrydowy automatyczny
Inne tryby fotografowania
Tryb P
Tryb Tv, Av i M
Tryb wyświetlania
Funkcje bezprzewodowe
Menu ustawień
Akcesoria
Dodatek
Skorowidz

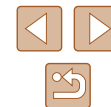

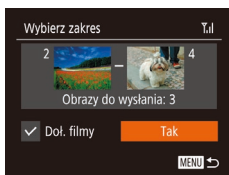

2 Wybierz zdjęcia.

- Aby wskazać zdjęcia, wykonaj czynności podane w punktach 2–3 w podrozdziale „Wybieranie zakresu” (197).
- Aby uwzględnić filmy, za pomocą przycisków [▲][▼][◀][▶] wybierz opcję [Doł. filmy], a następnie naciśnij przycisk [☑], aby zaznaczyć opcję zgodnie z wyborem (✓).
- Za pomocą przycisków [▲][▼][◀][▶] wybierz opcję [Tak], a następnie naciśnij przycisk [☑].

3 Wyślij zdjęcia.

- Za pomocą przycisków [◀][▶] lub pokrętła [🌀] wybierz opcję [Wyślij], a następnie naciśnij przycisk [☑].

Wysyłanie ulubionych zdjęć

Wysyłanie tylko zdjęć oznaczonych jako ulubione (101).

1 Wybierz opcję [Ulubione obrazy].

- Po wykonaniu czynności podanych w punkcie 2 w podrozdziale „Wysyłanie wielu zdjęć” (132), wybierz opcję [Ulubione obrazy], a następnie naciśnij przycisk [☑].
- Pojawi się ekran wyboru zdjęć zaliczonych do ulubionych. Jeśli nie chcesz dołączać danego zdjęcia, wybierz je i naciśnij przycisk [☑], aby usunąć z niego ikonę [✓].
- Naciśnij przycisk [MENU].
- Za pomocą przycisków [◀][▶] lub pokrętła [🌀] wybierz opcję [Tak], a następnie naciśnij przycisk [☑].

2 Wyślij zdjęcia.

- Za pomocą przycisków [◀][▶] lub pokrętła [🌀] wybierz opcję [Wyślij], a następnie naciśnij przycisk [☑].



- W punkcie 1 opcja [Ulubione obrazy] jest niedostępna, dopóki nie oznaczysz jakichś zdjęć jako ulubionych.

Uwagi dotyczące wysyłania zdjęć

- Zależnie od stanu używanej sieci przesyłanie filmów może być czasochłonne. Należy sprawdzać poziom naładowania baterii aparatu.
- Usługi sieci Web mogą ograniczać liczbę zdjęć lub długość filmów możliwych do przesłania.
- W przypadku nieskompresowanych filmów (106) zamiast pierwotnego pliku przesyłany jest osobny, skompresowany plik. Należy pamiętać, że może to spowodować opóźnienie transmisji, a plik nie zostanie przesłany, o ile nie będzie dla niego wystarczająco dużo miejsca na karcie pamięci.
- W przypadku wysyłania filmów do smartfonów należy pamiętać, że obsługiwana jakoś obrazu zmienia się w zależności od smartfonu. Szczegółowe informacje na ten temat można znaleźć w instrukcji obsługi dostarczonej ze smartfonem.
- Moc sygnału sieci bezprzewodowej jest wskazywana na ekranie za pomocą następujących ikon: [📶] duża, [📶] średnia, [📶] mała, [📶] słaba
- Wysyłanie zdjęć do usług sieci Web jest mniej czasochłonne w przypadku ponownego wysyłania zdjęć, które są wciąż dostępne na serwerze CANON iMAGE GATEWAY.

Przed użyciem
Przewodnik podstawowy
Przewodnik zaawansowany
Podstawowe informacje o aparacie
Tryb automatyczny/tryb hybrydowy automatyczny
Inne tryby fotografowania
Tryb P
Tryb Tv, Av i M
Tryb wyświetlania
Funkcje bezprzewodowe
Menu ustawień
Akcesoria
Dodatek
Skorowidz



Wybieranie rozdzielczości (rozmiaru obrazu)

Na ekranie przesyłania zdjęć za pomocą przycisków [▲][▼] wybierz ikonę [E], a następnie naciśnij przycisk [M2]. Na wyświetlonym ekranie wybierz za pomocą przycisków [▲][▼] rozdzielczość (wielkość obrazu), a następnie naciśnij przycisk [M2].

- Aby wysłać zdjęcia w oryginalnej wielkości, wybierz dla opcji zmiany wielkości ustawienie [Nie].
- Wybór ustawienia [M2] spowoduje zmianę rozmiaru zdjęć, które są większe od rozmiaru określonego przed wysłaniem.
- Nie można zmienić wielkości filmów.



- Wielkość obrazu można też konfigurować, wybierając kolejno: MENU (129) > kartę (11) > menu [Ustawienia komun. bezprzew.] > menu [Ustawienia Wi-Fi] > opcję [Zmień rozmiar do wysłania].

Dodawanie komentarzy

Za pomocą aparatu można dodawać komentarze do zdjęć wysyłanych na adresy e-mail, do sieci społecznościowych itp. Maksymalna liczba znaków i symboli zależy od usługi sieci Web.



1 Przejdź do ekranu dodawania komentarzy.

- Na ekranie przesyłania zdjęć za pomocą przycisków [▲][▼][◀][▶] wybierz ikonę [E], a następnie naciśnij przycisk [M2].

2 Dodaj komentarz (30).

3 Wyślij zdjęcie.



- Jeśli nie zostanie wprowadzony komentarz, automatycznie wysyłany jest komentarz ustawiony w usłudze serwisu CANON iIMAGE GATEWAY.
- Możesz też dodawać komentarze do wielu zdjęć przed ich wysłaniem. Ten sam komentarz jest dodawany do wszystkich zdjęć wysyłanych razem.

Automatyczne wysyłanie zdjęć (synchronizowanie obrazów)

Zdjęcia zapisane na karcie pamięci, które nie zostały jeszcze przesłane, można wysłać do komputera lub usług sieci Web za pośrednictwem serwisu CANON iIMAGE GATEWAY.

Uwaga: zdjęć nie można wysłać tylko do usług sieci Web.

Początkowe przygotowania

Przygotowanie aparatu

Zarejestruj ikonę [E] jako miejsce docelowe. Na komputerze docelowym zainstalujesz i skonfigurujesz bezpłatny program Image Transfer Utility zgodny z funkcją Synchr. obraz.



1 Dodaj przycisk [E] jako miejsce docelowe.

- Dodaj przycisk [E] jako miejsce docelowe w sposób podany w podrozdziale „Rejestrowanie w serwisie CANON iIMAGE GATEWAY” (126).
- Aby dodać usługę sieci Web jako lokalizację docelową, zaloguj się w serwisie CANON iIMAGE GATEWAY (126), wybierz swój model aparatu, przejdź do ekranu ustawień usługi sieci Web i w ustawieniach funkcji Synchr. obraz. wybierz docelową usługę sieci Web. Szczegółowe informacje na ten temat można znaleźć na stronach pomocy serwisu CANON iIMAGE GATEWAY.

Przed użyciem

Przewodnik podstawowy

Przewodnik zaawansowany

Podstawowe informacje o aparacie

Tryb automatyczny/tryb hybrydowy automatyczny

Inne tryby fotografowania

Tryb P

Tryb Tv, Av i M

Tryb wyświetlania

Funkcje bezprzewodowe

Menu ustawień

Akcesoria

Dodatek

Skorowidz



2 Wybierz rodzaj obrazów do wysłania (tylko jeśli razem ze zdjęciami wysyłasz też filmy).

- Naciśnij przycisk [MENU], na karcie [F1] wybierz opcję [Ustawienia komun. bezprzew.] oraz opcję [Ustawienia Wi-Fi] (📖29).
- Za pomocą przycisków [▲][▼] wybierz opcję [Synchr. obraz.], a następnie za pomocą przycisków [◀][▶] wybierz ustawienie [Zdjęcia/filmy].

Przygotowanie komputera

Zainstaluj i skonfiguruj oprogramowanie na komputerze docelowym.



1 Zainstaluj program Image Transfer Utility.

- Zainstaluj aplikację Image Transfer Utility na komputerze połączonym z Internetem (📖155), wykonując czynności podane w punktach 1–2 w podrozdziale „Instalowanie programu CameraWindow” (📖120).
- Program Image Transfer Utility można też pobrać ze strony ustawień funkcji Synchr. obraz. w serwisie CANON iIMAGE GATEWAY (📖126).

2 Zarejestruj aparat.

- Windows: na pasku zadań kliknij prawym przyciskiem ikonę [📷], a następnie kliknij pozycję [Add new camera/ Dodaj nowy aparat].
- Mac OS: na pasku menu kliknij ikonę [📷], a następnie wybierz polecenie [Add new camera/Dodaj nowy aparat].

- Pojawi się lista aparatów powiązanych z serwisem CANON iIMAGE GATEWAY. Wybierz aparat, z którego mają być wysyłane zdjęcia.
- Po zarejestrowaniu aparatu i przygotowaniu komputera do odbierania zdjęć ikona zostanie zastąpiona ikoną [📷].

Wysyłanie zdjęć

Zdjęcia wysyłane z aparatu są automatycznie zapisywane na komputerze. Jeśli komputer docelowy jest wyłączony, zdjęcia zostaną zapisane tymczasowo na serwerze usługi serwisu CANON iIMAGE GATEWAY. Przechowywane zdjęcia są regularnie usuwane, więc trzeba pamiętać o włączeniu komputera i zapisaniu zdjęć.

1 Wyślij zdjęcia.

- Wykonaj czynności podane w punktach 1–2 w podrozdziale „Przesyłanie zdjęć do usług sieci Web” (📖128) i wybierz ikonę [📷].
- Wysłane zdjęcia są oznaczone ikoną [F1].

2 Zapisz zdjęcia z aparatu na dysku komputera.

- Po włączeniu komputera zdjęcia zostaną na nim automatycznie zapisane.
- Zdjęcia są automatycznie wysyłane do usług sieci Web z serwera CANON iIMAGE GATEWAY, nawet jeśli komputer jest wyłączony.



- Zaleca się, aby podczas wysyłania zdjęć korzystać z całkowicie naładowanej baterii.

Przed użyciem
Przewodnik podstawowy
Przewodnik zaawansowany
Podstawowe informacje o aparacie
Tryb automatyczny/tryb hybrydowy automatyczny
Inne tryby fotografowania
Tryb P
Tryb Tv, Av i M
Tryb wyświetlania
Funkcje bezprzewodowe
Menu ustawień
Aksesoria
Dodatek
Skorowidz





- Nawet jeśli zdjęcia zostały zaimportowane do komputera w inny sposób, serwis CANON iMAGE GATEWAY wyśle do komputera wszystkie zdjęcia, które nie zostały jeszcze wysłane.
- Wysłanie jest szybsze wówczas, gdy lokalizacją docelową jest komputer w tej samej sieci, w której znajduje się aparat, ponieważ zdjęcia są wysyłane za pośrednictwem punktu dostępu, a nie serwisu CANON iMAGE GATEWAY. Uwaga: zdjęcia przechowywane w komputerze są wysyłane do serwisu CANON iMAGE GATEWAY, dlatego komputer musi być połączony z Internetem.

Wyświetlanie na smartfonie zdjęć wysłanych za pośrednictwem funkcji Synchr. obraz.

Po zainstalowaniu aplikacji Canon Online Photo Album (Canon OPA) możesz przy użyciu smartfona wyświetlać i pobierać zdjęcia wysłane za pośrednictwem funkcji Synchr. obraz., gdy są one przechowywane tymczasowo na serwerze CANON iMAGE GATEWAY.

W ramach przygotowań włącz w poniższy sposób dostęp do smartfona.

- Upewnij się, że masz dokończone wprowadzanie ustawień opisanych w podrozdziale „Przygotowanie komputera” (📖 135).
- Pobierz i zainstaluj aplikację Canon Online Photo Album w wersji do urządzeń iPhone lub iPad ze sklepu App Store, a w wersji do urządzeń z systemem Android — z serwisu Google Play.
- Zaloguj się w serwisie CANON iMAGE GATEWAY (📖 126), wybierz swój model aparatu, przejdź do ekranu ustawień usługi sieci Web i w ustawieniach funkcji Synchr. obraz. włącz wyświetlanie i pobieranie przy użyciu smartfona. Szczegółowe informacje na ten temat można znaleźć na stronach pomocy serwisu CANON iMAGE GATEWAY.



- Gdy zdjęcia zapisane tymczasowo na serwerze CANON iMAGE GATEWAY zostaną usunięte, nie będzie można ich już wyświetlać.
- Nie można w ten sposób uzyskiwać dostępu do zdjęć wysłanych przed włączeniem w ustawieniach funkcji Synchr. obraz. wyświetlania ich i pobierania przy użyciu smartfona.



- Instrukcje posługiwania się aplikacją Canon Online Photo Album można znaleźć w jej pomocy.

Wyświetlanie zdjęć z aparatu i sterowanie nim za pomocą smartfona

Za pomocą aplikacji Camera Connect przeznaczonej do smartfonów można wykonywać poniższe czynności.

- Przeglądanie zdjęć znajdujących się w aparacie i zapisywanie ich w smartfonie
- Dodawanie do zdjęć znaczników geograficznych podczas fotografowania (📖 136)
- Zdalne sterowanie aparatem przy użyciu smartfona (📖 138)



- Aby umożliwić wyświetlanie zdjęć za pomocą smartfona (📖 117, 📖 139), należy wcześniej skonfigurować ustawienia zachowania poufności informacji.

Dodawanie do zdjęć znaczników geograficznych podczas fotografowania

Rejestrowane zdjęcia i filmy można uzupełniać o znaczniki geograficzne z użyciem informacji GPS (np. długości i szerokości geograficznej oraz wysokości nad poziomem morza) pochodzących ze smartfona obsługującego połączenia Bluetooth. Zarejestrowane informacje GPS można przeglądać w aparacie (📖 89). Korzystając z oprogramowania (📖 155), można też wyświetlać na mapie lokalizacje z umieszczonymi obok nich zdjęciami i filmami.

1 Połącz aparat ze smartfonem za pośrednictwem Bluetooth (📖 113).

Przed użyciem

Przewodnik podstawowy

Przewodnik zaawansowany

Podstawowe informacje o aparacie

Tryb automatyczny/tryb hybrydowy automatyczny

Inne tryby fotografowania

Tryb P

Tryb Tv, Av i M

Tryb wyświetlania

Funkcje bezprzewodowe

Menu ustawień

Akcesoria

Dodatek

Skorowidz



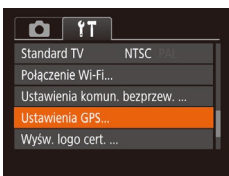

2 Wybierz opcję [Ustawienia GPS].

- Naciśnij przycisk [MENU], na karcie [↑↓] wybierz opcję [Ustawienia GPS], a następnie naciśnij przycisk [OK].



3 Wprowadź ustawienie.

- Wybierz opcję [GPS przez t.kom.], a następnie za pomocą przycisków [←][→] lub pokręćła [OK] wybierz ustawienie [Włącz].

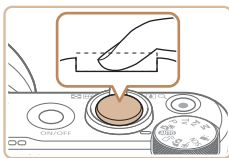

4 Zrób zdjęcie lub nagraj film.

- Rejestrowane zdjęcia i filmy są teraz uzupełniane o znaczniki geograficzne z użyciem informacji GPS pochodzących ze smartfona, które możesz sprawdzać w sposób podany w podrozdziale „Ekran informacyjny GPS” (89).
- Gdy następnym razem uruchomisz na smartfonie aplikację Camera Connect, przed rozpoczęciem fotografowania upewnij się, że aparat ma połączenie ze smartfonem za pośrednictwem Bluetooth.



- Znaczniki geograficzne nie będą dodawane do zdjęć w ten sposób, chyba że będzie uruchomiona aplikacja Camera Connect.
- Informacje GPS dodawane do filmu są pobierane tylko raz przy rozpoczęciu nagrywania.
- Informacji GPS nie można aktualizować, chyba że połączenie Wi-Fi jest wyłączone.
- Informacje GPS dodawane do zdjęć w trakcie zdalnego fotografowania z podglądem na żywo są pobierane tylko raz po przełączeniu na komunikację Wi-Fi.
- Znaczniki geograficzne mogą nie być dodawane do zdjęć, jeśli nawiążesz połączenie NFC lub Bluetooth, gdy aparat jest wyłączony.
- Można zostać zlokalizowanym lub zidentyfikowanym przez innych użytkowników na podstawie informacji o położeniu zawartych w zdjęciach lub filmach, w których zostały umieszczone znaczniki geograficzne. Należy zachować ostrożność przy udostępnianiu online takich zdjęć i filmów w witrynach, w których może je wyświetlać wielu innych użytkowników.



- Aby sprawdzić informacje GPS pobrane ze smartfona, wybierz kolejno: MENU (29) > kartę [↑↓] > opcję [Ustawienia GPS] > opcję [Ekran informacyjny GPS].
- Stan pobierania informacji GPS jest wskazywany przez jedną z następujących ikon:
[GPS] pobieranie, [GPS] brak pobierania

Przed użyciem
Przewodnik podstawowy
Przewodnik zaawansowany
Podstawowe informacje o aparacie
Tryb automatyczny/tryb hybrydowy automatyczny
Inne tryby fotografowania
Tryb P
Tryb Tv, Av i M
Tryb wyświetlania
Funkcje bezprzewodowe
Menu ustawień
Akcesoria
Dodatek
Skorowidz



Zdalne sterowanie aparatem za pomocą smartfona

Sterowanie aparatem poprzez Wi-Fi

Zdjęcia można wykonywać, wyświetlając ekran fotografowania w smartfonie.



- Aby umożliwić wyświetlanie wszystkich zdjęć za pomocą smartfona (📖 117), należy wcześniej skonfigurować ustawienia zachowania poufności informacji.

1 Zamocuj aparat.

- Należy unieruchomić aparat, mocując go na statywie lub w jakiś inny sposób.

2 Połącz aparat ze smartfonem (📖 117).

- W ustawieniach zachowania poufności informacji wybierz opcję [Tak].

3 Wybierz zdalne fotografowanie z podglądem na żywo.

- W aplikacji Camera Connect w smartfonie wybierz opcję [Remote live view shooting/ Zdalne fotografowanie z podglądem na żywo].
- Gdy aparat jest już gotowy do zdalnego fotografowania z podglądem na żywo, na ekranie smartfona pojawi się obraz przekazywany na bieżąco z aparatu.
- Na ekranie aparatu wyświetlany jest odpowiedni komunikat, a wszystkie elementy sterujące oprócz przycisku ON/OFF są wyłączone.

4 Zrób zdjęcie lub nagraj film.

- Wykonuj zdjęcia za pomocą smartfona.



- Filmowanie jest niedostępne.
- Ustawianie ostrości może trwać dłużej.
- Zależnie od stanu połączenia wyświetlanie obrazu lub wykonywanie zdjęć może być wolniejsze niż zwykle.



- Żadne skokowe ruchy fotografowanych obiektów widoczne na ekranie smartfona z powodu warunków połączenia nie mają wpływu na zarejestrowane zdjęcia.
- Wykonywane zdjęcia nie są przesyłane do smartfona. Za jego pomocą można jednak przeglądać i przysyłać zdjęcia z aparatu.

Sterowanie aparatem poprzez Bluetooth

Do zdalnego fotografowania i przełączania widoku obrazów można używać smartfona zgodnego z Bluetooth. Jest to wygodne, gdy chcesz szybko nawiązać połączenie podczas fotografowania lub sterować wyświetlaniem po podłączeniu aparatu do telewizora.

1 Przygotuj aparat.

- Włącz w aparacie odpowiedni tryb fotografowania i związane z nim funkcje.
- Podczas fotografowania aparat powinien być unieruchomiony poprzez zamocowanie na statywie lub w jakiś inny sposób.

2 Połącz aparat ze smartfonem (📖 113).

- Upewnij się, że zostało nawiązane połączenie Bluetooth.

Przed użyciem

Przewodnik podstawowy

Przewodnik zaawansowany

Podstawowe informacje o aparacie

Tryb automatyczny/tryb hybrydowy automatyczny

Inne tryby fotografowania

Tryb P

Tryb Tv, Av i M

Tryb wyświetlania

Funkcje bezprzewodowe

Menu ustawień

Akcesoria

Dodatek

Skorowidz



3 Wybierz funkcję pilota zdalnego sterowania Bluetooth.

- W aplikacji Camera Connect w smartfonie wybierz opcję [Bluetooth remote controller/ Pilot zdalnego sterowania Bluetooth].
- Smartfon wyświetli ekran zdalnego sterowania poprzez Bluetooth.

4 Rób i przelączaj zdjęcia.

- Przy użyciu smartfona wykonuj zdjęcia w trybie fotografowania i przelączaj je w trybie wyświetlania.



- Opcja [Bluetooth remote controller/Pilot zdalnego sterowania Bluetooth] jest niedostępna w przypadku połączenia przez Wi-Fi.



- Stan połączenia Bluetooth sygnalizuje odpowiednia ikona na ekranie (113).

Edytowanie i usuwanie ustawień Wi-Fi

Ustawienia Wi-Fi można edytować i usuwać w poniższy sposób.

Edytowanie informacji dotyczących połączeń



1 Otwórz menu Wi-Fi i wybierz urządzenie, które chcesz edytować.

- Naciśnij przycisk [(*)].
- Za pomocą przycisków [▲][▼][◀][▶] lub pokręta [(D)] wybierz ikonę urządzenia, które chcesz edytować, a następnie naciśnij przycisk [(*)].

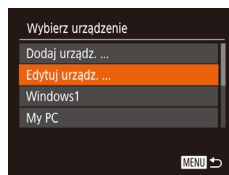

2 Wybierz opcję [Edytuj urządz.].

- Za pomocą przycisków [▲][▼] lub pokręta [(D)] wybierz opcję [Edytuj urządz.], a następnie naciśnij przycisk [(*)].

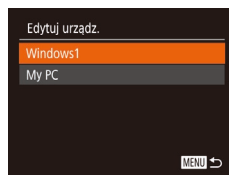

3 Wybierz urządzenie, które chcesz edytować.

- Za pomocą przycisków [▲][▼] lub pokręta [(D)] wybierz urządzenie, które chcesz edytować, a następnie naciśnij przycisk [(*)].

Przed użyciem
Przewodnik podstawowy
Przewodnik zaawansowany
Podstawowe informacje o aparacie
Tryb automatyczny/tryb hybrydowy automatyczny
Inne tryby fotografowania
Tryb P
Tryb Tv, Av i M
Tryb wyświetlania
Funkcje bezprzewodowe
Menu ustawień
Akcesoria
Dodatek
Skorowidz



4 Wybierz element do edycji.

- Za pomocą przycisków [▲][▼] lub pokrętła [🌀] wybierz pozycję, którą chcesz edytować, a następnie naciśnij przycisk [🔍].
- Elementy, które można zmieniać, zależą od rodzaju urządzeń lub usług.

Elementy, które można konfigurować	Połączenie				
					Usługi sieci Web
[Zmień nick tego urządz.] (📖140)	<input type="radio"/>	<input type="radio"/>	<input type="radio"/>	<input type="radio"/>	–
[Zobacz ustaw.] (📖117)	–	<input type="radio"/>	–	–	–
[Wymaż inf. o łącz.] (📖140)	<input type="radio"/>	<input type="radio"/>	<input type="radio"/>	<input type="radio"/>	–

O : można konfigurować –: nie można konfigurować

Zmiana nicku urządzenia

Można zmieniać wyświetlany na ekranie aparatu nick urządzenia.

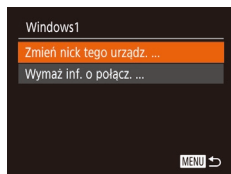

- Wybierz opcję [Zmień nick tego urządz.] w sposób podany w punkcie 4 w podrozdziale „Edytowanie informacji dotyczących połączeń” (📖139), a następnie naciśnij przycisk [🔍].
- Wybierz pole wprowadzania danych i naciśnij przycisk [🔍]. Wprowadź nowy nick, korzystając z wyświetlonej klawiatury (📖30).

Usuwanie informacji dotyczących połączeń

W poniższy sposób można usuwać informacje dotyczące połączeń (tzn. dotyczące urządzeń, z którymi były nawiązywane połączenia).

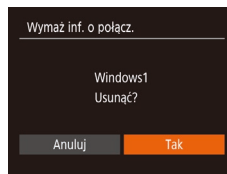

- Wykonaj czynności podane w punkcie 4 w podrozdziale „Edytowanie informacji dotyczących połączeń” (📖139), wybierz opcję [Wymaż inf. o łącz.], a następnie naciśnij przycisk [🔍].
- Po pojawieniu się pytania [Usunąć?] wybierz opcję [Tak] za pomocą przycisków [◀][▶] lub pokrętła [🌀], a następnie naciśnij przycisk [🔍].
- Informacje dotyczące połączenia zostaną usunięte.

Określanie, które zdjęcia mogą być wyświetlane na smartfonach

Można określić, które zdjęcia zapisane na karcie pamięci aparatu będą dostępne do wyświetlania za pomocą smartfonów podłączonych do aparatu.

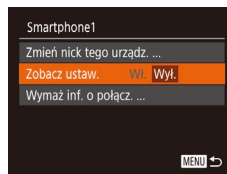

- W punkcie 4 w podrozdziale „Edytowanie informacji dotyczących połączeń” (📖139) wybierz opcję [Zobacz ustaw.] i wybierz odpowiednie ustawienie.



- W celu zdalnego fotografowania z podglądem na żywo należy wybrać ustawienie [Wł.].

Przed użyciem
Przewodnik podstawowy
Przewodnik zaawansowany
Podstawowe informacje o aparacie
Tryb automatyczny/tryb hybrydowy automatyczny
Inne tryby fotografowania
Tryb P
Tryb Tv, Av i M
Tryb wyświetlania
Funkcje bezprzewodowe
Menu ustawień
Akcesoria
Dodatek
Skorowidz



Zmiana nicku aparatu

W razie potrzeby zmień nick aparatu (wyświetlany na połączonych z nim urządzeniach).

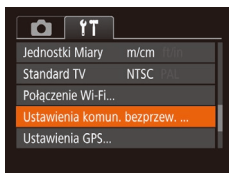

1 Wybierz opcję [Ustawienia komun. bezprzew.].

- Naciśnij przycisk [MENU] i na karcie [↑↑] (📖29) wybierz opcję [Ustawienia komun. bezprzew.].

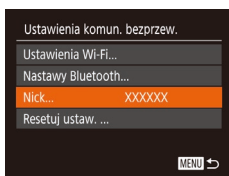

2 Wybierz opcję [Nick].

- Za pomocą przycisków [▲][▼] lub tarczy [🌀] wybierz opcję [Nick], a następnie naciśnij przycisk [⏏] (📖29).

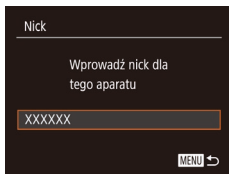

3 Zmień nick.

- Naciśnij przycisk [⏏] (📖29), aby wyświetlić klawiaturę (📖30), a następnie wpisz nowy nick.



- Jeśli nick, który wpisujesz, zawiera na początku symbol lub spację, pojawi się odpowiedni komunikat. Naciśnij przycisk [⏏] i wpisz inny nick.
- Nick możesz też zmienić na ekranie [Nick urządzenia] wyświetlanym podczas pierwszego użycia sieci Wi-Fi. W takim przypadku wybierz pole tekstowe, naciśnij przycisk [⏏], aby wyświetlić klawiaturę, a następnie wpisz nowy nick.

Przywracanie domyślnych ustawień Wi-Fi

Domyślne ustawienia Wi-Fi należy przywrócić w przypadku przekazania aparatu innej osobie lub rezygnacji z jego używania. Zresetowanie ustawień Wi-Fi spowoduje również usunięcie wszystkich ustawień usług sieci Web. Przed skorzystaniem z tej opcji należy koniecznie potwierdzić zamiar zresetowania wszystkich ustawień Wi-Fi.

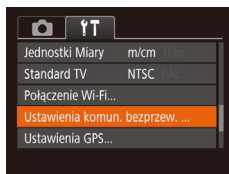

1 Wybierz opcję [Ustawienia komun. bezprzew.].

- Naciśnij przycisk [MENU] i na karcie [↑↑] (📖29) wybierz opcję [Ustawienia komun. bezprzew.].

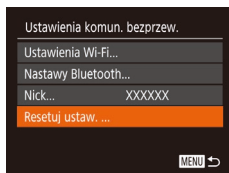

2 Wybierz opcję [Resetuj ustaw.].

- Za pomocą przycisków [▲][▼] lub pokrętki [🌀] wybierz opcję [Resetuj ustaw.], a następnie naciśnij przycisk [⏏].

3 Przywróć ustawienia domyślne.

- Za pomocą przycisków [◀][▶] lub pokrętki [🌀] wybierz opcję [Tak], a następnie naciśnij przycisk [⏏].
- Zostaną przywrócone domyślne ustawienia Wi-Fi.



- Aby przywrócić wartości domyślne innych ustawień (oprócz Wi-Fi), należy na karcie [↑↑] wybrać opcję [Resetuj aparat] (📖149).

Przed użyciem
Przewodnik podstawowy
Przewodnik zaawansowany
Podstawowe informacje o aparacie
Tryb automatyczny/tryb hybrydowy automatyczny
Inne tryby fotografowania
Tryb P
Tryb Tv, Av i M
Tryb wyświetlania
Funkcje bezprzewodowe
Menu ustawień
Aksesoria
Dodatek
Skorowidz

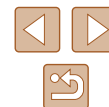

Usuwanie informacji o urządzeniach sparowanych poprzez Bluetooth

Przed sparowaniem aparatu z innym smartfonem należy usunąć informacje o wszystkich smartfonach, z którymi się łączył.

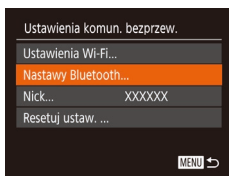

1 Wybierz opcję [Nastawy Bluetooth].

- Naciśnij przycisk [MENU] i wybierz kolejno: kartę [Y] > opcję [Ustawienia komun. bezprzew.] > opcję [Nastawy Bluetooth].

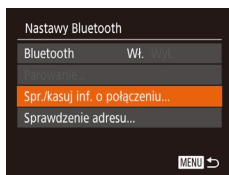

2 Wybierz opcję [Spr./kasuj inf. o połączeniu].

- Wybierz opcję [Spr./kasuj inf. o połączeniu], a następnie naciśnij przycisk [OK].

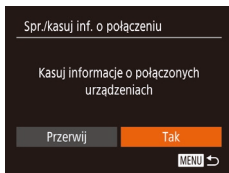

3 Usuń informacje.

- Na ekranie [Spr./kasuj inf. o połączeniu] naciśnij przycisk [OK].
- Po pojawieniu się komunikatu [Kasuj informacje o połączonych urządzeniach] za pomocą przycisków [◀] [▶] lub pokrętki [D] wybierz opcję [Tak], a następnie naciśnij przycisk [OK].

4 Usuń informacje o aparacie.

- W menu ustawień Bluetooth w smartfonie usuń zarejestrowane w nim informacje o aparacie.



Przed użyciem
Przewodnik podstawowy
Przewodnik zaawansowany
Podstawowe informacje o aparacie
Tryb automatyczny/tryb hybrydowy automatyczny
Inne tryby fotografowania
Tryb P
Tryb Tv, Av i M
Tryb wyświetlania
Funkcje bezprzewodowe
Menu ustawień
Akcesoria
Dodatek
Skorowidz

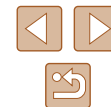

Menu ustawień

Dostosowywanie podstawowych funkcji aparatu pod kątem wygodniejszej obsługi

Dostosowywanie podstawowych funkcji aparatu

Podstawowe funkcje aparatu można konfigurować w MENU (📖29) na karcie [↑↑]. Można dowolnie dostosowywać najczęściej używane funkcje, aby zwiększyć wygodę obsługi.

Wyciszenie dźwięków towarzyszących pracy aparatu

Dźwięki towarzyszące pracy aparatu i wyświetlaniu filmów można wyciszyć w sposób przedstawiony poniżej.

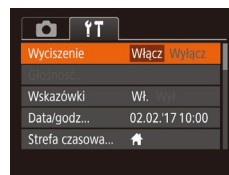

- Wybierz opcję [Wyciszenie], a następnie wybierz ustawienie [Włącz].



- Dźwięki aparatu można też wyciszyć, trzymając podczas jego włączania naciśnięty przycisk [MENU].
- Po wyciszeniu dźwięków aparatu przy wyświetlaniu filmów (📖87) nie będzie słychać ścieżki dźwiękowej. Aby przywrócić odtwarzanie dźwięku podczas oglądania filmów, naciśnij przycisk [▲]. Do regulacji głośności służą przyciski [▲][▼].

Przed użyciem

Przewodnik podstawowy

Przewodnik zaawansowany

Podstawowe informacje o aparacie

Tryb automatyczny/tryb hybrydowy automatyczny

Inne tryby fotografowania

Tryb P

Tryb Tv, Av i M

Tryb wyświetlania

Funkcje bezprzewodowe

Menu ustawień

Akcesoria

Dodatek

Skorowidz



Regulacja głośności

Regulacja głośności poszczególnych dźwięków aparatu przebiega w sposób opisany poniżej.

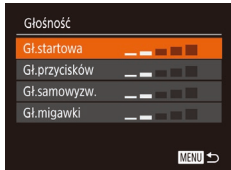

- Wybierz opcję [Głośność], a następnie naciśnij przycisk [OK].
- Wybierz jeden z elementów i za pomocą przycisków [◀][▶] wyreguluj jego głośność.

Ukrywanie wskazówek

Wskazówki są zwykle widoczne po wybraniu menu FUNC. (128) lub elementów MENU (129). Jeśli chcesz, możesz wyłączyć wyświetlanie tych informacji.

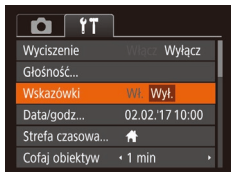

- Wybierz opcję [Wskazówki], a następnie ustawienie [Wyt.].

Data i godzina

Ustawienia daty i godziny można wyregulować w sposób przedstawiony poniżej.

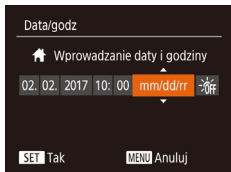

- Wybierz opcję [Data/godz], a następnie naciśnij przycisk [OK].
- Wybierz jedną z pozycji za pomocą przycisków [◀][▶], a następnie dostosuj jej ustawienie za pomocą przycisków [▲][▼] lub pokrętki [D].

Zegar światowy

Aby zapewnić prawidłową datę i godzinę zdjęć wykonywanych podczas podróży zagranicznych, należy po prostu wcześniej zarejestrować w aparacie miejsce docelowe i przełączyć się później na jego strefę czasową. Ta wygodna funkcja eliminuje konieczność ręcznego modyfikowania ustawień opcji Data/godz.

Przed skorzystaniem z zegara światowego należy ustawić prawidłową datę i godzinę oraz właściwą macierzystą strefę czasową w sposób opisany w podrozdziale „Ustawianie daty i godziny” (19).

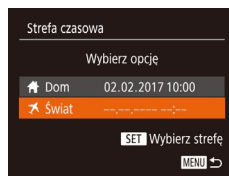

1 Wskaż miejsce docelowe.

- Wybierz opcję [Strefa czasowa], a następnie naciśnij przycisk [OK].
- Za pomocą przycisków [▲][▼] lub pokrętki [D] wybierz opcję [X Świat], a następnie naciśnij przycisk [OK].
- Wybierz miejsce docelowe za pomocą przycisków [◀][▶].
- Aby ustawić czas letni (1 godzinę do przodu), wybierz ikonę [☀] za pomocą przycisków [▲][▼] lub pokrętki [D], a następnie wybierz ustawienie [☀] za pomocą przycisków [◀][▶].
- Naciśnij przycisk [OK].

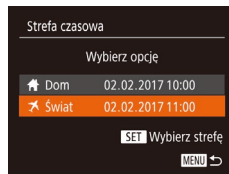

2 Przetwórz aparat na docelową strefę czasową.

- Za pomocą przycisków [▲][▼] lub pokrętki [D] wybierz opcję [X Świat], a następnie naciśnij przycisk [MENU].
- Na ekranie fotografowania pojawi się teraz ikona [X] (170).

Przed użyciem

Przewodnik podstawowy

Przewodnik zaawansowany

Podstawowe informacje o aparacie

Tryb automatyczny/tryb hybrydowy automatyczny

Inne tryby fotografowania

Tryb P

Tryb Tv, Av i M

Tryb wyświetlania

Funkcje bezprzewodowe

Menu ustawień

Akcesoria

Dodatek

Skorowidz

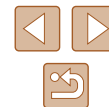



- Przestawianie daty lub godziny w trybie [🔒] (📖20) powoduje automatyczną aktualizację daty i godziny w ustawieniach strefy czasowej [🏠 Dom].

Czas cofania obiektywu

Ze względów bezpieczeństwa obiektyw chowa się po około 1 minucie od naciśnięcia przycisku [▶] w trybie fotografowania (📖25). Aby obiektyw chował się natychmiast po naciśnięciu przycisku [▶], wybierz dla czasu cofania ustawienie [0 s].

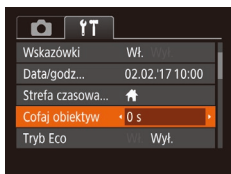

- Wybierz opcję [Cofaj obiektyw], a następnie wybierz ustawienie [0 s].

Korzystanie z trybu Eco

Ta funkcja pozwala oszczędzać baterię w trybie fotografowania. Kiedy aparat nie jest używany, ekran szybko gaśnie, ograniczając zużycie baterii.

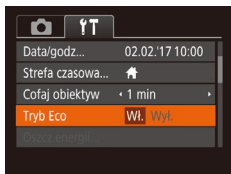

1 Wprowadź ustawienie.

- Wybierz opcję [Tryb Eco], a następnie wybierz ustawienie [Wł.].
- Na ekranie fotografowania pojawi się teraz ikona [ECO] (📖170).
- Ekran gaśnie, kiedy aparat nie jest używany przez około dwie sekundy. Około dziesięć sekund po wygaśnięciu ekran wyłącza się. Aparat wyłącza się automatycznie po około trzech minutach bezczynności.

2 Zrób zdjęcie lub nagraj film.

- Aby uaktywnić ekran i przygotować aparat do fotografowania, gdy obiektyw jeszcze się nie cofnął, naciśnij przycisk migawki do połowy.

Dostosowanie funkcji oszczędzania energii

Można dostosowywać czas automatycznego wyłączenia aparatu i jego monitora (opcje odpowiednio Wyłączenie aparatu i Wyświetlacz wyłączony); (📖26).

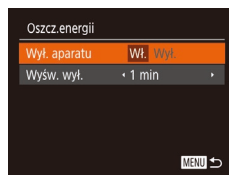

- Wybierz opcję [Oszcz. energii], a następnie naciśnij przycisk [ⓘ].
- Po wybraniu jednego z elementów dostosuj jego ustawienie za pomocą przycisków [◀][▶].



- W celu oszczędzania energii należy zwykle wybierać dla opcji [Wyl. aparatu] ustawienie [Wł.], a dla opcji [Wyśw. wyl.] ustawienie [1 min] lub jeszcze krótszy czas.



- Ustawienie opcji [Wyśw. wyl.] jest stosowane nawet po wybraniu dla opcji [Wyl. aparatu] ustawienia [Wł.].
- Te funkcje oszczędzania energii są niedostępne, jeśli dla trybu Eco (📖145) wybrano ustawienie [Wł.].

Przed użyciem
Przewodnik podstawowy
Przewodnik zaawansowany
Podstawowe informacje o aparacie
Tryb automatyczny/tryb hybrydowy automatyczny
Inne tryby fotografowania
Tryb P
Tryb Tv, Av i M
Tryb wyświetlania
Funkcje bezprzewodowe
Menu ustawień
Akcesoria
Dodatek
Skorowidz



Jasność ekranu

Jasność ekranu można wyregulować w sposób przedstawiony poniżej.

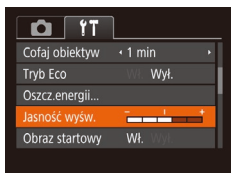

- Wybierz opcję [Jasność wysw.], a następnie wyreguluj jasność za pomocą przycisków [◀][▶].



- W celu ustawienia maksymalnej jasności naciśnij i przytrzymaj przycisk [▼] przez co najmniej sekundę, gdy jest wyświetlany ekran fotografowania lub gdy aparat działa w trybie wyświetlania pojedynczych zdjęć. (Spowoduje to zmianę ustawienia opcji [Jasność wysw.] na karcie [↑↑]). Aby przywrócić pierwotną jasność, ponownie naciśnij przycisk [▼] i przytrzymaj go przez co najmniej sekundę lub wyłącz i włącz aparat.

Ukrywanie ekranu startowego

Jeśli chcesz, możesz wyłączyć wyświetlanie ekranu startowego, który jest zwykle widoczny po włączeniu aparatu.

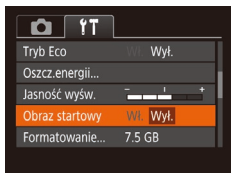

- Wybierz kolejno opcję [Obraz startowy] i ustawienie [Wył.].

Formatowanie kart pamięci

Przed użyciem nowej karty pamięci lub karty sformatowanej w innym urządzeniu trzeba ją sformatować za pomocą tego aparatu. Formatowanie karty pamięci powoduje usunięcie z niej wszystkich danych. Przed rozpoczęciem formatowania należy skopiować zdjęcia z karty pamięci na dysk komputera lub podjąć inne czynności w celu wykonania ich kopii zapasowej.

1 Przejdź do ekranu [Formatowanie].

- Wybierz opcję [Formatowanie], a następnie naciśnij przycisk [⊕].

2 Wybierz opcję [Tak].

- Za pomocą przycisków [◀][▶] lub pokręta [⊕] wybierz opcję [Tak], a następnie naciśnij przycisk [⊕].

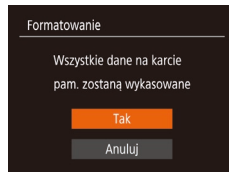
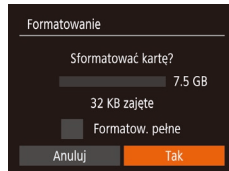

3 Sformatuj kartę pamięci.

- Aby rozpocząć formatowanie, wybierz opcję [Tak] za pomocą przycisków [▲][▼] lub pokręta [⊕], a następnie naciśnij przycisk [⊕].
- Po zakończeniu formatowania na ekranie pojawi się komunikat [Ukończono formatow. karty pamięci]. Naciśnij przycisk [⊕].



- Operacje formatowania i usuwania danych z karty pamięci powodują jedynie zmianę zapisanych na karcie informacji o strukturze plików i nie zapewniają całkowitego usunięcia danych. Przesyłając lub wyrzucając karty pamięci, należy w razie potrzeby podjąć odpowiednie czynności w celu ochrony informacji osobistych, np. mechanicznie uszkodzić kartę.

Przed użyciem

Przewodnik podstawowy

Przewodnik zaawansowany

Podstawowe informacje o aparacie

Tryb automatyczny/tryb hybrydowy automatyczny

Inne tryby fotografowania

Tryb P

Tryb Tv, Av i M

Tryb wyświetlania

Funkcje bezprzewodowe

Menu ustawień

Akcesoria

Dodatek

Skorowidz

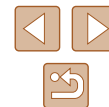



- Całkowita pojemność karty pamięci wyświetlana na ekranie formatowania może być mniejsza niż pojemność podawana na karcie.

Formatowanie pełne

Formatowanie pełne karty pamięci należy wykonać w następujących przypadkach: wyświetlany jest komunikat [Błąd karty pamięciowej], aparat działa nieprawidłowo, odczytywanie/zapisywanie zdjęć znajdujących się na karcie stało się wolniejsze, rejestrowanie serii zdjęć stało się wolniejsze lub nagrywanie filmu zostało nagle przerwane. Formatowanie pełne karty pamięci powoduje usunięcie z niej wszystkich danych. Przed rozpoczęciem formatowania pełnego należy skopiować zdjęcia z karty pamięci na dysk komputera lub podjąć inne czynności w celu wykonania ich kopii zapasowej.

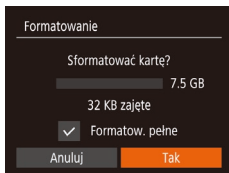

- Na ekranie przedstawionym w punkcie 2 w podrozdziale „Formatowanie kart pamięci” (📖146) wybierz opcję [Formatow. pełne] za pomocą przycisków [▲][▼] lub pokrętła [🌀], a następnie zaznacz tę opcję za pomocą przycisków [◀][▶]. Pojawi się ikona [✓].
- Kontynuuj procedurę formatowania, wykonując czynności podane w punktach 2–3 w podrozdziale „Formatowanie kart pamięci” (📖146).



- Formatowanie pełne może potrwać dłużej niż operacja opisana w podrozdziale „Formatowanie kart pamięci” (📖146), ponieważ dane są usuwane ze wszystkich komórek karty pamięci.
- Trwającą operację formatowania pełnego można anulować, wybierając opcję [Przerwij]. W takim przypadku wszystkie dane zostaną usunięte, jednak nadal będzie można korzystać z karty pamięci w zwykły sposób.

Numery plików

Wykonywane zdjęcia są automatycznie numerowane kolejno (0001–9999) i zapisywane w folderach, które mieszczą po 2000 zdjęć. Można zmieniać sposób przypisywania przez aparat numerów plików.

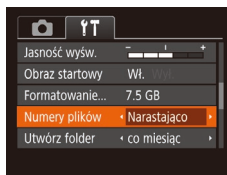

- Wybierz opcję [Numery plików], a następnie wybierz odpowiednie ustawienie.

Narastająco	Zdjęcia otrzymują kolejne numery (aż do 9999 wykonanego/zapisanego zdjęcia). Numeracja jest kontynuowana nawet po wymianie karty pamięci.
Autom. od 1	Numerowanie zdjęć resetowane do 0001 po wymianie karty pamięci lub po utworzeniu nowego folderu.



- Niezależnie od wybranego ustawienia zdjęcia mogą być numerowane kolejno od ostatniego numeru zdjęcia znajdującego się na włożonej karcie pamięci. Aby rozpocząć numerowanie zdjęć od 0001, należy użyć pustej lub sformatowanej (📖146) karty pamięci.

Przed użyciem

Przewodnik podstawowy

Przewodnik zaawansowany

Podstawowe informacje o aparacie

Tryb automatyczny/tryb hybrydowy automatyczny

Inne tryby fotografowania

Tryb P

Tryb Tv, Av i M

Tryb wyświetlania

Funkcje bezprzewodowe

Menu ustawień

Akcesoria

Dodatek

Skorowidz



Przechowywanie zdjęć z uwzględnieniem daty

Zamiast zapisywać zdjęcia w folderach tworzonych co miesiąc, można ustawić w aparacie codzienne tworzenie folderów w celu przechowywania w nich fotografii wykonywanych w poszczególnych dniach.



- Wybierz kolejno opcje [Utwórz folder] i [co dzień].
- Zdjęcia będą teraz zapisywane w folderach tworzonych dla każdego dnia, w którym wykonywano fotografie.

Wyświetlanie jednostek metrycznych/niemetrycznych

W razie konieczności jednostki miary wyświetlane na pasku powiększania (📖33), wskaźniku ręcznego ustawiania ostrości (📖75) i we wszystkich innych miejscach można zmienić z m/cm na stopy/cale.



- Wybierz opcję [Jednostki Miary], a następnie ustawienie [ft/in].

Sprawdzanie logo certyfikatów

Na ekranie można wyświetlać niektóre logo certyfikatów poświadczających zgodność z wymaganiami aparatu. Pozostałe logo certyfikatów znajdują się w tym podręczniku, na opakowaniu aparatu lub na obudowie aparatu.

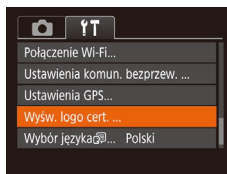

- Wybierz opcję [Wyśw. logo cert.], a następnie naciśnij przycisk [📖].

Język wyświetlacza

Język wyświetlacza można swobodnie zmieniać.



- Wybierz opcję [Wybór języka 🗣️], a następnie naciśnij przycisk [📖].
- Wybierz język za pomocą przycisków [▲][▼][◀][▶] lub pokrętła [📏], a następnie naciśnij przycisk [📖].



- W trybie wyświetlania do ekranu [Wybór języka] można także przejść, naciskając i przytrzymując przycisk [📖], po czym natychmiast naciskając przycisk [MENU].

Dostosowywanie innych ustawień

Na karcie [📖] można też dostosowywać następujące ustawienia:

- [Standard TV] (📖152)
- [Ustawienia komun. bezprzew.] (📖112)
- [Ustawienia GPS] (📖136)

Przed użyciem

Przewodnik podstawowy

Przewodnik zaawansowany

Podstawowe informacje o aparacie

Tryb automatyczny/tryb hybrydowy automatyczny

Inne tryby fotografowania

Tryb P

Tryb Tv, Av i M

Tryb wyświetlania

Funkcje bezprzewodowe

Menu ustawień

Akcesoria

Dodatek

Skorowidz



Przywracanie ustawień domyślnych aparatu

W razie przypadkowej zmiany jakiegoś ustawienia można przywrócić ustawienia domyślne aparatu.

Przywracanie ustawień domyślnych wszystkich funkcji aparatu

1 Przejdź do ekranu [Nastawy podst.].

- Wybierz na karcie [f] opcję [Resetuj aparat], a następnie naciśnij przycisk [OK].
- Wybierz opcję [Nastawy podst.], a następnie naciśnij przycisk [OK].

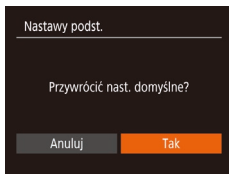

2 Przywróć ustawienia domyślne.

- Za pomocą przycisków [◀][▶] lub pokrętła [OK] wybierz opcję [Tak], a następnie naciśnij przycisk [OK].
- Nastąpi przywrócenie ustawień domyślnych wszystkich funkcji aparatu.



- W przypadku poniższych funkcji nie zostaną przywrócone ustawienia domyślne.
 - Informacje zarejestrowane za pomocą funkcji identyfikacji twarzy (145).
 - Ustawienia na karcie [f]: [Data/godz.] (144), [Strefa czasowa] (144), [Wybór języka] (148) i [Standard TV] (152)
 - Zarejestrowane samodzielnie dane balansu bieli według wzorca (73)
 - Tryb fotografowania wybrany w trybie [SCN] (59).
 - Tryb filmowania (67).
 - Informacje zarejestrowane za pomocą opcji [Ustawienia komun. bezprzew.] (112)

Przywracanie ustawień domyślnych poszczególnych funkcji

Ustawienia poniższych funkcji można przywracać z osobna do wartości domyślnych.

- Informacje używane przez funkcję identyfikacji twarzy
- Ustawienia komunikacji bezprzewodowej

1 Przejdź do ekranu [Inne nastawy].

- Wybierz na karcie [f] opcję [Resetuj aparat], a następnie naciśnij przycisk [OK].
- Wybierz opcję [Inne nastawy] i naciśnij przycisk [OK].



2 Wybierz funkcję do zresetowania.

- Wskaż funkcję do zresetowania, a następnie naciśnij przycisk [OK].

3 Przywróć ustawienia domyślne.

- Za pomocą przycisków [◀][▶] lub pokrętła [OK] wybierz opcję [Tak], a następnie naciśnij przycisk [OK].
- Nastąpi przywrócenie domyślnych ustawień wybranej funkcji.

Przed użyciem
Przewodnik podstawowy
Przewodnik zaawansowany
Podstawowe informacje o aparacie
Tryb automatyczny/tryb hybrydowy automatyczny
Inne tryby fotografowania
Tryb P
Tryb Tv, Av i M
Tryb wyświetlania
Funkcje bezprzewodowe
Menu ustawień
Akcesoria
Dodatek
Skorowidz

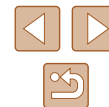

Akcesoria

Radość odkrywania nowych zastosowań aparatu dzięki opcjonalnym akcesoriom firmy Canon i innym zgodnym akcesoriom sprzedawanym oddzielnie

Schemat systemu

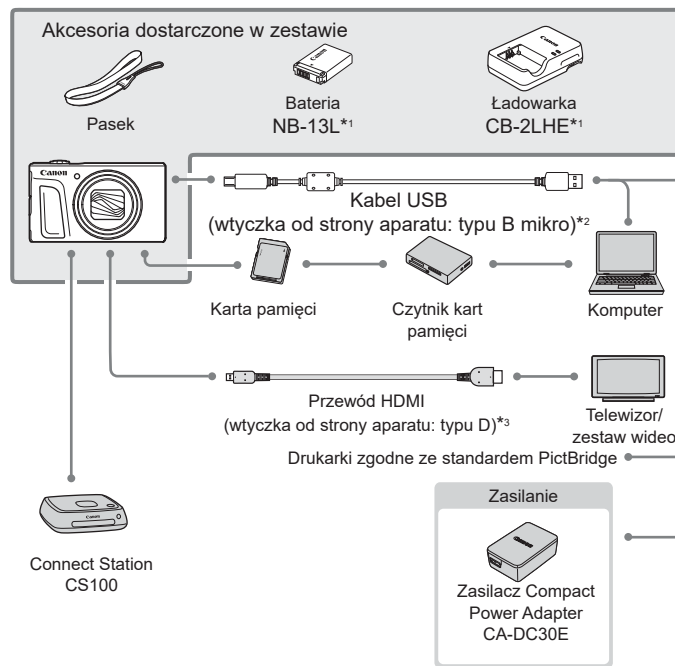

*¹ Produkt można również nabyć oddzielnie.

*² Dostępne jest również oryginalne akcesorium firmy Canon (kabel interfejsu IFC-600PCU).

*³ Należy użyć dostępnego w sprzedaży przewodu o długości maks. 2,5 m.

Przed użyciem

Przewodnik podstawowy

Przewodnik zaawansowany

Podstawowe informacje o aparacie

Tryb automatyczny/tryb hybrydowy automatyczny

Inne tryby fotografowania

Tryb P

Tryb Tv, Av i M

Tryb wyświetlania

Funkcje bezprzewodowe

Menu ustawień

Akcesoria

Dodatek

Skorowidz

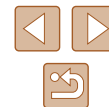

Zaleca się korzystanie z oryginalnych akcesoriów firmy Canon.

Aby w pełni korzystać z możliwości opisywanego produktu, należy używać go wraz z oryginalnymi akcesoriami firmy Canon.

Firma Canon nie będzie ponosić odpowiedzialności za żadne uszkodzenia produktu i (lub) wypadki, takie jak pożary, które zostaną spowodowane nieprawidłowym działaniem akcesoriów firm innych niż Canon (np. wyciekami elektrolitu lub wybuchem baterii). Należy pamiętać, że wszelkie naprawy produktu firmy Canon konieczne do wykonania w następstwie powyższego nieprawidłowego działania nie są objęte gwarancją i wymagają poniesienia dodatkowych kosztów.

Akcesoria opcjonalne

Przedstawione poniżej akcesoria do aparatu są sprzedawane oddzielnie. Należy pamiętać, że ich dostępność zmienia się w zależności od regionu, a niektóre mogą być już całkowicie niedostępne.

Zasilanie

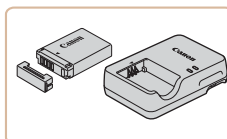

Bateria NB-13L

- Bateria litowo-jonowa

Ładowarka CB-2LHE

- Ładowarka do baterii NB-13L



- Ładowarka może być użytkowana w regionach, gdzie stosowane jest zasilanie prądem zmiennym o napięciu 100–240 V (50/60 Hz).
- W przypadku gniazdek sieci elektrycznej o różnych kształtach należy używać dostępnego w sprzedaży adaptera wtyczki. Nie wolno nigdy korzystać z podróznego transformatora elektrycznego, gdyż może on uszkodzić baterię.
- W przypadku korzystania z baterii innej firmy niż Canon pojawia się komunikat [Błąd komunikacji z baterią] i konieczna jest reakcja ze strony użytkownika. Należy pamiętać, że firma Canon nie będzie ponosić odpowiedzialności za żadne uszkodzenia powstałe w wyniku wypadków, np. wadliwego działania lub pożarów, które zostaną spowodowane użyciem baterii innych firm niż Canon.



- Bateria jest wyposażona w wygodną pokrywę, ułatwiającą szybkie sprawdzenie stanu naładowania. Zamocuj pokrywę w taki sposób, aby symbol ▲ był widoczny na naładowanej baterii, a symbol ▲ niewidoczny na nienaładowanej.

Przed użyciem

Przewodnik podstawowy

Przewodnik zaawansowany

Podstawowe informacje o aparacie

Tryb automatyczny/tryb hybrydowy automatyczny

Inne tryby fotografowania

Tryb P

Tryb Tv, Av i M

Tryb wyświetlania

Funkcje bezprzewodowe

Menu ustawień

Akcesoria

Dodatek

Skorowidz



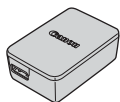

Zasilacz Compact Power Adapter CA-DC30E

- Włóż do aparatu dostarczoną w zestawie baterię, aby ją naładować. Do podłączenia zasilacza do aparatu potrzebny jest kabel interfejsu IFC-600PCU (sprzedawany oddzielnie).

Inne akcesoria

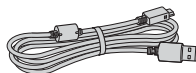

Kabel interfejsu IFC-600PCU

- Służy do podłączania aparatu do komputera lub drukarki.

Drukarki



Drukarki firmy Canon zgodne ze standardem PictBridge

- Zdjęcia można drukować nawet bez użycia komputera, podłączając aparat bezpośrednio do drukarki. Szczegółowe informacje na ten temat można uzyskać w najbliższym punkcie sprzedaży detalicznej produktów firmy Canon.

Przechowywanie zdjęć i filmów



Connect Station CS100

- Magazyn multimedialny służący do przechowywania zdjęć i filmów z aparatu, wyświetlania ich na podłączonym telewizorze, bezprzewodowego drukowania na drukarce zgodnej z siecią Wi-Fi, udostępniania przez Internet itd.

Korzystanie z akcesoriów opcjonalnych

► Zdjęcia ► Filmy

Odtwarzanie zdjęć i filmów na ekranie telewizora

► Zdjęcia ► Filmy

Po podłączeniu aparatu do telewizora można wyświetlać zdjęcia i filmy na dużym ekranie. Informacje dotyczące podłączania lub przełączania wejść znajdują się w instrukcji obsługi telewizora.



- Niektóre informacje nie są wyświetlane przy oglądaniu zdjęć na ekranie telewizora (171).

Wyświetlanie obrazu na telewizorze o wysokiej rozdzielczości

► Zdjęcia ► Filmy

Zdjęcia można wyświetlać na ekranie telewizora o wysokiej rozdzielczości (HD) za pomocą dostępnego w sprzedaży przewodu HDMI (o długości nieprzekraczającej 2,5 m, z wtyczką typu D od strony aparatu). Filmy nagrane w jakości obrazu [E-FHD 60P], [E-FHD 30P] lub [E-HD 60P] można wyświetlać w wysokiej rozdzielczości (HD).

1 Upewnij się, że aparat i telewizor są wyłączone.

2 Podłącz aparat do telewizora.

- Po stronie telewizora włóż wtyczkę kabla do gniazda wejściowego HDMI zgodnie z ilustracją.

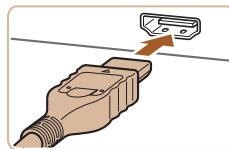

Przed użyciem

Przewodnik podstawowy

Przewodnik zaawansowany

Podstawowe informacje o aparacie

Tryb automatyczny/tryb hybrydowy automatyczny

Inne tryby fotografowania

Tryb P

Tryb Tv, Av i M

Tryb wyświetlania

Funkcje bezprzewodowe

Menu ustawień

Akcesoria

Dodatek

Skorowidz

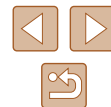

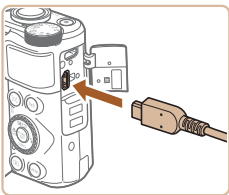

- Po stronie aparatu otwórz osłonę gniazd i włóż wtyczkę kabla do gniazda w aparacie.

3 Włącz telewizor i przełącz go na wejście sygnału urządzenia zewnętrznego.

- Przełącz wejście telewizora na wejście sygnału urządzenia zewnętrznego podłączonego za pomocą kabla w punkcie 2.

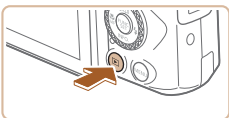

4 Włącz aparat.

- Naciśnij przycisk [▶], aby włączyć aparat.
- Zdjęcia i filmy z aparatu są teraz wyświetlane na telewizorze. (Ekran aparatu jest natomiast wygaszony).
- Po zakończeniu wyłączenia najpierw aparat i telewizor, a dopiero później odłącz kabel.



- Dźwięki towarzyszące obsłudze aparatu nie są emitowane po podłączeniu go do telewizora o wysokiej rozdzielczości.

Wkładanie i ładowanie baterii

Naładuj baterię dostarczoną w zestawie przy użyciu zasilacza Compact Power Adapter CA-DC30E i kabla interfejsu IFC-600PCU.

1 Włóż baterię.

- Aby otworzyć pokrywę, wykonaj czynności podane w punkcie 1 w podrozdziale „Wkładanie baterii i karty pamięci” (📖18).
- Włóż baterię w sposób podany w punkcie 2 w podrozdziale „Wkładanie baterii i karty pamięci” (📖19).
- Aby zamknąć pokrywę, wykonaj czynności podane w punkcie 4 w podrozdziale „Wkładanie baterii i karty pamięci” (📖19).

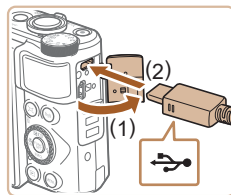

2 Podłącz do aparatu zasilacz Compact Power Adapter.

- Otwórz osłonę przy wyłączonym aparacie (1). Trzymaj mniejszą wtyczkę kabla interfejsu (sprzedawanego oddzielnie) skierowaną w sposób pokazany na ilustracji i włóż ją do końca do gniazda aparatu (2).
- Podłącz większą wtyczkę kabla interfejsu do zasilacza Compact Power Adapter.



Przed użyciem

Przewodnik podstawowy

Przewodnik zaawansowany

Podstawowe informacje o aparacie

Tryb automatyczny/tryb hybrydowy automatyczny

Inne tryby fotografowania

Tryb P

Tryb Tv, Av i M

Tryb wyświetlania

Funkcje bezprzewodowe

Menu ustawień

Akcesoria

Dodatek

Skorowidz



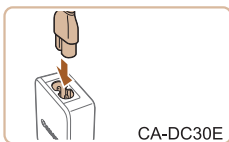

CA-DC30E

3 Naładuj baterię.

- CA-DC30E: podłącz przewód zasilający do zasilacza Compact Power Adapter, a następnie podłącz wtyczkę na drugim końcu przewodu do gniazdka sieci elektrycznej.

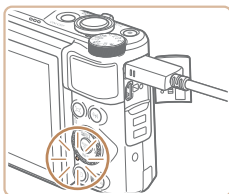

- Rozpocznie się ładowanie i zaświeci się lampka ładowania USB.
- Po zakończeniu ładowania lampka zgaśnie.
- Odłącz zasilacz Compact Power Adapter od gniazdka sieci elektrycznej, a kabel interfejsu — od aparatu.



- Baterii nie należy ładować dłużej niż 24 godziny, ponieważ grozi to jej uszkodzeniem lub pogorszeniem sprawności.
- W przypadku ładowania innej baterii należy zawsze przed wymianą baterii przeznaczonej do naładowania odłączyć od aparatu kabel interfejsu.



- Szczegółowe informacje na temat czasu ładowania oraz liczby zdjęć i długości filmów, jakie można zarejestrować przy w pełni naładowanej baterii, znajdują się w podrzdziale „Zasilanie” (183).
- Możesz oglądać obrazy nawet kiedy bateria jest w trakcie ładowania. W tym celu włącz aparat i uruchom tryb otwarcia (23). W trakcie ładowania baterii nie można jednak fotografować.
- Jeśli lampka ładowania przez USB nie świeci się, odłącz kabel interfejsu i podłącz go ponownie.
- Naładowane baterie stopniowo się rozładują, nawet gdy nie są użytkowane. Baterię należy ładować w dniu, w którym będzie użytkowana (lub dzień wcześniej).
- Ładownica może być użytkowana w regionach, gdzie stosowane jest zasilanie prądem zmiennym o napięciu 100–240 V (50/60 Hz). W przypadku gniazdek sieci elektrycznej o różnych kształtach należy używać dostępnego w sprzedaży adaptera wtyczki. Nie wolno nigdy korzystać z podróznego transformatora elektrycznego, gdyż może on uszkodzić baterię.

Ładowanie baterii przy użyciu komputera

Baterię możesz też naładować, wkładając większą wtyczkę kabla interfejsu do złącza USB w komputerze w punkcie 2 w podrzdziale „Wkładanie i ładowanie baterii” (153). Szczegółowe informacje na temat połączeń USB na komputerze można znaleźć w jego instrukcji obsługi. Zaleca się korzystanie z kabla interfejsu IFC-600PCU (sprzedawanego oddzielnie).

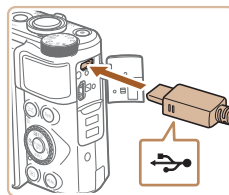

- Otwórz pokrywę przy wyłączonym aparacie. Ustaw mniejszą wtyczkę kabla w sposób pokazany na ilustracji i włoż ją do końca do gniazda aparatu.

Przed użyciem
Przewodnik podstawowy
Przewodnik zaawansowany
Podstawowe informacje o aparacie
Tryb automatyczny/tryb hybrydowy automatyczny
Inne tryby fotografowania
Tryb P
Tryb Tv, Av i M
Tryb wyświetlania
Funkcje bezprzewodowe
Menu ustawień
Akcesoria
Dodatek
Skorowidz



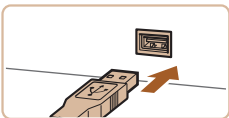

- Podłącz większą wtyczkę do komputera. Szczegółowe informacje na temat połączeń komputera można znaleźć w jego instrukcji obsługi.

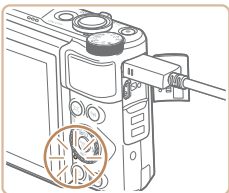

- Rozpocznie się ładowanie, a wskaźnik na tylnej ściance będzie migać na zielono. Ładowanie potrwa około czterech godzin.
- Ładowanie może jednak potrwać dłużej, jeśli importujesz zdjęcia z aparatu do komputera w sposób opisany w podrozdziale „Zapisywanie zdjęć na dysku komputera” (156).
- Po zakończeniu ładowania wskaźnik nadal miga na zielono, dopóki aparat jest podłączony do komputera.



- Ładowanie zostanie przerwane, a wskaźnik zgaśnie, jeśli po rozpoczęciu ładowania w opisany powyżej sposób naciśniesz przycisk ON/OFF w celu wyłączenia aparatu.
- W przypadku niektórych komputerów ładowanie baterii może wymagać obecności karty pamięci w aparacie. Kartę pamięci należy włożyć do aparatu (18) przed podłączeniem kabla do portu USB w komputerze.

Korzystanie z oprogramowania

Aby korzystać z funkcji poniższego oprogramowania, pobierz je z witryny firmy Canon w sieci Web i zainstaluj na komputerze.

- CameraWindow
 - Importowanie obrazów do komputera
- Image Transfer Utility
 - Konfigurowanie synchronizowania obrazów (134) i pobieranie zdjęć
- Map Utility
 - Wyświetlanie na mapie informacji GPS, które zostały dodane do obrazów



- Aby wyświetlać i edytować zdjęcia na komputerze, skorzystaj z zainstalowanego fabrycznie lub dostępnego powszechnie oprogramowania zgodnego ze zdjęciami zarejestrowanymi za pomocą aparatu.



- Program Image Transfer Utility można też pobrać ze strony ustawień funkcji Synchr. obraz. w serwisie CANON iIMAGE GATEWAY.

Przed użyciem

Przewodnik podstawowy

Przewodnik zaawansowany

Podstawowe informacje o aparacie

Tryb automatyczny/tryb hybrydowy automatyczny

Inne tryby fotografowania

Tryb P

Tryb Tv, Av i M

Tryb wyświetlania

Funkcje bezprzewodowe

Menu ustawień

Akcesoria

Dodatek

Skorowidz



Połączenie z komputerem za pomocą kabla

■ Sprawdzanie konfiguracji komputera

Szczegółowe wymagania systemowe oprogramowania oraz informacje na temat zgodności, m.in. obsługi w nowych wersjach systemów operacyjnych, można znaleźć w witrynie internetowej firmy Canon.

■ Instalowanie oprogramowania

Zainstaluj oprogramowanie w sposób podany w punktach 1–2 w podrozdziale „Instalowanie programu CameraWindow” (120).



- Aby odinstalować (usunąć) z systemu Mac OS oprogramowanie znajdujące się w folderze [Canon Utilities] położonym wewnątrz folderu [Aplikacje], przeciągnij folder oprogramowania do kosza i go opróżnij.

Zapisywanie zdjęć na dysku komputera

Używając kabla USB (sprzedawany oddzielnie; wtyczka od strony aparatu: micro-B), możesz podłączyć aparat do komputera i zapisać obrazy na komputerze.

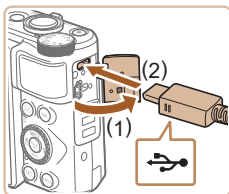

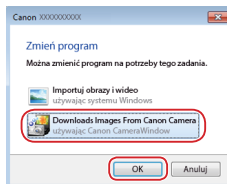
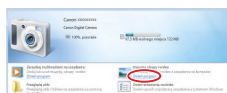
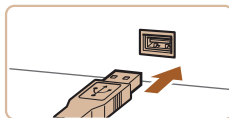

1 Podłącz aparat do komputera.

- Otwórz osłonę przy wyłączonym aparacie (1). Ustaw mniejszą wtyczkę kabla USB zgodnie z ilustracją i włóż ją do końca do gniazda aparatu (2).



- Podłącz większą wtyczkę do komputera. Szczegółowe informacje na temat połączeń komputera można znaleźć w jego instrukcji obsługi.
- Aparat włącza się automatycznie po podłączeniu do komputera.

2 Wyświetl okno programu CameraWindow.

- Mac OS: po nawiązaniu połączenia między aparatem a komputerem pojawi się okno CameraWindow.
- Windows: wykonaj opisane poniżej czynności.
- Na wyświetlonym ekranie kliknij łącze zmiany programu [].
- Wybierz pozycję [Downloads Images From Canon Camera/Pobierz obrazy z aparatu firmy Canon] i kliknij przycisk [OK].
- Kliknij dwukrotnie ikonę .

Przed użyciem

Przewodnik podstawowy

Przewodnik zaawansowany

Podstawowe informacje o aparacie

Tryb automatyczny/tryb hybrydowy automatyczny

Inne tryby fotografowania

Tryb P

Tryb Tv, Av i M

Tryb wyświetlania

Funkcje bezprzewodowe

Menu ustawień

Akcesoria

Dodatek

Skorowidz



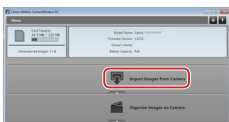

3 Zapisz zdjęcia z aparatu na dysku komputera.

- Kliknij kolejno przyciski [Import Images from Camera/Importuj zdjęcia z aparatu] oraz [Import Untransferred Images/Importuj nieprzesłane zdjęcia].
- Zdjęcia zostaną zapisane na dysku komputera w folderze Pictures, w osobnych folderach o nazwach utworzonych na podstawie daty rejestracji.
- Po zapisaniu zdjęć zamknij okno CameraWindow i naciśnij przycisk [▶], aby wyłączyć aparat, po czym odłącz kabel.
- Aby wyświetlać zdjęcia zapisane na komputerze, użyj zainstalowanego fabrycznie lub dostępnego powszechnie oprogramowania zgodnego ze zdjęciami zarejestrowanymi za pomocą aparatu.



- Windows 7: jeśli nie pojawi się ekran przedstawiony w punkcie 2, kliknij na pasku zadań ikonę [i].
- Mac OS: jeśli okno programu CameraWindow nie pojawi się po wykonaniu czynności podanych w punkcie 2, kliknij ikonę [CameraWindow] w Doku.
- Mimo że zdjęcia można zapisać na dysku komputera, podłączając go prosto do komputera bez użycia oprogramowania, wiąże się to z następującymi ograniczeniami:
 - Po podłączeniu aparatu do komputera może upłynąć kilka minut, zanim zdjęcia w aparacie staną się dostępne.
 - Zdjęcia wykonane w orientacji pionowej mogą być zapisywane w orientacji poziomej.
 - Ustawienia ochrony zdjęć mogą zostać skasowane przy zapisywaniu zdjęć na dysku komputera.
 - Podczas zapisywania zdjęć lub informacji o nich mogą występować pewne problemy w zależności od wersji systemu operacyjnego, użytkowanego oprogramowania lub rozmiaru plików ze zdjęciami.

Drukowanie zdjęć

▶ Zdjęcia ▶ Filmy

Zdjęcia można z łatwością drukować po podłączeniu aparatu do drukarki. W aparacie można wskazywać zdjęcia do jednoczesnego drukowania, przygotowywać zlecenia dla pracowni fotograficznych oraz przygotowywać zlecenia lub drukować zdjęcia przeznaczone do fotoksiążek.

Na potrzeby ilustracji użyto drukarki Compact Photo Printer z serii Canon SELPHY CP. Zawartość ekranów i dostępne funkcje zmieniają się w zależności od modelu drukarki. Dodatkowe informacje można ponadto znaleźć w instrukcji obsługi dostarczonej z drukarką.

Łatwe drukowanie

▶ Zdjęcia ▶ Filmy

Wykonane zdjęcia możesz drukować po podłączeniu aparatu do drukarki zgodnej ze standardem PictBridge za pomocą kabla USB (sprzedawanego oddzielnie; wtyczka od strony aparatu: typu B mikro).

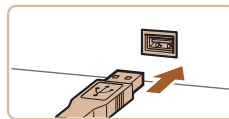
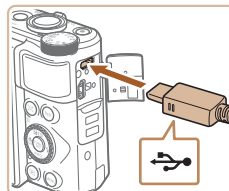

1 Upewnij się, że aparat i drukarka są wyłączone.

2 Podłącz aparat do drukarki.

- Otwórz pokrywę złącz. Trzymając mniejszą wtyczkę kabla zgodnie z ilustracją, włóż ją do gniazda aparatu.
- Podłącz większą wtyczkę do drukarki. Szczegółowe informacje na temat innych połączeń można znaleźć w instrukcji obsługi dostarczonej z drukarką.

3 Włącz drukarkę.

Przed użyciem

Przewodnik podstawowy

Przewodnik zaawansowany

Podstawowe informacje o aparacie

Tryb automatyczny/tryb hybrydowy automatyczny

Inne tryby fotografowania

Tryb P

Tryb Tv, Av i M

Tryb wyświetlania

Funkcje bezprzewodowe

Menu ustawień

Akcesoria

Dodatek

Skorowidz



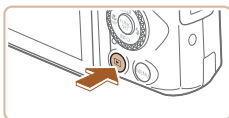

4 Włącz aparat.

- Naciśnij przycisk [▶], aby włączyć aparat.

5 Wybierz zdjęcie.

- Wybierz zdjęcie za pomocą przycisków [◀][▶] lub pokrętki [🌀].

6 Przejdź do ekranu drukowania.

- Naciśnij przycisk [📄], wybierz ikonę [🖨️], a następnie ponownie naciśnij przycisk [📄].

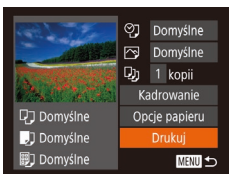

7 Wydrukuj zdjęcie.

- Za pomocą przycisków [▲][▼] lub pokrętki [🌀] wybierz opcję [Drukuj], a następnie naciśnij przycisk [📄].
- Rozpocznie się drukowanie.
- Aby wydrukować inne obrazy, po zakończeniu drukowania powtórz powyższe czynności od punktu 5.
- Po zakończeniu drukowania wyłącz aparat i drukarkę oraz odłącz kabel.



- Listę sprzedawanych oddzielnie drukarek marki Canon, które są zgodne ze standardem PictBridge, można znaleźć w podrozdziale „Drukarki” (📖152).

Konfigurowanie ustawień drukowania

▶ Zdjęcia ▶ Filmy

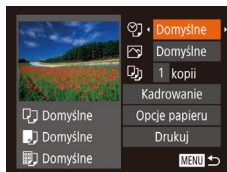

1 Przejdź do ekranu drukowania.

- Aby wyświetlić ten ekran, wykonaj czynności podane w punktach 1–6 w podrozdziale „Łatwe drukowanie” (📖157).

2 Wprowadź ustawienia.

- Wybierz jeden z elementów za pomocą przycisków [▲][▼] lub pokrętki [🌀], a następnie wybierz jego ustawienie za pomocą przycisków [◀][▶].

📄	Domyślne	Dopasowanie do bieżących ustawień drukarki.
	Data	Drukowanie zdjęć z nałożoną datą.
	Nr pliku	Drukowanie zdjęć z nałożonym numerem pliku.
	Data+Nr	Drukowanie zdjęć z nałożonymi datą i numerem pliku.
🖨️	Wył.	–
	Domyślne	Dopasowanie do bieżących ustawień drukarki.
	Wył.	–
	Wł.	Użycie informacji dotyczących parametrów, jakie występowały w chwili rejestracji zdjęcia, w celu drukowania z optymalnymi ustawieniami.
🧼	Cz.oczy1	Korygowanie efektu czerwonych oczu.
	Liczba odbitek	Wybieranie liczby odbitek do wydrukowania.
Kadrowanie	–	Wskazywanie obszaru obrazu do wydrukowania (📖159).
Opcje papieru	–	Określanie formatu papieru, układu i innych szczegółów (📖159).

Przed użyciem

Przewodnik podstawowy

Przewodnik zaawansowany

Podstawowe informacje o aparacie

Tryb automatyczny/tryb hybrydowy automatyczny

Inne tryby fotografowania

Tryb P

Tryb Tv, Av i M

Tryb wyświetlania

Funkcje bezprzewodowe

Menu ustawień

Akcesoria

Dodatek

Skorowidz



Przycinanie zdjęć przed drukowaniem

► Zdjęcia ► Filmy

Dzięki przycinaniu zdjęć przed drukowaniem można zamiast całej fotografii wydrukować tylko odpowiedni obszar obrazu.



1 Wybierz opcję [Kadrowanie].

- Po wyświetleniu ekranu drukowania w sposób podany w punkcie 1 w podrozdziale „Konfigurowanie ustawień drukowania” (158) wybierz opcję [Kadrowanie] i naciśnij przycisk [OK].
- Na ekranie pojawi się ramka przycinania wskazująca część obrazu, która zostanie wydrukowana.

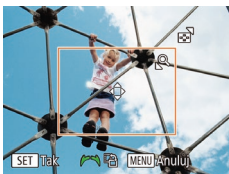

2 Dostosuj w miarę potrzeb ramkę przycinania.

- Wielkość ramki można zmieniać za pomocą dźwigni powiększenia.
- Do zmiany położenia ramki służą przyciski [▲][▼][◀][▶].
- Do obracania ramki służy pokrętło [OK].
- Na koniec naciśnij przycisk [OK].

3 Wydrukuj zdjęcie.

- Aby wydrukować zdjęcia, wykonaj czynności podane w punkcie 7 w podrozdziale „Łatwe drukowanie” (157).



- Przycinanie może być niedostępne w przypadku małych rozmiarów zdjęć lub niektórych proporcji obrazu.
- Daty mogą być drukowane nieprawidłowo w przypadku przycinania zdjęć wykonanych z włączoną opcją [Stemp. daty].

Wybieranie formatu i układu papieru przed drukowaniem

► Zdjęcia ► Filmy

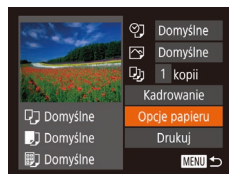

1 Wybierz opcję [Opcje papieru].

- Po wyświetleniu ekranu drukowania w sposób podany w punkcie 1 w podrozdziale „Konfigurowanie ustawień drukowania” (158) wybierz opcję [Opcje papieru] i naciśnij przycisk [OK].

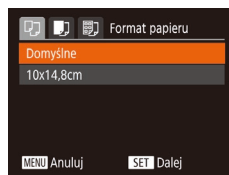

2 Wybierz format papieru.

- Wybierz jedną z opcji za pomocą przycisków [▲][▼] lub pokrętła [OK], a następnie naciśnij przycisk [OK].

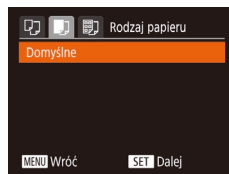

3 Wybierz rodzaj papieru.

- Wybierz jedną z opcji za pomocą przycisków [▲][▼] lub pokrętła [OK], a następnie naciśnij przycisk [OK].

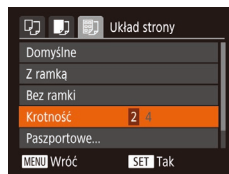

4 Wybierz układ.

- Wybierz jedną z opcji za pomocą przycisków [▲][▼] lub pokrętła [OK].
- Po wybraniu opcji [Krotność] określ liczbę zdjęć na stronie za pomocą przycisków [◀][▶].
- Naciśnij przycisk [OK].

5 Wydrukuj zdjęcie.

Przed użyciem
Przewodnik podstawowy
Przewodnik zaawansowany
Podstawowe informacje o aparacie
Tryb automatyczny/tryb hybrydowy automatyczny
Inne tryby fotografowania
Tryb P
Tryb Tv, Av i M
Tryb wyświetlania
Funkcje bezprzewodowe
Menu ustawień
Akcesoria
Dodatek
Skorowidz



Dostępne opcje układu

Domyślne	Dopasowanie do bieżących ustawień drukarki.
Z ramką	Drukowanie z pustym miejscem wokół zdjęcia.
Bez ramki	Drukowanie bez ramki, od jednej do drugiej krawędzi papieru.
Krotność	Wybieranie liczby zdjęć drukowanych na stronie.
Paszportowe	Drukowanie zdjęć do celów identyfikacyjnych. Opcja dostępna tylko w przypadku zdjęć o rozdzielczości L i współczynniku proporcji 4:3.
Format obr	Wybieranie formatu wydruku. Do wyboru są ustawienia: 90 x 130 mm, pocztówka i wydruki szerokoformatowe.

Drukowanie zdjęć paszportowych

► Zdjęcia ► Filmy

1 Wybierz opcję [Paszportowe].

- Po wykonaniu czynności podanych w punktach 1–4 w podrozdziale „Wybieranie formatu i układu papieru przed drukowaniem” (159) wybierz opcję [Paszportowe] i naciśnij przycisk [OK].

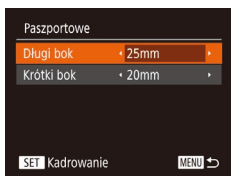

2 Wybierz długość krótszego i dłuższego boku.

- Wybierz jeden z elementów za pomocą przycisków [▲][▼] lub pokrętła [D]. Wybierz długość za pomocą przycisków [◀][▶], a następnie naciśnij przycisk [OK].

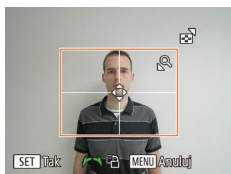

3 Wybierz obszar drukowania.

- Aby wybrać pole druku, wykonaj czynności podane w punkcie 2 w podrozdziale „Przycinanie zdjęć przed drukowaniem” (159).

4 Wydrukuj zdjęcie.

Drukowanie ujęć filmowych

► Zdjęcia ► Filmy

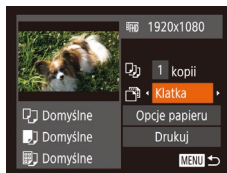

1 Przejdź do ekranu drukowania.

- Aby wybrać film, wykonaj czynności podane w punktach 1–6 procedury „Łatwe drukowanie” (157). Pojawi się ekran widoczny po lewej stronie.

2 Wybierz metodę drukowania.

- Za pomocą przycisków [▲][▼] lub pokrętła [D] wybierz ikonę [D], a następnie wybierz metodę drukowania za pomocą przycisków [◀][▶].

3 Wydrukuj zdjęcie.

Opcje drukowania filmów

Klatka	Drukowanie bieżącego ujęcia jako fotografii.
Odcinek	Drukowanie na pojedynczym arkuszu papieru serii ujęć rozdzielonych określonym interwałem. Po wybraniu dla opcji [Plik i czas] ustawienia [Wł.] można drukować dla każdej klatki: numer folderu, numer pliku i czas, jaki upłynął od początku.



- Aby anulować trwające drukowanie, naciśnij przycisk [OK], wybierz opcję [Tak], a następnie naciśnij ponownie przycisk [OK].
- Po wyświetleniu sceny do wydrukowania w sposób podany w punktach 2–5 w podrozdziale „Wyświetlanie” (87) można też uzyskać dostęp do ekranu widocznego tu w punkcie 1, wybierając na panelu wyświetlania filmów ikonę [D] za pomocą przycisków [◀][▶], a następnie naciskając przycisk [OK].

Przed użyciem
Przewodnik podstawowy
Przewodnik zaawansowany
Podstawowe informacje o aparacie
Tryb automatyczny/tryb hybrydowy automatyczny
Inne tryby fotografowania
Tryb P
Tryb Tv, Av i M
Tryb wyświetlania
Funkcje bezprzewodowe
Menu ustawień
Akcesoria
Dodatek
Skorowidz

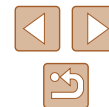

Dodawanie zdjęć do listy drukowania (DPOF)

► Zdjęcia ► Filmy

W aparacie można skonfigurować jednoczesne drukowanie zdjęć (📖162) i zamawianie odbitek w pracowni fotograficznej. Można wybrać na karcie pamięci maks. 998 zdjęć i wprowadzić odpowiednie ustawienia, np. liczbę odbitek, w sposób przedstawiony poniżej. Przygotowane tą metodą informacje o drukowaniu będą zgodne ze standardami DPOF (ang. Digital Print Order Format — format poleceń druku cyfrowego).

Konfigurowanie ustawień drukowania

► Zdjęcia ► Filmy

Format drukowania, umieszczanie daty lub numeru pliku i inne ustawienia można skonfigurować w sposób przedstawiony poniżej. Ustawienia te będą stosowane do wszystkich zdjęć na liście drukowania.



- Naciśnij przycisk [MENU] i na karcie [📄] wybierz opcję [Opcje drukowania]. Wybierz i odpowiednio zmodyfikuj ustawienia (📖29).

Rodzaj wydruku	standard	Na każdej stronie drukowane jest jedno zdjęcie.
	Miniatury	Na każdej stronie drukowane są mniejsze wersje wielu zdjęć.
	Oba rodzaje	Drukowanie zdjęć standardowych i miniatur.
Data	Wł.	Drukowanie zdjęć z nałożoną datą rejestracji.
	Wył.	–
Numer pliku	Wł.	Drukowanie zdjęć z nałożonym numerem pliku.
	Wył.	–
Usuń dane DPOF	Wł.	Usuwanie po zakończeniu drukowania wszystkich ustawień listy drukowania.
	Wył.	–



- W niektórych przypadkach nie wszystkie wprowadzone przez użytkownika ustawienia DPOF zostaną zastosowane przez drukarkę lub pracownię fotograficzną.
- Na ekranie aparatu może się pojawić ikona [!], stanowiąca ostrzeżenie, że na karcie pamięci znajdują się ustawienia drukowania skonfigurowane w innym aparacie. Zmiana ustawień drukowania za pomocą używanego aparatu może spowodować zastąpienie wszystkich dotychczasowych ustawień.



- Włączenie opcji [Miniatury] uniemożliwi jednocześnie wybranie ustawienia [Wł.] zarówno dla opcji [Data], jak i dla opcji [Numer pliku].
- W przypadku niektórych drukarek marki Canon zgodnych ze standardem PictBridge (sprzedawanych oddzielnie) drukowanie miniatur jest niedostępne.
- Data jest drukowana w formacie odpowiadającym ustawieniom opcji [Data/godz] na karcie (📖19).

Konfigurowanie drukowania dla poszczególnych zdjęć

► Zdjęcia ► Filmy

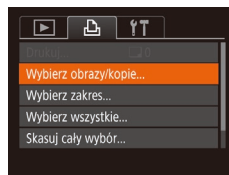

1 Wybierz opcję [Wybierz obraz/kopie].

- Naciśnij przycisk [MENU], na karcie [📄] wybierz opcję [Wybierz obraz/kopie], a następnie naciśnij przycisk [📄].

2 Wybierz zdjęcie.

- Wybierz zdjęcie za pomocą przycisków [◀][▶] lub pokrętła [📄], a następnie naciśnij przycisk [📄].
- Możesz teraz wybrać liczbę odbitek.
- Po włączeniu dla danego zdjęcia drukowania miniatur zostaje ono oznaczone ikoną [✓]. Aby anulować drukowanie miniatur dla danego zdjęcia, naciśnij ponownie przycisk [📄]. Ikona [✓] zniknie z ekranu.

Przed użyciem

Przewodnik podstawowy

Przewodnik zaawansowany

Podstawowe informacje o aparacie

Tryb automatyczny/tryb hybrydowy automatyczny

Inne tryby fotografowania

Tryb P

Tryb Tv, Av i M

Tryb wyświetlania

Funkcje bezprzewodowe

Menu ustawień

Akcesoria

Dodatek

Skorowidz

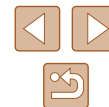



3 Określ liczbę odbitek.

- Określ liczbę odbitek (maksymalnie 99) za pomocą przycisków [▲][▼] lub pokrętła [🌀].
- Aby skonfigurować drukowanie dla innych zdjęć i określić liczbę odbitek, powtarzaj czynności podane w punktach 2–3.
- W przypadku drukowania miniatur nie można określać liczby odbitek. Można jedynie wybrać zdjęcia do wydrukowania, wykonując czynności podane w punkcie 2.
- Po zakończeniu wprowadzania ustawień naciśnij przycisk [MENU], aby powrócić do ekranu menu.

Konfigurowanie drukowania dla zakresu zdjęć

► Zdjęcia ► Filmy



- Wybierz opcję [Wybierz zakres] w sposób podany w punkcie 1 w podrozdziale „Konfigurowanie drukowania dla poszczególnych zdjęć” (📖161), a następnie naciśnij przycisk [📄].
- Aby wskazać zdjęcia, wykonaj czynności podane w punktach 2–3 w podrozdziale „Wybieranie zakresu” (📖97).
- Za pomocą przycisków [▲][▼] wybierz opcję [Wybierz], a następnie naciśnij przycisk [📄].

Konfigurowanie drukowania dla wszystkich zdjęć

► Zdjęcia ► Filmy

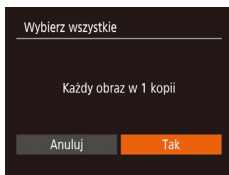

- Wybierz opcję [Wybierz wszystkie] w sposób podany w punkcie 1 w podrozdziale „Konfigurowanie drukowania dla poszczególnych zdjęć” (📖161), a następnie naciśnij przycisk [📄].

Usuwanie wszystkich zdjęć z listy drukowania

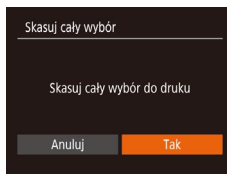

- Za pomocą przycisków [◀][▶] lub pokrętła [🌀] wybierz opcję [Tak], a następnie naciśnij przycisk [📄].

- Wybierz opcję [Skasuj cały wybór] w sposób podany w punkcie 1 w podrozdziale „Konfigurowanie drukowania dla poszczególnych zdjęć” (📖161), a następnie naciśnij przycisk [📄].
- Za pomocą przycisków [◀][▶] lub pokrętła [🌀] wybierz opcję [Tak], a następnie naciśnij przycisk [📄].

Drukowanie zdjęć dodanych do listy drukowania (DPOF)

► Zdjęcia ► Filmy

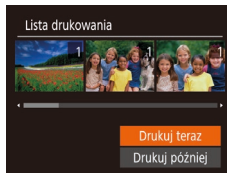

- Jeśli do listy drukowania dodano jakieś zdjęcia (📖161–📖162), po podłączeniu aparatu do drukarki zgodnej ze standardem PictBridge pojawi się ten ekran. Za pomocą przycisków [▲][▼] wybierz opcję [Drukuj teraz], a następnie naciśnij po prostu przycisk [📄], aby wydrukować zdjęcia znajdujące się na liście drukowania.
- Każde zadanie druku DPOF, które zostało tymczasowo przerwane przez użytkownika, zostanie wznowione od następnego zdjęcia.

Przed użyciem
Przewodnik podstawowy
Przewodnik zaawansowany
Podstawowe informacje o aparacie
Tryb automatyczny/tryb hybrydowy automatyczny
Inne tryby fotografowania
Tryb P
Tryb Tv, Av i M
Tryb wyświetlania
Funkcje bezprzewodowe
Menu ustawień
Akcesoria
Dodatek
Skorowidz



Dodawanie zdjęć do fotoksiążki

▶ Zdjęcia ▶ Filmy

Fotoksiążki można konfigurować w aparacie, wybierając maksymalnie 998 zdjęć zapisanych na karcie pamięci oraz przesyłając je do komputera za pomocą oprogramowania. Na komputerze zdjęcia trafiają do specjalnego folderu. Przydaje się to w celu zamawiania przez Internet drukowanych fotoksiążek lub drukowania ich na własnej drukarce.

Określanie sposobu wyboru

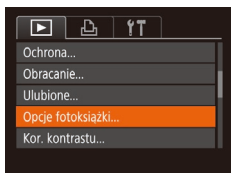

- Naciśnij przycisk [MENU], na karcie [▶] wybierz opcję [Opcje fotoksiążki], a następnie wskaż sposób wybierania zdjęć.



- Na ekranie aparatu może się pojawić ikona [!] stanowiąca ostrzeżenie, że na karcie pamięci znajdują się ustawienia drukowania skonfigurowane w innym aparacie. Zmiana ustawień drukowania za pomocą użytkowanego aparatu może spowodować zastąpienie wszystkich dotychczasowych ustawień.

Dodawanie poszczególnych zdjęć

▶ Zdjęcia ▶ Filmy

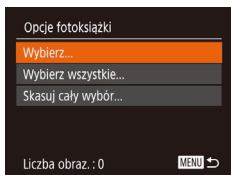

1 Wybierz opcję [Wybierz].

- Wybierz opcję [Wybierz] w sposób podany w podrozdziale „Określanie sposobu wyboru” (163), a następnie naciśnij przycisk [OK].



2 Wybierz zdjęcie.

- Wybierz zdjęcie za pomocą przycisków [◀][▶] lub pokrętki [D], a następnie naciśnij przycisk [OK].
- Pojawi się ikona [✓].
- Aby usunąć zdjęcie z fotoksiążki, naciśnij ponownie przycisk [OK]. Ikona [✓] zniknie z ekranu.
- Aby wybrać inne zdjęcie, powtarzaj powyższą procedurę.
- Po zakończeniu wprowadzania ustawień naciśnij przycisk [MENU], aby powrócić do ekranu menu.

Dodawanie wszystkich zdjęć do fotoksiążki

▶ Zdjęcia ▶ Filmy



- Wybierz opcję [Wybierz wszystkie] w sposób podany w podrozdziale „Określanie sposobu wyboru” (163), a następnie naciśnij przycisk [OK].
- Za pomocą przycisków [◀][▶] lub pokrętki [D] wybierz opcję [Tak], a następnie naciśnij przycisk [OK].

Usuwanie wszystkich zdjęć z fotoksiążki

▶ Zdjęcia ▶ Filmy

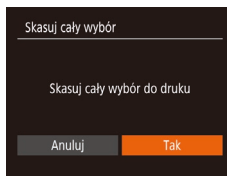

- Wybierz opcję [Skasuj cały wybór] w sposób podany w podrozdziale „Określanie sposobu wyboru” (163), a następnie naciśnij przycisk [OK].
- Za pomocą przycisków [◀][▶] lub pokrętki [D] wybierz opcję [Tak], a następnie naciśnij przycisk [OK].

Przed użyciem
Przewodnik podstawowy
Przewodnik zaawansowany
Podstawowe informacje o aparacie
Tryb automatyczny/tryb hybrydowy automatyczny
Inne tryby fotografowania
Tryb P
Tryb Tv, Av i M
Tryb wyświetlania
Funkcje bezprzewodowe
Menu ustawień
Akcesoria
Dodatek
Skorowidz



Dodatek

Przydatne informacje dotyczące obsługi aparatu

Rozwiązywanie problemów

W przypadku podejrzenia, że występuje jakiś problem z aparatem, należy najpierw sprawdzić poniższe zagadnienia. Jeśli wykonanie opisanych tu czynności nie doprowadzi do rozwiązania problemu, należy skontaktować się z najbliższym punktem obsługi klienta firmy Canon.

Zasilanie

Po naciśnięciu przycisku ON/OFF nic się nie dzieje.

- Sprawdź, czy bateria jest naładowana (📖 18).
- Sprawdź, czy bateria jest ustawiona we właściwą stronę (📖 18).
- Upewnij się, że pokrywa karty pamięci/baterii jest całkowicie zamknięta (📖 18).
- Zabrudzenie styków baterii powoduje zmniejszenie jej wydajności. Spróbuj oczyścić styki za pomocą bawełnianej szmatki oraz kilkakrotnie włożyć i wyjąć baterię.

Bateria szybko się wyczerpuje.

- Wydajność baterii zmniejsza się w niskich temperaturach. Spróbuj nieco ogrzać baterię, np. wkładając ją do kieszeni, dbając przy tym, aby jej styki nie zetknęły się z żadnymi metalowymi przedmiotami.
- Zabrudzenie styków baterii powoduje zmniejszenie jej wydajności. Spróbuj oczyścić styki za pomocą bawełnianej szmatki oraz kilkakrotnie włożyć i wyjąć baterię.
- Jeśli czynności te nie przynoszą efektu, gdyż bateria nadal szybko się wyczerpuje po naładowaniu, oznacza to, że zakończył się okres jej żywotności. W takim przypadku należy kupić nową baterię.

Obiektyw się nie chowa.

- Nie należy otwierać pokrywy karty pamięci/baterii przy włączonym zasilaniu aparatu. Zamknij pokrywę, wyłącz aparat, a następnie wyłącz go ponownie (📖 18).

Bateria pęcznieje.

- Pęcznienie baterii jest normalnym zjawiskiem i nie powoduje żadnych zagrożeń dla bezpieczeństwa. Jeśli jednak pęcznienie baterii uniemożliwia włożenie jej do aparatu, należy skontaktować się z punktem obsługi Klienta firmy Canon.

Wyświetlanie obrazu na ekranie telewizora

Obrazy z aparatu wyglądają na zniekształcone lub nie są wyświetlane na ekranie na telewizora (📖 152).

Przed użyciem

Przewodnik podstawowy

Przewodnik zaawansowany

Podstawowe informacje o aparacie

Tryb automatyczny/tryb hybrydowy automatyczny

Inne tryby fotografowania

Tryb P

Tryb Tv, Av i M

Tryb wyświetlania

Funkcje bezprzewodowe

Menu ustawień

Akcesoria

Dodatek

Skorowidz



Fotografowanie

Nie można fotografować.

- W trybie wyświetlania (📷87) naciśnij przycisk migawki do połowy (📷26).

Dziwne widoki na ekranie w słabych warunkach oświetleniowych (📷27).

Dziwne widoki na ekranie podczas fotografowania.

- Należy pamiętać, że poniższe zjawiska związane z wyświetlaniem obrazu nie zostaną zarejestrowane na zdjęciach, ale zostaną utrwalone na filmach.
 - Podczas fotografowania przy świetle jarzeniowym lub diodowym ekran może migotać oraz mogą pojawiać się poziome pasma o jednolitej barwie.

Podczas fotografowania wyświetlanie na pełnym ekranie jest niedostępne (📷50).

Stempel daty nie jest dodawany do zdjęć.

- Skonfiguruj ustawienie [Stemp. daty] (📷42). Należy pamiętać, że stempel daty nie jest automatycznie dodawany do zdjęć po samym tylko skonfigurowaniu ustawienia [Data/godz.] (📷19).
- Stempel daty nie jest umieszczany na zdjęciach wykonywanych w trybach fotografowania (📷178), w których nie można skonfigurować opcji [Stemp. daty] (📷42).

Po naciśnięciu przycisku migawki na ekranie miga ikona [📷] i nie można wykonywać zdjęć (📷36).

Po naciśnięciu przycisku migawki do połowy pojawia się ikona [📷] (📷36).

- Wybierz dla opcji [Stabilizacja] ustawienie [Ciągła] (📷83).
- Podnieś lampę błyskową i wybierz dla niej tryb [📷] (📷81).
- Zwiększ czułość ISO (📷72).
- Zamocuj aparat na statywie lub unieruchom go w jakiś inny sposób. Ponadto przy korzystaniu ze statywu lub unieruchamianiu aparatu w jakiś inny sposób należy wybrać dla opcji [Stabilizacja] ustawienie [Wył.] (📷83).

Zdjęcia są nieostre.

- Przed naciśnięciem przycisku migawki do końca w celu wykonania zdjęcia naciśnij go najpierw do połowy, aby ustawić ostrość (📷26).
- Upewnij się, że fotografowane obiekty mieszczą się w zakresie ostrości (📷181).
- Wybierz dla opcji [Wspom. AF] ustawienie [Wi.] (📷54).
- Sprawdź, czy są wyłączone zbędne funkcje, np. makro.
- Spróbuj wykonać zdjęcia, korzystając z funkcji blokowania ostrości lub blokowania AF (📷77, 📷80).

Po naciśnięciu przycisku migawki do połowy nie pojawiają się żadne ramki AF i aparat nie ustawia ostrości.

- Aby pojawiały się ramki AF, a aparat prawidłowo ustawiał ostrość, spróbuj przed naciśnięciem przycisku migawki do połowy skomponować kadr, w którego środkowej części znajdują się obiekty o większym poziomie kontrastu. W przeciwnym razie spróbuj kilkakrotnie nacisnąć przycisk migawki do połowy.

Obiekty na zdjęciach wyglądają na zbyt ciemne.

- Podnieś lampę błyskową i wybierz dla niej tryb [📷] (📷81).
- Skoryguj jasność z użyciem kompensacji ekspozycji (📷71).
- Wyreguluj kontrast za pomocą funkcji korekty kontrastu (📷72, 📷104).
- Skorzystaj z funkcji blokowania AE lub pomiaru punktowego (📷71).

Obiekty na zdjęciach są zbyt jasne, a najjaśniejsze obszary prześwietlone.

- Schowaj lampę błyskową i wybierz dla niej tryb [📷] (📷33).
- Skoryguj jasność z użyciem kompensacji ekspozycji (📷71).
- Skorzystaj z funkcji blokowania AE lub pomiaru punktowego (📷71).
- Zmniejsz ilość światła padającego na fotografowane obiekty.

Zdjęcia są zbyt ciemne pomimo użycia lampy błyskowej (📷36).

- Fotografuj w zasięgu lampy błyskowej (📷181).
- Skoryguj jasność poprzez zmianę lub kompensację mocy błysku (📷82, 📷86).
- Zwiększ czułość ISO (📷72).

Obiekty na zdjęciach wykonywanych z użyciem lampy błyskowej są zbyt jasne, a najjaśniejsze obszary prześwietlone.

- Fotografuj w zasięgu lampy błyskowej (📷181).
- Schowaj lampę błyskową i wybierz dla niej tryb [📷] (📷33).
- Skoryguj jasność poprzez zmianę lub kompensację mocy błysku (📷82, 📷86).

Na zdjęciach wykonywanych z użyciem lampy błyskowej pojawiają się białe kropki.

- Jest to spowodowane odbiciami światła lampy błyskowej od kurzu lub cząstek stałych unoszących się w powietrzu.

Zdjęcia wyglądają na ziarniste.

- Zmniejsz czułość ISO (📷72).
- W pewnych trybach fotografowania wysoka czułość ISO może powodować ziarnistość zdjęć (📷59).

Przed użyciem

Przewodnik podstawowy

Przewodnik zaawansowany

Podstawowe informacje o aparacie

Tryb automatyczny/tryb hybrydowy automatyczny

Inne tryby fotografowania

Tryb P

Tryb Tv, Av i M

Tryb wyświetlania

Funkcje bezprzewodowe

Menu ustawień

Akcesoria

Dodatek

Skorowidz



Na zdjęciach występuje efekt czerwonych oczu.

- Wybierz dla opcji [Lampka cz.o.] ustawienie [Wi.] (📖54). Spowoduje to włączenie lampki redukcji efektu czerwonych oczu (📖4) w przypadku zdjęć wykonywanych z użyciem lampy błyskowej. W celu uzyskania najlepszych efektów fotografowane osoby powinny patrzeć prosto na lampkę redukcji efektu czerwonych oczu. Spróbuj również zwiększyć intensywność oświetlenia w przypadku fotografowania we wnętrzach oraz wykonywać zdjęcia z bliższej odległości.
- Popraw zdjęcia za pomocą funkcji korekty czerwonych oczu (📖104).

Zapisywanie zdjęć na karcie pamięci trwa zbyt długo lub spada tempo rejestrowania serii zdjęć.

- Przeprowadź formatowanie pełne karty pamięci za pomocą aparatu (📖147).

Ustawienia fotografowania lub ustawienia menu FUNC. są niedostępne.

- Dostępne elementy ustawień zmieniają się w zależności od trybu fotografowania. Więcej informacji na ten temat można znaleźć w podrozdziałach „Funkcje dostępne w poszczególnych trybach fotografowania”, „Menu FUNC.” i „Karta Fotografowanie” (📖172-📖175).

Nie pojawia się ikona Niemowlęta ani Dzieci.

- Ikony Niemowlęta i Dzieci nie będą wyświetlane, jeśli w informacjach dotyczących twarzy nie podano daty urodzenia (📖45). Jeśli ikony te nadal nie pojawiają się nawet po wprowadzeniu daty urodzenia, zarejestruj ponownie informacje dotyczące twarzy (📖46) lub upewnij się, że data i godzina są ustawione prawidłowo (📖144).

Nagrywanie filmów

Wyświetlany czas, jaki upłynął od początku, jest nieprawidłowy lub nagrywanie nie jest płynne.

- Sformatuj kartę pamięci w aparacie lub wymień ją na model, który obsługuje większą szybkość nagrywania. Należy pamiętać, że nawet jeśli wyświetlany czas, jaki upłynął od początku, jest nieprawidłowy, długość filmów na karcie pamięci odpowiada faktycznemu czasowi nagrywania (📖146, 📖182).

Pojawia się ikona [!], a następnie nagrywanie jest automatycznie przerywane.

- Bufor w pamięci wewnętrznej aparatu został zapełniony, ponieważ aparat nie mógł nagrywać na karcie pamięci z odpowiednią szybkością. Wypróbuj jedno z następujących rozwiązań:
 - Przeprowadź formatowanie pełne karty pamięci za pomocą aparatu (📖147).
 - Ustaw niższą jakość obrazu (📖51).
 - Zamień kartę pamięci na model, który obsługuje większą szybkość nagrywania (📖182).

Powiększanie obrazu jest niemożliwe.

- Powiększanie obrazu jest niemożliwe przy nagrywaniu filmów w trybach [📖62], [📖69] i [📖56].

Filmowane obiekty wyglądają na zniekształcone.

- Filmowane obiekty mogą wyglądać na zniekształcone, jeśli podczas nagrywania szybko przemieszczają się przez kadr. Nie oznacza to nieprawidłowego działania aparatu.

Wyświetlanie

Wyświetlanie zdjęć i filmów jest niemożliwe.

- Wyświetlanie zdjęć lub filmów bywa niemożliwe, jeśli zmieniono nazwy plików lub strukturę folderów za pomocą komputera.

Odtwarzanie filmów zatrzymuje się lub dźwięk jest przerywany.

- Zamień kartę pamięci na egzemplarz, na którym zostało przeprowadzone formatowanie pełne za pomocą aparatu (📖147).
- Przy wyświetlaniu filmów skopiowanych na karty pamięci o małej szybkości odczytu mogą występować krótkie przerwy.
- Podczas odtwarzania filmów na komputerze może występować zjawisko „gubienia” klatek i przerywania dźwięku, jeśli ma on zbyt małą wydajność.

Dźwięk nie jest odtwarzany podczas filmów.

- Wyreguluj głośność (📖144), jeśli włączona jest opcja [Wyciszenie] (📖143) lub ścieżka dźwiękowa filmu jest cicho nagrana.
- W przypadku filmów nagranych w trybach [📖62], [📖69] lub [📖56] nie słychać ścieżki dźwiękowej, ponieważ dźwięk nie jest w nich rejestrowany.

Nie można uzyskać dostępu do ekranu Najważn. wydarzenia za pomocą przycisku [▲].

- Ekranu głównego nie można wyświetlać, gdy aparat jest połączony z drukarką. Odłącz aparat od drukarki.
- Ekranu głównego nie można wyświetlać podczas trwających połączeń za pośrednictwem sieci Wi-Fi. Zakończ połączenie Wi-Fi.

Na ekranie głównym funkcji Najważniejsze wydarzenia nie jest wyświetlana odpowiednia ikona obiektu dla albumu.

- Przed przejściem do ekranu głównego funkcji Najważniejsze wydarzenia (📖108) wybierz w trybie wyświetlania ekranu informacji podstawowych (📖88) zdjęcie przedstawiające imię osoby związanej z albumem.

Przed użyciem

Przewodnik podstawowy

Przewodnik zaawansowany

Podstawowe informacje o aparacie

Tryb automatyczny/tryb hybrydowy automatyczny

Inne tryby fotografowania

Tryb P

Tryb Tv, Av i M

Tryb wyświetlania

Funkcje bezprzewodowe

Menu ustawień

Akcesoria

Dodatek

Skorowidz



Karta pamięci

Karta pamięci nie została wykryta.

- Uruchoom ponownie aparat z włożoną kartą pamięci (📄25).

Komputer

Nie można przesyłać zdjęć do komputera.

- Przy przesyłaniu zdjęć do komputera za pośrednictwem kabla spróbuj zmniejszyć szybkość przesyłania w następujący sposób:
 - Naciśnij przycisk [▶], aby włączyć tryb wyświetlania. Przytrzymaj przycisk **MENU** i naciśnij równocześnie przyciski [▲] i [📷]. Na następnym ekranie wybierz opcję [B] za pomocą przycisków [◀][▶], po czym naciśnij przycisk [📷].

Wi-Fi

Nie można uzyskać dostępu do menu Wi-Fi za pomocą przycisku [(📶)].

- Menu Wi-Fi jest niedostępne, gdy aparat jest podłączony do drukarki lub komputera za pomocą kabla. Odłącz kabel.

Nie można dodać urządzenia/lokalizacji docelowej.

- Do aparatu można dodać łącznie 20 elementów informacji dotyczących połączeń. Usuń najpierw z aparatu zbędne informacje dotyczące połączeń, a następnie dodaj nowe urządzenia/lokalizacje docelowe (📄139).
- Zarejestruj usługi sieci Web przy użyciu komputera lub smartfonu (📄126).
- Aby dodać smartfon, zainstaluj w nim najpierw specjalną wersję aplikacji Camera Connect (📄117).
- Aby dodać komputer, zainstaluj w nim najpierw aplikację CameraWindow. Sprawdź też środowisko i ustawienia komputera oraz sieci Wi-Fi (📄120, 📄121).
- Należy unikać korzystania z aparatu w pobliżu źródeł zakłóceń sygnału Wi-Fi, takich jak kuchenki mikrofalowe lub inne urządzenia działające w pasmie 2,4 GHz.
- Umieść aparat bliżej urządzenia, z którym próbujesz nawiązać połączenie (np. punktu dostępu), i upewnij się, że między urządzeniami nie znajdują się żadne przedmioty.

Nie można nawiązać połączenia z punktem dostępu.

- Upewnij się, że w punkcie dostępu wybrany jest kanał komunikacyjny obsługiwany przez aparat (📄183). Zalecane jest ręczne wskazanie obsługiwanego kanału zamiast automatycznego przypisywania kanału.

Nie można wysłać zdjęć.

- Brak miejsca na urządzeniu docelowym. Zwiększ ilość miejsca na urządzeniu docelowym i wyślij zdjęcia ponownie.
- Przełącznik ochrony przed zapisem na karcie pamięci aparatu docelowego jest ustawiony w pozycji blokady. Przesuń przełącznik ochrony przed zapisem do pozycji odblokowania.
- Zdjęcia nie są przysyłane do serwisu CANON iIMAGE GATEWAY ani do innych usług sieci Web po przeniesieniu lub zmianie nazw plików lub folderów zdjęć na komputerze, który odbiera zdjęcia wysyłane przy użyciu opcji Synchronizacja obraz. za pośrednictwem punktu dostępu (📄134). Przed przeniesieniem lub zmianą nazw plików lub folderów zdjęć na komputerze upewnij się, że zdjęcia zostały już wysłane do serwisu CANON iIMAGE GATEWAY lub innych usług sieci Web.

Nie można zmienić wielkości zdjęć przeznaczonych do wysłania

- Nie można zmienić wielkości zdjęć, wybierając ustawienie rozdzielczości wyższe niż oryginalna wielkość zdjęcia.
- Nie można zmienić wielkości filmów.

Wysyłanie zdjęć jest czasochłonne/połączenie bezprzewodowe zostało przerwane.

- Wysyłanie wielu zdjęć może być czasochłonne. Spróbuj zmienić rozmiar zdjęcia, aby przyspieszyć wysyłanie (📄134).
- Wysyłanie filmów może być czasochłonne.
- Należy unikać korzystania z aparatu w pobliżu źródeł zakłóceń sygnału Wi-Fi, takich jak kuchenki mikrofalowe lub inne urządzenia działające w pasmie 2,4 GHz. Należy pamiętać, że wysyłanie może być czasochłonne, gdy wyświetlana jest ikona [📶].
- Umieść aparat bliżej urządzenia, z którym próbujesz nawiązać połączenie (np. punktu dostępu), i upewnij się, że między urządzeniami nie znajdują się żadne przedmioty.

Po dodaniu do aparatu serwisu CANON iIMAGE GATEWAY na komputerze ani smartfonie nie pojawia się żadna wiadomość z powiadomieniem o tym fakcie.

- Upewnij się, że wprowadzony adres e-mail jest prawidłowy, i spróbuj ponownie dodać miejsce docelowe.
- Sprawdź ustawienia poczty e-mail na komputerze lub smartfonie. Jeśli wprowadzone jest w nich blokowanie wiadomości e-mail z określonych domen, możesz nie otrzymać powiadomienia.

Chcesz usunąć dane połączenia Wi-Fi zanim pozbędziesz się aparatu lub oddasz go komuś innemu?

- Zresetuj ustawienia Wi-Fi (📄141).

Przed użyciem

Przewodnik podstawowy

Przewodnik zaawansowany

Podstawowe informacje o aparacie

Tryb automatyczny/tryb hybrydowy automatyczny

Inne tryby fotografowania

Tryb P

Tryb Tv, Av i M

Tryb wyświetlania

Funkcje bezprzewodowe

Menu ustawień

Akcesoria

Dodatek

Skorowidz



Komunikaty ekranowe

Jeśli pojawia się jakiś komunikat o błędzie, należy zareagować w sposób opisany poniżej.

Fotografowanie lub wyświetlanie

Brak karty pamięciowej

- Być może karta pamięci została włożona w nieodpowiednim kierunku. Włóż ponownie kartę pamięci skierowaną we właściwą stronę (118).

Karta pam. zablokowana

- Przelącznik ochrony przed zapisem na karcie pamięci jest ustawiony w pozycji blokady. Przesuń przelącznik ochrony przed zapisem do pozycji odblokowania (118).

Nie można zapisać!

- Podjęto próbę wykonania zdjęcia bez karty pamięci w aparacie. Aby zrobić zdjęcia, włóż kartę pamięci skierowaną we właściwą stronę (118).

Błąd karty pamięciowej (1147)

- Jeśli ten sam komunikat pojawia się nawet po sformatowaniu obsługiwanej karty pamięci (112) i włożeniu jej we właściwą stronę (118), skontaktuj się z punktem obsługi klienta firmy Canon.

Za mało miejsca na karcie

- Na karcie pamięci jest za mało wolnego miejsca, aby wykonywać zdjęcia (133, 156, 170, 184) lub je edytować (102). Usuń zbędne zdjęcia (198) albo włóż kartę pamięci, na której jest wystarczająco dużo wolnego miejsca (118).

Naładuj baterię (118)

Nie ma obrazów

- Na karcie pamięci nie ma żadnych obrazów, które można wyświetlić.

Ochrona! (196)

Nieidentyfikowany obraz/Niezgodny JPEG/Obraz jest zbyt duży/

Brak odtwarz. MOV/Brak odtwarz. MP4

- Nie można wyświetlać nieobsługiwanych ani uszkodzonych zdjęć.
- Wyświetlanie zdjęć, które zostały poddane edycji lub zmianie nazwy za pomocą komputera albo wykonane innym aparatem, może okazać się niemożliwe.

Nie można powiększyć!/Nie można wyśw. tej zawar. z fun. wyśw. los./

Nie można obrócić/Nie można modyfikować obrazu/

Nie można modyfikować/Nie można wybrać obrazu/Brak inf. iden.

- Poniższe funkcje mogą być niedostępne w przypadku zdjęć, które zostały poddane zmianie nazwy lub nawet edycji za pomocą komputera albo wykonane innym aparatem. Funkcje oznaczone gwiazdką (*) są niedostępne w przypadku filmów. Edytowanie informacji identyfikacyjnych* (193), powiększanie* (194), inteligentne wybieranie* (195), obracanie* (100), ulubione (101), edytowanie* (102), lista drukowania* (161) i opcje fotoksiążki* (163).

Niepraw. zakres zazn.

- Przy określaniu zakresu dla wybierania zdjęć (197, 199, 162) próbowano wybrać zdjęcie początkowe, które występuje po zdjęciu końcowym, lub odwrotnie.

Przechr. limit zazn.

- Dla listy drukowania (161) lub opcji fotoksiążki (163) wybrano więcej niż 998 zdjęć. Wybierz 998 zdjęć lub mniej.
- Nie udało się prawidłowo zapisać ustawień listy drukowania (161) lub opcji fotoksiążki (163). Zmniejsz liczbę wybranych zdjęć i spróbuj ponownie.
- Próbowano wybrać więcej niż 500 zdjęć w ramach funkcji ochrony (196), usuwania (198), ulubionych (101), listy drukowania (161) lub opcji fotoksiążki (163).

Błąd nazwy pliku!

- Nie można utworzyć folderu lub nie można rejestrować zdjęć, ponieważ została osiągnięta maksymalna liczba obsługiwanych folderów (999) służących do przechowywania zdjęć na karcie pamięci oraz maksymalna liczba obsługiwanych zdjęć w folderach (9999). Na karcie (11) wybierz w opcji [Numery plików] ustawienie [Autom. od 1] (1147) lub sformatuj kartę pamięci (1146).

Błąd obiektywu

- Błąd ten może być spowodowany przytrzymaniem obiektywu podczas przesuwania bądź użytkowaniem aparatu w miejscach o nadmiernej ilości pyłu lub piasku w powietrzu.
- Często pojawianie się tego komunikatu o błędzie może wskazywać na uszkodzenie. W takim przypadku należy skontaktować się z punktem obsługi klienta firmy Canon.

Wykryto błąd aparatu (numer błędu)

- Jeśli ten komunikat o błędzie pojawia się bezpośrednio po wykonaniu zdjęcia, mogło ono nie zostać zapisane. Włącz tryb wyświetlania, aby sprawdzić to zdjęcie.
- Często pojawianie się tego komunikatu o błędzie może wskazywać na uszkodzenie. W takim przypadku należy zanotować numer błędu (Exx) i skontaktować się z punktem obsługi klienta firmy Canon.

Przed użyciem

Przewodnik podstawowy

Przewodnik zaawansowany

Podstawowe informacje o aparacie

Tryb automatyczny/tryb hybrydowy automatyczny

Inne tryby fotografowania

Tryb P

Tryb Tv, Av i M

Tryb wyświetlania

Funkcje bezprzewodowe

Menu ustawień

Akcesoria

Dodatek

Skorowidz



Błąd pliku

- Prawidłowe drukowanie (📖157) może okazać się niemożliwe w przypadku zdjęć wykonanych innymi aparatami lub zmodyfikowanych przy użyciu oprogramowania komputerowego, nawet jeśli aparat jest podłączony do drukarki.

Błąd drukowania

- Sprawdź ustawienie formatu papieru (📖159). Jeśli komunikat ten pojawia się mimo prawidłowego ustawienia, uruchom ponownie drukarkę, po czym jeszcze raz wprowadź ustawienie w aparacie.

Pochłaniacz atramentu pełny

- Należy skontaktować się z punktem obsługi klienta firmy Canon, aby zamówić pomoc przy wymianie pochłaniacza atramentu.

Wi-Fi

Błąd połączenia

- Nie rozpoznano punktów dostępu. Sprawdź ustawienia punktu dostępu (📖121).
- Nie można znaleźć urządzenia. Wyłącz aparat i włącz go powtórnie, a następnie ponów próbę nawiązania połączenia.
- Sprawdź urządzenie, z którym chcesz ustanowić połączenie, i upewnij się, że jest przygotowane do połączenia.

Nie można okreś. punktu dostępu.

- Przyciski WPS na kilku punktach dostępu zostały naciśnięte równocześnie. Spróbuj ponownie ustanowić połączenie.

Nie znaleziono punktu dostępu.

- Upewnij się, że punkt dostępu jest włączony.
- W przypadku ręcznego nawiązywania połączenia upewnij się, że wprowadzony identyfikator SSID jest prawidłowy.

Nieprawidłowe hasło/Nieprawidłowe ustawienia zabezpieczeń Wi-Fi

- Sprawdź ustawienia zabezpieczeń punktu dostępu (📖121).

Konflikt adresów IP

- Resetuj adres IP, tak aby nie powodował konfliktów z innym adresem.

Rozłączony/Nie odebrano pliku/plików/Niepowodzenie wysyłania

- Możesz znajdować się w miejscu, do którego nie dociera sygnał Wi-Fi.
- Należy unikać korzystania z funkcji Wi-Fi w aparacie w pobliżu kucharek mikrofalowych oraz innych urządzeń działających w pasmie 2,4 GHz.
- Umieść aparat bliżej urządzenia, z którym próbujesz nawiązać połączenie (np. punktu dostępu), i upewnij się, że między urządzeniami nie znajdują się żadne przedmioty.
- Upewnij się, że podłączone urządzenie nie zgłosiło błędów.

Niepowodzenie wysyłania

Błąd karty pamięciowej

- Jeśli ten sam komunikat pojawia się nawet po włożeniu sformatowanej karty pamięci we właściwym kierunku, należy skontaktować się z punktem obsługi klienta firmy Canon.

Nie odebrano pliku/plików

Za mało miejsca na karcie

- Na karcie pamięci w aparacie docelowym nie ma wystarczającej ilości miejsca, aby odebrać zdjęcia. Usuń zdjęcia, aby zwolnić miejsce na karcie pamięci, lub wóż kartę pamięci o wystarczającej ilości wolnego miejsca.

Nie odebrano pliku/plików

Karta pam. zablokowana

- Przełącznik zabezpieczenia przed zapisem na karcie pamięci aparatu, do którego przesyłane są zdjęcia, jest ustawiony w pozycji blokady. Przesuń przełącznik ochrony przed zapisem do pozycji odblokowania.

Nie odebrano pliku/plików

Błąd nazwy pliku!

- Po osiągnięciu najwyższego numeru folderu (999) i zdjęcia (9999) w aparacie, do którego zdjęcia są przesyłane, nie można odebrać zdjęć.

Za mało miejsca na serwerze

- Usuń zbędne zdjęcia przekazane do serwisu CANON iMAGE GATEWAY, aby zwolnić miejsce.
- Zapisz na komputerze zdjęcia wysłane za przy użyciu opcji Synchr. obraz. (📖134).

Sprawdź ustw. sieci

- Upewnij się, że komputer może połączyć się z Internetem przy użyciu bieżących ustawień sieciowych.

Przed użyciem

Przewodnik podstawowy

Przewodnik zaawansowany

Podstawowe informacje o aparacie

Tryb automatyczny/tryb hybrydowy automatyczny

Inne tryby fotografowania

Tryb P

Tryb Tv, Av i M

Tryb wyświetlania

Funkcje bezprzewodowe

Menu ustawień

Akcesoria

Dodatek

Skorowidz



Informacje wyświetlane na ekranie

Fotografowanie (Ekran informacyjny)

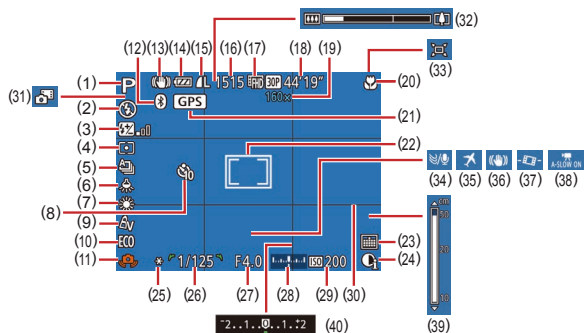

- | | |
|--|--|
| (1) Tryb fotografowania (172), ikona scenarii (115) | (12) Stan połączenia Bluetooth (115) |
| (2) Tryb błysku (81) | (13) Ikona trybu stabilizacji (38) |
| (3) Kompensacja mocy błysku/ poziom mocy błysku (82, 86) | (14) Poziom naładowania baterii (170) |
| (4) Metoda pomiaru (71) | (15) Kompresja zdjęcia (83), rozdzielczość (50) |
| (5) Tryb migawki (80) | (16) Liczba zdjęć do zapisania (182)* |
| (6) Korekta lamp rtęciowych (51) | (17) Jakość filmu (51) |
| (7) Bilans bieli (73) | (18) Pozostały czas (182) |
| (8) Samowyzwalacz (43) | (19) Powiększenie (39), cyfrowy telekonwerter (76) |
| (9) Moje kolory (74) | (20) Zakres ostrości (75), blokowanie AF (80) |
| (10) Tryb Eco (145) | |
| (11) Ostrzeżenie o poruszeniu zdjęcia (36) | |

- (21) Połączenie przez Bluetooth ze smartfonem i pobieranie informacji GPS (137)
- (22) Ramka AF (77), ramka punktu pomiaru (71)
- (23) Stempel daty (42)
- (24) Korekta kontrastu (72)
- (25) Blokowanie AE (71)/ blokowanie FE (82)
- (26) Czas naświetlania (84, 85)
- (27) Wartość przysłony (85)
- (28) Poziom ekspozycji (85)
- (29) Czulość ISO (72)
- (30) Linie siatki (52)

- (31) Tryb hybrydowy automatyczny (35)
- (32) Pasek powiększenia (33)
- (33) Auto (40)
- (34) Usuwanie wiatru (68)
- (35) Strefa czasowa (144)
- (36) Stabilizacja obrazu (83)
- (37) Automatyczne poziomowanie (52)
- (38) Automatyczna wolna migawka (68)
- (39) Wskaźnik MF (75)
- (40) Poziom kompensacji ekspozycji (71)

* W trybie [] wskazuje dostępną liczbę zdjęć.

Poziom naładowania baterii

O stanie naładowania baterii informuje ikona lub komunikat na ekranie aparatu.

Ekran	Szczegóły
	Wystarczający poziom naładowania.
	Bateria częściowo wyczerpana, ale wystarczająca.
	Bateria niemal wyczerpana — należy ją wkrótce naładować.
[Naładuj baterię]	Bateria wyczerpana — należy ją natychmiast naładować.

Przed użyciem

Przewodnik podstawowy

Przewodnik zaawansowany

Podstawowe informacje o aparacie

Tryb automatyczny/tryb hybrydowy automatyczny

Inne tryby fotografowania

Tryb P

Tryb Tv, Av i M

Tryb wyświetlania

Funkcje bezprzewodowe

Menu ustawień

Akcesoria

Dodatek

Skorowidz

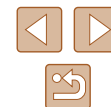

Wyświetlanie (Ekran informacji szczegółowych)

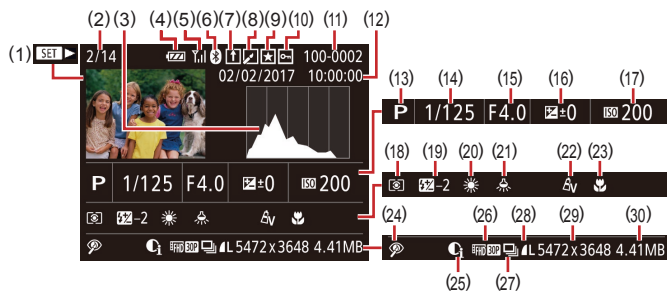

- | | |
|---|---|
| <p>(1) Odtwarzanie filmów (83, 87), odtwarzanie przeglądu filmowego (35)</p> <p>(2) Numer bieżącego zdjęcia / całkowita liczba zdjęć</p> <p>(3) Histogram (89)</p> <p>(4) Poziom naładowania baterii (170)</p> <p>(5) Moc sygnału Wi-Fi (133)</p> <p>(6) Stan połączenia Bluetooth (115)</p> <p>(7) Synchronizacja obrazu (134)</p> <p>(8) Edycja obrazów (102), kompresja filmów (106)</p> <p>(9) Ulubione (101)</p> <p>(10) Ochrona (96)</p> <p>(11) Numer folderu — numer pliku (147)</p> <p>(12) Data/godzina fotografowania (19)</p> <p>(13) Tryb fotografowania (172)</p> <p>(14) Czas naświetlania (84, 85)</p> <p>(15) Wartość przysłony (85)</p> | <p>(16) Poziom kompensacji ekspozycji (71)</p> <p>(17) Czutość ISO (72)</p> <p>(18) Metoda pomiaru (71)</p> <p>(19) Lampa błyskowa (81), korekta ekspoz. (82)</p> <p>(20) Balans bieli (73)</p> <p>(21) Korekta lamp rtęciowych (51)</p> <p>(22) Moje kolory (74, 103), efekt Zdjęcie twórcze (57)</p> <p>(23) Zakres ostrości (75)</p> <p>(24) Korekta czerwonych oczu (104), efekt odtwarzania krótkiego klipu (69)</p> <p>(25) Korekta kontrastu (72)</p> <p>(26) Jakość obrazu/prędkość nagrywania (filmy; 50, 51), albumy (108)</p> <p>(27) Odtwarzanie grupy (92)</p> <p>(28) Kompresja (jakość obrazu; 83)/rozdzielczość (50, 51), MP4 (filmy)</p> |
|---|---|

- (29) Zdjęcia: Rozdzielczość (182) (30) Rozmiar pliku
Filmy: Czas wyświetlania (182)



- Niektóre informacje nie są wyświetlane przy oglądaniu zdjęć na ekranie telewizora (152).

Podsumowanie informacji o panelu wyświetlania filmów

Poniższe czynności można wykonywać za pomocą panelu wyświetlania filmów dostępnego w sposób podany w podrozdziale „Wyświetlanie” (87).

▶	Odtwarzanie
▶	Spowalnianie ruchu (szybkość wyświetlania można regulować za pomocą przycisków [◀ ▶] lub pokręta [⊙]; dźwięk nie jest odtwarzany).
◀	Przeskocz do tyłu* lub Poprzedni klip (107; aby kontynuować przeskakiwanie do tyłu, naciśnij i przytrzymaj przycisk [⊙]).
◀	Klatka poprzednia (w celu szybkiego przewijania do tyłu naciśnij i przytrzymaj przycisk [⊙]).
▶	Klatka następna (w celu szybkiego przewijania do przodu naciśnij i przytrzymaj przycisk [⊙]).
▶	Przeskocz do przodu* lub Następny klip (107; aby kontynuować przeskakiwanie do przodu, naciśnij i przytrzymaj przycisk [⊙]).
🗑️	Usuń klip (opcja widoczna po wybraniu przeglądu filmowego, filmu z trybu zdjęć twórczych lub filmu utworzonego z albumu (107)).
🔍	Skracanie (105)
🖨️	Pojawia się po podłączeniu aparatu do drukarki zgodnej ze standardem PictBridge (157).

* Wyświetlenie ramki ok. 4 s przed bieżącą ramką lub po niej.



- W trakcie odtwarzania filmu można za pomocą przycisków [◀|▶] przeskakiwać do tyłu lub do przodu (albo do poprzedniego lub do następnego klipu).

Przed użyciem
Przewodnik podstawowy
Przewodnik zaawansowany
Podstawowe informacje o aparacie
Tryb automatyczny/tryb hybrydowy automatyczny
Inne tryby fotografowania
Tryb P
Tryb Tv, Av i M
Tryb wyświetlania
Funkcje bezprzewodowe
Menu ustawień
Akcesoria
Dodatek
Skorowidz



Tabele funkcji i menu

Funkcje dostępne w poszczególnych trybach fotografowania

Funkcja	Tryb fotografowania																												
	M	Av	Tv	P		AUTO																							
Kompensacja ekspozycji (📖71)	-	○	○	○	-	-	-	○ ¹	○	○	○	○	○	○	○	○	○	○	○	○	○	○	○	○	○	○	○	○	○
Lampa błyskowa (📖81)																													
	-	-	-	○	○	○	○	-	-	○	○	○	○	○	○	○	○	○	○	○	○	○	○	○	○	○	○	○	○
	○	○	○	○	-	-	-	○	-	○	○	○	○	○	○	○	○	○	○	○	○	○	○	○	○	○	○	○	○
	-	○	-	○	*2	*2	-	-	-	-	-	-	-	-	-	-	-	-	-	-	-	-	-	-	-	-	-	-	
	○	○	○	○	○	○	○	○	○	○	○	○	○	○	○	○	○	○	○	○	○	○	○	○	○	○	○	○	
Przysłona (📖85)	○	○	-	-	-	-	-	-	-	-	-	-	-	-	-	-	-	-	-	-	-	-	-	-	-	-	-	-	
Czas naświetl. (📖85)	○	-	○	-	-	-	-	-	-	-	-	-	-	-	-	-	-	-	-	-	-	-	-	-	-	-	-	-	
Przełączanie programu (📖71)	-	*3	*3	○	-	-	-	-	-	-	-	-	-	-	-	-	-	-	-	-	-	-	-	-	-	-	-	-	
Blokowanie AE (📖71)/ Blokowanie Automatycznej Ekspozycji (📖82) ⁴	-	○	○	○	-	-	-	-	-	-	-	-	-	-	-	-	-	-	-	-	-	-	-	-	-	-	-	-	
Blokowanie AE (film)/ ustawienie ekspozycji (📖67)	-	-	-	-	-	-	-	-	-	-	-	-	-	-	-	-	-	-	-	-	-	-	-	-	-	○	○	○	
Zakres ostrości (📖75, 📖80)																													
	○	○	○	○	○	○	○	○	○	○	○	○	○	○	○	○	○	○	○	○	○	○	○	○	○	○	○	○	
	○	○	○	○	-	-	-	-	○	○	○	-	-	-	○	○	○	○	○	○	○	○	○	○	○	○	○	○	
Zawartość ekranu																													
Ekran informacyjny/brak ekranu informacyjnego	○	○	○	○	○	○	○	○	○	○	○	○	○	○	○	○	○	○	○	○	○	○	○	○	○	○	○	○	
Wybór obiektu dla śledzenia AF (📖78)	○	○	○	○	-	-	-	-	○	○	○	-	-	-	-	○	○	-	-	-	-	○	○	-	-	-	-	-	
Zmiana ekranu informacyjnego (📖27)	○	○	○	○	○	○	-	-	○	○	-	-	-	-	○	○	-	-	-	-	-	○	○	○	○	○	○	○	

*1 Ustawione za pomocą opcji [Jasność] (📖58).

*2 Niedostępna, ale w niektórych przypadkach przyjmuje wartość .

*3 Ustawienia przysłony, czasu naświetlania i czułości ISO mogą być zmieniane automatycznie w celu zachowania prawidłowej ekspozycji.

*4 Blokowanie FE jest niedostępne w trybie lampy błyskowej .

○ Dostępne lub ustawiane automatycznie. – Niedostępne.

- Przed użyciem
- Przewodnik podstawowy
- Przewodnik zaawansowany
 - Podstawowe informacje o aparacie
 - Tryb automatyczny/tryb hybrydowy automatyczny
 - Inne tryby fotografowania
 - Tryb P
 - Tryb Tv, Av i M
 - Tryb wyświetlania
 - Funkcje bezprzewodowe
 - Menu ustawień
 - Akcesoria
 - Dodatek
- Skorowidz



Karta Fotografowanie

Funkcja	Tryb fotografowania																			
	M	Av	Tv	P		AUTO														
Ramka AF (📖77)																				
AiAF twarzy* ¹	○	○	○	○	○	○	○	○	○	○	○	○	○	○	○	○	○	○	○	○
Śledzenie AF	○	○	○	○	○	○	○	○	○	○	○	○	○	○	○	○	○	○	○	○
Centrum	○	○	○	○	○	○	○	○	○	○	○	○	○	○	○	○	○	○	○	○
Wielkość ramki AF (📖77)*²																				
Normalna	○	○	○	○	○	○	○	○	○	○	○	○	○	○	○	○	○	○	○	○
Mała	○	○	○	○	○	○	○	○	○	○	○	○	○	○	○	○	○	○	○	○
Pow. cyfrowe (📖39)																				
standard	○	○	○	○	○	○	○	○	○	○	○	○	○	○	○	○	○	○	○	○
Wyt.	○	○	○	○	○	○	○	○	○	○	○	○	○	○	○	○	○	○	○	○
1.6x/2.0x	○	○	○	○	○	○	○	○	○	○	○	○	○	○	○	○	○	○	○	○
Servo AF (📖79)																				
Włącz	○	○	○	○	○	○	○	○	○	○	○	○	○	○	○	○	○	○	○	○
Wyłącz	○	○	○	○	○	○	○	○	○	○	○	○	○	○	○	○	○	○	○	○
Ciągły (📖79)																				
Włącz	○	○	○	○	○	○	○	○	○	○	○	○	○	○	○	○	○	○	○	○
Wyłącz	○	○	○	○	○	○	○	○	○	○	○	○	○	○	○	○	○	○	○	○

*1 Jeśli nie zostaną wykryte żadne twarze, działanie zmienia się w zależności od trybu fotografowania.

*2 Dostępne po wybraniu dla ramki AF ustawienia [Centrum].

*3 Ustawienie [Włącz] po wykryciu poruszających się obiektów.

○ Dostępne lub ustawiane automatycznie. – Niedostępne.

Przed użyciem

Przewodnik podstawowy

Przewodnik zaawansowany

Podstawowe informacje o aparacie

Tryb automatyczny/tryb hybrydowy automatyczny

Inne tryby fotografowania

Tryb P

Tryb Tv, Av i M

Tryb wyświetlania

Funkcje bezprzewodowe

Menu ustawień

Akcesoria

Dodatek

Skorowidz

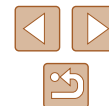

		Tryb fotografowania																					
		M	Av	Tv	P		AUTO																
Funkcja																							
Wspom. AF (📖54)																							
Wł.		○	○	○	○	○	○	○	○	○	○	○	○	○	○	○	○	○	○	○	○	○	○
Wył.		○	○	○	○	○	○	○	○	○	○	○	○	○	○	○	○	○	○	○	○	○	○
Lupa ostrości (📖75)																							
Wł.		○	○	○	○	○	○	○	○	○	○	○	○	○	○	○	○	○	○	○	○	○	○
2x/4x		○	○	○	○	-	-	-	-	○	-	-	-	-	○	○	-	-	-	-	○	○	-
Bezpieczny MF (📖75)																							
Wł.		○	○	○	○	-	-	-	-	○	○	-	-	-	○	○	○	○	○	○	○	○	○
Wył.		○	○	○	○	○	○	○	○	○	○	○	○	○	○	○	○	○	○	○	○	○	○
Nastawy wyróżniania MF (📖76)																							
Wyróżnianie	Wł.	○	○	○	○	-	-	-	-	○	○	-	-	-	○	○	○	○	○	○	○	○	○
	Wył.	○	○	○	○	○	○	○	○	○	○	○	○	○	○	○	○	○	○	○	○	○	○
Poziom	Niski/Wysoki	○	○	○	○	-	-	-	-	○	○	-	-	-	○	○	○	○	○	○	○	○	○
	Kolor	○	○	○	○	-	-	-	-	○	○	-	-	-	○	○	○	○	○	○	○	○	○
Nastawy błysku (📖54, 📖82, 📖86)																							
Tryb błysku	Auto	-	○	○	○	○	○	○	○	-	○	○	○	○	○	○	○	○	○	○	○	○	-
	Ręcznie	○	○	○	-	-	-	-	-	-	-	-	-	-	-	-	-	-	-	-	-	-	-
Korekta ekspoz.		Zobacz rozdział „Kompensacja mocy błysku” w „menu FUNC.” (📖173).																					
Siła błysku		Zobacz rozdział „Poziom siły błysku” w „menu FUNC.” (📖173).																					
Lampka cz.o.	Włączanie/wyłączanie	○	○	○	○	○	○	○	○	-	○	○	○	○	○	○	○	○	○	○	○	○	-
	Bezpieczna FE	○	○	○	○	-	-	-	-	-	-	-	-	-	-	-	-	-	-	-	-	-	-
Korekta kontrastu (📖72)																							
Auto		○	○	○	○	○	○	-	-	-	-	-	-	-	-	○	-	-	-	-	-	-	
Wył.		○	○	○	○	-	-	○	-	○	○	-	○	○	○	-	○	○	○	○	○	○	○
Kor. lamp. rtęc. (📖51)																							
Wł.		-	-	-	-	-	○	-	-	-	-	-	-	-	-	-	-	-	-	-	-	-	
Wył.		○	○	○	○	○	○	○	○	○	○	○	○	○	○	○	○	○	○	○	○	○	○

○ Dostępne lub ustawiane automatycznie. – Niedostępne.

- Przed użyciem
- Przewodnik podstawowy
- Przewodnik zaawansowany
 - Podstawowe informacje o aparacie
 - Tryb automatyczny/tryb hybrydowy automatyczny
 - Inne tryby fotografowania
 - Tryb P
 - Tryb Tv, Av i M
 - Tryb wyświetlania
 - Funkcje bezprzewodowe
 - Menu ustawień
 - Akcesoria
 - Dodatek
- Skorowidz

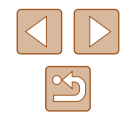

Karta Nastawy Ogólne

Element menu	Strona
Wyciszenie	📖 143
Głośność	📖 144
Wskazówki	📖 144
Data/godz	📖 144
Strefa czasowa	📖 144
Cofaj obiektyw	📖 145
Tryb Eco	📖 145
Oszcz. energii	📖 26, 📖 145
Jasność wyśw.	📖 146
Obraz startowy	📖 146
Formatowanie	📖 146
Numery plików	📖 147
Utwórz folder	📖 148
Jednostki Miary	📖 148
Standard TV	📖 152
Połączenie Wi-Fi	📖 112
Ustawienia komun. bezprzew.	📖 112
Ustawienia GPS	📖 136
Wyśw. logo cert.	📖 148
Wybór języka 	📖 148
Resetuj aparat	📖 149

Karta Wyświetlanie

Element menu	Strona
Odt. filmy z tr. zdj.tw.	📖 89
Miks krótkich klipów	📖 111
Odtwarzanie albumu	📖 108
Wyś./odt. przeg. film.	📖 90
Pokaz przezr.	📖 94
Usuń	📖 98
Ochrona	📖 96
Obracanie	📖 100
Ulubione	📖 101
Opcje fotoksiążki	📖 163
Kor. kontrastu	📖 104
Korekta czer. oczu	📖 104
Kadrowanie	📖 102
Zmień wielkość	📖 102
Moje kolory	📖 103
Inf. o iden. twarzy	📖 90
Efekt przejścia	📖 87
Efekt miniatur	📖 91
Przewijanie	📖 87
Grupa obrazów	📖 92
Auto-obracanie	📖 100
Kontyn.wyśw	📖 87

Przed użyciem

Przewodnik podstawowy

Przewodnik zaawansowany

Podstawowe informacje
o aparacie

Tryb automatyczny/tryb
hybrydowy automatyczny

Inne tryby fotografowania

Tryb P

Tryb Tv, Av i M

Tryb wyświetlania

Funkcje bezprzewodowe

Menu ustawień

Akcesoria

Dodatek

Skorowidz



Karta Drukowanie

Element menu	Strona
Drukuj	–
Wybierz obrazy/kopie	161
Wybierz zakres	162
Wybierz wszystkie	162
Skasuj cały wybór	162
Opcje drukowania	161

Menu FUNC. trybu wyświetlania

Element menu	Strona
Obracanie	100
Ochrona	96
Ulubione	101
Drukuj	157
Odtwarzanie grupy	92
Odtwórz film	87
Odtw. powiąz. przegl. film.	90
Intelig. wybier.	95
Wyszuk. obrazu	91
Pokaz przezr.	94

Uwagi dotyczące obsługi

- Aparat to precyzyjne urządzenie elektroniczne. Należy unikać upuszczania go i narażania na silne wstrząsy.
- Nie wolno umieszczać aparatu w pobliżu magnesów, silników ani innych urządzeń generujących silne pole elektromagnetyczne, ponieważ mogłoby to spowodować wadliwe działanie lub usunięcie danych obrazu.
- Jeśli na aparacie lub ekranie znajdują się krople wody lub kurz, należy przetrzeć te elementy suchą i miękką tkaniną, np. ściereczką do czyszczenia okularów. Nie należy ich mocno pocierać ani używać siły.
- Aparatu i ekranu nie wolno czyścić przy użyciu środków czyszczących zawierających rozpuszczalniki organiczne.
- Kurz należy usuwać z obiektywu za pomocą pędzelka z dmuchawą. Jeśli czyszczenie sprawia kłopoty, należy skontaktować się z punktem obsługi klienta firmy Canon.
- Aby zapobiec skraplaniu się pary wodnej na aparacie po nagłych zmianach temperatury (w przypadku przenoszenia go z zimnego do ciepłego otoczenia), należy umieścić aparat w nieprzepuszczającej powietrza torbie plastikowej i stopniowo dostosować go do zmiany temperatury bez wyjmowania z torby.
- W przypadku skroplenia się pary wodnej na aparacie należy natychmiast przerwać korzystanie z niego. Dalsze użytkowanie może spowodować jego uszkodzenie. Przed ponownym użyciu aparatu należy wyjąć z niego baterię i kartę pamięci oraz zaczekać na całkowite wyparowanie wilgoci.
- Nieużywaną baterię należy przechowywać w plastikowej torebce lub innym pojemniku. W przypadku niekorzystania z baterii przez dłuższy czas należy przed jej odłożeniem, około raz w roku, naładować ją, a następnie całkowicie rozładować za pomocą aparatu.

Przed użyciem

Przewodnik podstawowy

Przewodnik zaawansowany

Podstawowe informacje o aparacie

Tryb automatyczny/tryb hybrydowy automatyczny

Inne tryby fotografowania

Tryb P

Tryb Tv, Av i M

Tryb wyświetlania

Funkcje bezprzewodowe

Menu ustawień

Akcesoria

Dodatek

Skorowidz



Dane techniczne





Matryca

Wielkość obrazu Typ 1/2,3
Rzeczywista liczba pikseli
(Przetwarzanie obrazu może
spowodować zmniejszenie
liczby pikseli.) Około 20,3 megapikseli
Łączna liczba pikseli Około 21,1 megapikseli

Obiektywy

Ogniskowa
(odpowiednik dla kliszy 35 mm) 4,3–172 mm
(24–960 mm)
Powiększenie 40x

Zasięg fotografowania (zmierzony od czubka obiektywu)

Tryb fotografowania	Zakres ostrości	Maksymalne oddalenie ()	Maksymalne zbliżenie ()
AUTO*	–	Od 1,0 cm do nieskończoności	Od 2 m do nieskończoności
Inny niż powyżej		Od 5,0 cm do nieskończoności	Od 2 m do nieskończoności
		1,0–50,0 cm	–

* Przy ręcznym ustawianiu ostrości jest tak samo.

Migawka

Czas naświetlania

Tryb automatyczny
(ustawienia automatyczne)
Maks. w trybie Tv 1 s
Min. w trybie Tv 1/3200 s

Zakres we wszystkich trybach
fotografowania

Maks. w trybie Tv 15 s
Min. w trybie Tv 1/3200 s

Wartości dostępne w trybie Tv (s)

Tryb fotografowania Tryb M/tryb Tv
15, 13, 10, 8, 6, 5, 4, 3,2, 2,5, 2,
1,6, 1,3, 1, 0,8, 0,6, 0,5, 0,4, 0,3,
1/4, 1/5, 1/6, 1/8, 1/10, 1/13, 1/15,
1/20, 1/25, 1/30, 1/40, 1/50, 1/60,
1/80, 1/100, 1/125, 1/160, 1/200,
1/250, 1/320, 1/400, 1/500, 1/640,
1/800, 1/1000, 1/1250, 1/1600,
1/2000, 1/2500, 1/3200

Przysłona

Liczba f

Oddalenie 3,3 – 8,0
Zbliżenie 6,9 – 8,0

Lampa błyskowa

Wbudowana lampa błyskowa

Zasięg lampy błyskowej
(przy maks. oddaleniu)
najbliższy punkt Około 50 cm
najdalszy punkt Około 4 m

Zasięg lampy błyskowej
(przy maks. zbliżeniu)
najbliższy punkt Około 2 m
najdalszy punkt Około 2 m

Przed użyciem

Przewodnik podstawowy

Przewodnik zaawansowany

Podstawowe informacje
o aparacie

Tryb automatyczny/tryb
hybrydowy automatyczny

Inne tryby fotografowania

Tryb P

Tryb Tv, Av i M

Tryb wyświetlania

Funkcje bezprzewodowe

Menu ustawień

Akcesoria

Dodatek

Skorowidz



Monitor

Typ.....Kolorowy ekran ciekłokrystaliczny z matrycą TFT

Przekątna ekranu.....7,5 cm (3 cale)

Rzeczywista liczba pikseli..... Około 0,92 mln punktów

Fotografowanie

Powiększenie cyfrowe

Powiększenie..... Około 4x

Maksymalne razem z zoomem

optycznym..... Około 160x

Ogniskowa

(przy maksymalnym zbliżeniu, odpowiednik dla kliszy 35 mm)..... Około 3840 mm

ZoomPlus

(rozdzielczość L)..... Około 80x

Serie zdjęć

Szybkość fotografowania*

Zwykłe rejestrowanie serii zdjęć

w trybach Auto/P

Szybkość rejestrowania

serii zdjęć..... Maks. około 5,9 zdj./s

P Ciągły

Szybkość rejestrowania

serii zdjęć..... Maks. około 4,6 zdj./s

* Szybkość rejestrowania serii zdjęć może ulec zmniejszeniu z powodu następujących czynników: czas otwarcia migawki, wartość przysłony, rodzaj fotografowanego obiektu, jasność, fotografowanie z lampą błyskową, ustawienia zoomu i poziomu naładowania baterii

Nagrywanie

Format plikówZgodność z formatem DPOF (w wersji 1.1) i standardem DCF

Typ danych

Zdjęcie

Format nagrywania..... Exif2.3 (DCF2.0)

Dane obrazu Tylko JPEG

Film

Format nagrywania..... MP4











Wizja MPEG-4 AVC/H.264

Fonia..... MPEG-4 AAC-LC (stereo)

Rozdzielczość, liczba zdjęć na karcie pamięci

Zdjęcie

Z użyciem karty pamięci o pojemności 16 GB (UHS-I; przybliżona liczba zdjęć)

L		1766
		2980
M		10798
		3546
M1		5925
		9344
M2		16755
		53992
S		80988
		

Przed użyciem

Przewodnik podstawowy

Przewodnik zaawansowany

Podstawowe informacje o aparacie

Tryb automatyczny/tryb hybrydowy automatyczny

Inne tryby fotografowania

Tryb P

Tryb Tv, Av i M

Tryb wyświetlania

Funkcje bezprzewodowe

Menu ustawień

Akcesoria

Dodatek

Skorowidz



Film			
Rozmiar	Przybliżony rozmiar nagrywanego pliku	Przybliżony czas nagrywania na kartę pamięci	Przybliżony czas nagrywania pojedynczego filmu
(1920 x 1080)	4288 KB/s	59 min 30 s	29 min 59 s
(1920 x 1080)	2945 KB/s	1 godz. 26 min 5 s	29 min 59 s
(1280 x 720)	992 KB/s	4 godz. 5 min 15 s	29 min 59 s
(640 x 480)	382 KB/s	10 godz. 22 min 35 s	59 min 59 s

* Nagrywanie pojedynczego filmu zostanie przerwane automatycznie po upływie maksymalnego czasu nagrywania, osiągnięciu rozmiaru pliku 4 GB lub zapelnieniu karty pamięci.

W przypadku niektórych kart pamięci nagrywanie może zostać przerwane przed upływem maksymalnego czasu nagrywania.

Zasilanie

Bateria NB-13L

Liczba zdjęć (pomiar w temperaturze pokojowej +23°C zgodny z wytycznymi stowarzyszenia Camera & Imaging Products Association)	Okolo 250 zdjęć
Liczba zdjęć (przy ustawieniu Tryb Eco: Wł.)	Okolo 355 zdjęć
Czas nagrywania filmów (pomiar w temperaturze pokojowej +23°C zgodny z wytycznymi stowarzyszenia Camera & Imaging Products Association)	Okolo 50 min
Czas nagrywania filmów (Serie zdjęć)	Okolo 85 min
Czas wyświetlania*	Okolo 5 godz.

* W przypadku wyświetlania pokazu przezi. złożonego ze zdjęć

Interfejs

Przewodowy

Złącze cyfrowe
(zgodne ze standardem
Hi-Speed USB) USB typu mikro
Gniazdo HDMI OUT..... Typu D

Bezprzewodowy

Komunikacja NFC..... Zgodność z tagiem NFC Forum
typu 3/4 (dynamicznym)

Komunikacja Bluetooth

Zgodność ze standardami Wersja standardu Bluetooth 4.1
(energooszczędna technologia
Bluetooth)

Metoda transmisji Modulacja GFSK

Wi-Fi

Zgodność ze standardami IEEE 802.11b/g/n

Częstotliwość transmisji

Częstotliwość..... 2,4 GHz

Kanały..... 1–11

Zabezpieczenia

Tryb infrastruktury..... WPA2-PSK (AES/TKIP),
WPA-PSK (AES/TKIP), WEP
* Zgodność ze standardem Wi-Fi
Protected Setup

Tryb punktu dostępu

w aparacie WPA2-PSK (AES)
Tryb ad hoc..... WPA2-PSK (AES)

Warunki eksploatacji

Temperatura..... Min. 0°C, maks. +40°C

Przed użyciem

Przewodnik podstawowy

Przewodnik zaawansowany

Podstawowe informacje
o aparacie

Tryb automatyczny/tryb
hybrydowy automatyczny

Inne tryby fotografowania

Tryb P

Tryb Tv, Av i M

Tryb wyświetlania

Funkcje bezprzewodowe

Menu ustawień

Akcesoria

Dodatek

Skorowidz



■ Wymiary (pomiar zgodny z wytycznymi stowarzyszenia Camera & Imaging Products Association)

Szerokość 110,1 mm
Wysokość 63,8 mm
Głębokość 39,9 mm

■ Masa (pomiar zgodny z wytycznymi stowarzyszenia Camera & Imaging Products Association)

Z baterią i kartą pamięci Około 300 g
Sam korpus aparatu Około 276 g

■ Bateria NB-13L

Typ: Bateria litowo-jonowa
Napięcie znamionowe: 3,6 V (prąd stały)
Pojemność znamionowa: 1250 mAh
Liczba cykli ładowania: Około 300 razy
Temperatura eksploatacji: 0–40°C

■ Ładowarka CB-2LHE

Znamionowy prąd wejściowy: 100 – 240 V (prąd zmienny; 50/60 Hz)
0,09 A (100 V) – 0,06 A (240 V)
Znamionowy prąd wyjściowy: 4,2 V DC, 0,7 A
Czas ładowania: Około 2 godz. 10 min
(przy użyciu baterii NB-13L)
Temperatura eksploatacji: 5–40°C

■ Zasilacz Compact Power Adapter CA-DC30E

Znamionowy prąd wejściowy: 100–240 V AC (50/60 Hz)
0,07 A (100 V) – 0,045 A (240 V)
Znamionowy prąd wyjściowy: 5,0 V DC, 0,55 A
Czas ładowania: Około 2 godz. 50 min*
(przy użyciu w aparacie baterii NB-13L)
* Czas ładowania różni się w zależności od aktualnego poziomu naładowania baterii.
Temperatura eksploatacji: 5–40°C

- Liczba zdjęć, które można wykonać, została ustalona zgodnie z wytycznymi pomiaru opracowanymi przez stowarzyszenie Camera & Imaging Products Association.
- W niektórych warunkach fotografowania możliwa liczba zdjęć i długość czasu nagrywania mogą być mniejsze od podanych powyżej.
- Liczba zdjęć/godzin nagrania przy w pełni naładowanej baterii.

Przed użyciem

Przewodnik podstawowy

Przewodnik zaawansowany

Podstawowe informacje o aparacie

Tryb automatyczny/tryb hybrydowy automatyczny

Inne tryby fotografowania

Tryb P

Tryb Tv, Av i M

Tryb wyświetlania

Funkcje bezprzewodowe

Menu ustawień

Akcesoria

Dodatek

Skorowidz



Skorowidz

A

Aksesoria 151
Autoportret (tryb fotografowania) 58
Av (tryb fotografowania) 85

B

Balans bieli (kolor) 73
Balans bieli według wzorca 73
Bateria

Ładowanie 18
Oszczędzanie energii 26
Poziom 170
Tryb Eco 145

Baterie → Data/godz
(bateria pamięci daty i godziny)

Blokowanie AE 71
Blokowanie AF 80
Blokowanie FE 82
Blokowanie ostrości 77
Bluetooth 112

C

Camera Connect 113
CameraWindow 155
CANON IMAGE GATEWAY 126
Centralnie (tryb ramki AF) 77
Cyfrowy telekonwerter 76
Czułość ISO 72

D

Data/godz
Bateria pamięci daty i godziny 20
Ustawienia 19
Zegar światowy 144
Zmiana 20

Dodawanie do zdjęć znaczników geograficznych 136
Domyślne → Nastawy domyślne
DPOF 161
Drukowanie 157
Dźwięki 143

E

Edytowanie
Korekta czerwonych oczu 104
Korekta kontrastu 104
Moje kolory 103
Edytowanie lub usuwanie informacji dotyczących połączeń 139
Efekt aparatu zabawki (tryb fotografowania) 63
Efekt miniatURY (tryb fotografowania) 62
Efekt plakatu (tryb fotografowania) 60
Efekt rybiego oka (tryb fotografowania) 61
Ekran
Ikony 170, 171
Język wyświetlacza 21
wyświetlania → Menu FUNC., menu
Ekran informacji GPS 89

Ekspozycja

Blokowanie AE 71
Blokowanie FE 82
Kompensacja 71

F

Fajerwerki (tryb fotografowania) 60
Filmy
Czas nagrywania 182
Edytowanie 105
Fotografowanie
Data/godzina fotografowania → Data/godz
Informacje o obrazie 170
Funkcje Wi-Fi 112

G

Gładka cera (tryb fotografowania) 61
Gniazdo 157

I

Identyfikacja twarzy 45
Inteligentna migawka (tryb fotografowania) 64
Inteligentne wybieranie 95

J

Jakość obrazu → Współczynnik kompresji (jakość obrazu)
Język wyświetlacza 21

K

Karty pamięci 2
Czas nagrywania 182
Karty pamięci SD/SDHC/SDXC → Karty pamięci
Kolor (balans bieli) 73

Komunikaty o błędach 168
Korekta czerwonych oczu 104
Korekta kontrastu 72, 104
Korekta lamp błyskowych 51
Krótkie klipy (tryb filmowania) 69

L

Lampa błyskowa
Błysk i długi czas naświetlania 81
Kompensacja mocy błysku 82
Włączanie 81
Wyłączanie lampy błyskowej 81
Linie siatki 52

M

M (tryb fotografowania) 85
Makro (zakres ostrości) 75
Menu FUNC.
Podstawowa obsługa 28
Tabela 173
Metoda pomiaru 71
Miękka ostrość (tryb fotografowania) 63
Moje kolory 74, 103
Monochromatyczny (tryb fotografowania) 64

N

Najważn. wydarzenia 108
Nastawy domyślne 149
Numery plików 147

O

Obracanie 100
Ochrona 96
Odtwarzanie → Wyświetlanie

Przed użyciem

Przewodnik podstawowy

Przewodnik zaawansowany

Podstawowe informacje o aparacie

Tryb automatyczny/tryb hybrydowy automatyczny

Inne tryby fotografowania

Tryb P

Tryb Tv, Av i M

Tryb wyświetlania

Funkcje bezprzewodowe

Menu ustawień

Aksesoria

Dodatek

Skorowidz

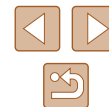

Opcje fotoksiążki 163
Oprogramowanie
 Instalacja 120, 156
 Zapisywanie zdjęć
 na komputerze 156
Oszczędzanie energii 26

P

P (tryb fotografowania) 70
Pasek 2, 17
Podróżowanie z aparatem 144
Pokaz przezr. 94
Pomoc w kadrowaniu 40
Portret (tryb fotografowania) 59
Powiększenie 22, 34, 39, 94
Powiększenie cyfrowe 39
Program AE 70
Proporcje obrazu 50
Przewód HDMI 152

R

Ramki AF 77
Resetuj aparat 149
Ręczne ustawianie ostrości
 (zakres ostrości) 75
Rozdzielczość (rozmiar obrazu) 50
Rozwiązywanie problemów 164

S

Samowyzwalacz 43
 Samowyzwalacz
 2-sekundowy 44
 Samowyzwalacz mrugnięciem
 (tryb fotografowania) 65
Samowyzwalacz twarzy
 (tryb fotografowania) 66
Serie zdjęć 38, 44
Servo AF 79

Słabe oświetlenie
 (tryb fotografowania) 60
Stabilizacja obrazu 83
Standardowy (tryb filmu) 67
Superżywe kolory
 (tryb fotografowania) 60
Synchronizowanie obrazów 134

S

Śledzenie AF 78

T

Tryb automatyczny
 (tryb fotografowania) 21, 33
Tryb Eco 145
Tryb punktu dostępu w aparacie 120
Tv (tryb fotografowania) 84

U

Ulubione 101
Ustawianie ostrości
 Blokowanie AF 80
 Ramki AF 77
 Servo AF 79
 Wspomaganie MF 76
Usuwanie 98
Usuw. wiatru 68
Uśmiech (tryb fotografowania) 64

W

Wielooobszarowy balans bieli 51
Wi-Fi, menu 117
wskaźnik 54
Wskaźnik 31
Współczynnik kompresji
 (jakość obrazu) 83
Wysyłanie zdjęć 131

Wysyłanie zdjęć do innego
 aparatu 131
Wysyłanie zdjęć do smartfona 113
Wysyłanie zdjęć do usług
 sieci Web 126
Wyszukiwanie 91
Wyświetlania
 Podstawowa obsługa 29
 Tabela 172
Wyświetlanie 23
 Inteligentne wybieranie 95
 Pokaz przezroczy 94
 Powiększenie 94
 Widok miniatur 91
 Wyszukiwanie obrazów 91
 Wyświetlanie na telewizorze 152
 Wyświetlanie
 pojedynczych zdjęć 23
Wyświetlanie na telewizorze 152

Z

Zakres ostrości
 Makro 75
 Ręczne ustawianie ostrości 75
Zapisywanie zdjęć
 na komputerze 156
Zasilanie 151
 → Bateria,
 → ładowarka
Zawartość zestawu 2
zdalne fotografowanie z podglądem
 na żywo 138
Zdjęcia
 Czas wyświetlania 55
 Ochrona 96
 Odtwarzanie → Wyświetlanie
 Usuwanie 98
Zdjęcia czarno-białe 74

Zdjęcia nocne z ręki
 (tryb fotografowania) 59
Zdjęcia w odcieniach sepii 74
Zdjęcie twórcze 56
Zegar 32
Zegar światowy 144
Zmiana wielkości zdjęć 102

Przed użyciem
Przewodnik podstawowy
Przewodnik zaawansowany
Podstawowe informacje o aparacie
Tryb automatyczny/tryb hybrydowy automatyczny
Inne tryby fotografowania
Tryb P
Tryb Tv, Av i M
Tryb wyświetlania
Funkcje bezprzewodowe
Menu ustawień
Akcesoria
Dodatek
Skorowidz



Zalecenia dotyczące funkcji komunikacji bezprzewodowej (Wi-Fi, Bluetooth i innych)

- Kraje i regiony, w których dozwolone jest korzystanie z funkcji bezprzewodowych
 - W niektórych krajach i regionach korzystanie z funkcji bezprzewodowych objęte jest ograniczeniami i może podlegać karze w myśl przepisów krajowych i lokalnych. Aby uniknąć konfliktu z prawem, należy odwiedzić witrynę firmy Canon w sieci internetowej i sprawdzić, gdzie dozwolone jest korzystanie z funkcji bezprzewodowych.
Firma Canon nie ponosi odpowiedzialności za żadne problemy związane z użytkowaniem funkcji bezprzewodowych w innych krajach i regionach.
- Następujące działania mogą podlegać karze:
 - zmiana lub modyfikacja produktu,
 - usunięcie z produktu etykiet certyfikatów
- Przed wyeksportowaniem zastosowanych w aparacie towarów lub rozwiązań technicznych (co obejmuje wywożenie ich poza teren Japonii lub prezentowanie osobom niebędącym obywatelami tego kraju), które podlegają przepisom dotyczącym wymiany i handlu międzynarodowego, może być konieczne uzyskanie od rządu Japonii odpowiedniego zezwolenia na eksport lub transakcje serwisowe.
- W tym produkcie wykorzystano amerykańskie elementy szyfrujące, które podlegają przepisom eksportowym U.S. Export Administration Regulations i nie mogą być eksportowane ani przekazywane do kraju, na który Stany Zjednoczone nałożyły embargo handlowe.
- Należy zanotować ustawienia używanej sieci Wi-Fi. Ustawienia komunikacji bezprzewodowej zapisane w tym produkcie mogą zostać zmienione lub usunięte na skutek nieprawidłowego korzystania z tego produktu, oddziaływania fal radiowych lub ładunków elektrostatycznych albo wypadku bądź wadliwego działania. Firma Canon nie ponosi odpowiedzialności za szkody pośrednie lub bezpośrednie ani za straty przychodów wynikające z pogorszenia lub zniknięcia zawartości.

- Przekazując ten produkt innej osobie, wyrzucając go lub wysyłając do naprawy, należy przywrócić w nim domyślne ustawienia komunikacji bezprzewodowej, usuwając wszelkie wprowadzone przez siebie ustawienia.
- Firma Canon nie oferuje rekompensaty za szkody wynikające z utraty lub kradzieży tego produktu.
Firma Canon nie ponosi odpowiedzialności za straty ani szkody wynikające z nieupoważnionego dostępu do zarejestrowanych urządzeń docelowych za pomocą tego produktu w przypadku jego utraty lub kradzieży.
- Należy korzystać z produktu zgodnie z zaleceniami zamieszczonymi w tym przewodniku.
Z funkcji bezprzewodowych tego produktu należy korzystać zgodnie z zaleceniami zamieszczonymi w niniejszej instrukcji. Firma Canon nie ponosi odpowiedzialności za szkody lub straty wynikłe z użytkowania funkcji i produktu niezgodnie z zaleceniami zamieszczonymi w niniejszym podręczniku.
- Z funkcji bezprzewodowych tego produktu nie wolno korzystać w pobliżu aparatury medycznej lub innego sprzętu elektronicznego. Korzystanie z funkcji bezprzewodowych w pobliżu aparatury medycznej lub innego sprzętu elektronicznego może zakłócać działanie tych urządzeń.

⚠️ Ostrzeżenia dotyczące interferencji powodowanych przez fale radiowe

- Funkcjonowanie tego produktu może być zakłócanie przez inne urządzenia emitujące fale radiowe. Aby uniknąć interferencji, należy korzystać z tego produktu, jak najdalej od urządzeń tego typu lub zrezygnować z użytkowania tych urządzeń równocześnie z tym produktem.

Przed użyciem
Przewodnik podstawowy
Przewodnik zaawansowany
Podstawowe informacje o aparacie
Tryb automatyczny/tryb hybrydowy automatyczny
Inne tryby fotografowania
Tryb P
Tryb Tv, Av i M
Tryb wyświetlania
Funkcje bezprzewodowe
Menu ustawień
Akcesoria
Dodatek
Skorowidz



Zalecenia dotyczące bezpieczeństwa

Z uwagi na to, że sieć Wi-Fi przesyła sygnały za pośrednictwem fal radiowych, należy stosować bardziej rygorystyczne zabezpieczenia niż w przypadku przewodowej sieci LAN.

Podczas korzystania z sieci Wi-Fi należy uwzględniać następujące zalecenia:

- Należy korzystać z sieci tylko zgodnie z otrzymanym upoważnieniem. Ten produkt wyszukuje sieci Wi-Fi w otoczeniu i wyświetla na ekranie wynik poszukiwań. Na liście mogą pojawiać się również sieci, do korzystania z których użytkownik nie ma upoważnienia (nieznane sieci). Jednak próba nawiązania połączenia z takimi sieciami lub korzystania z nich może zostać uznana za nieupoważniony dostęp. Należy korzystać z sieci wyłącznie zgodnie z posiadaną autoryzacją i nie nawiązywać połączenia z nieznanymi sieciami.

Jeżeli ustawienia zabezpieczeń nie zostały prawidłowo skonfigurowane, mogą występować następujące problemy.

- Monitorowanie transmisji
Nieupoważnione osoby trzecie mogą monitorować transmisję Wi-Fi i przechwytywać wysyłane dane.
- Nieupoważniony dostęp do sieci
Osoby trzecie mające złośliwe zamiary mogą uzyskać nieupoważniony dostęp do sieci użytkownika w celu kradzieży, modyfikacji lub niszczenia zawartych w niej informacji. Ponadto użytkownik może być narażony na inne rodzaje nieupoważnionego dostępu, np. kradzież tożsamości (podawanie się za inną osobę w celu uzyskania nieupoważnionego dostępu do informacji) lub ataki polegające na korzystaniu z nieupoważnionego dostępu do sieci użytkownika w celu infiltracji innych systemów.

Aby zapobiec występowaniu tego typu problemów, należy skutecznie zabezpieczyć swoją sieć Wi-Fi.

Z funkcji Wi-Fi tego aparatu można korzystać tylko po zapoznaniu się z zabezpieczeniami Wi-Fi oraz rozważeniu potencjalnych zagrożeń i korzyści wynikających z modyfikacji ustawień zabezpieczeń.

Oprogramowanie innych firm

- expat.h
Copyright (c) 1998, 1999, 2000 Thai Open Source Software Center Ltd

Permission is hereby granted, free of charge, to any person obtaining a copy of this software and associated documentation files (the "Software"), to deal in the Software without restriction, including without limitation the rights to use, copy, modify, merge, publish, distribute, sublicense, and/or sell copies of the Software, and to permit persons to whom the Software is furnished to do so, subject to the following conditions:

The above copyright notice and this permission notice shall be included in all copies or substantial portions of the Software.

THE SOFTWARE IS PROVIDED "AS IS", WITHOUT WARRANTY OF ANY KIND, EXPRESS OR IMPLIED, INCLUDING BUT NOT LIMITED TO THE WARRANTIES OF MERCHANTABILITY, FITNESS FOR A PARTICULAR PURPOSE AND NONINFRINGEMENT. IN NO EVENT SHALL THE AUTHORS OR COPYRIGHT HOLDERS BE LIABLE FOR ANY CLAIM, DAMAGES OR OTHER LIABILITY, WHETHER IN AN ACTION OF CONTRACT, TORT OR OTHERWISE, ARISING FROM, OUT OF OR IN CONNECTION WITH THE SOFTWARE OR THE USE OR OTHER DEALINGS IN THE SOFTWARE.

Przed użyciem

Przewodnik podstawowy

Przewodnik zaawansowany

Podstawowe informacje o aparacie

Tryb automatyczny/tryb hybrydowy automatyczny

Inne tryby fotografowania

Tryb P

Tryb Tv, Av i M

Tryb wyświetlania

Funkcje bezprzewodowe

Menu ustawień

Akcesoria

Dodatek

Skorowidz



- AES-128 Library
Copyright (c) 1998-2008, Brian Gladman, Worcester, UK. All rights reserved.

LICENSE TERMS

The redistribution and use of this software (with or without changes) is allowed without the payment of fees or royalties provided that:

1. source code distributions include the above copyright notice, this list of conditions and the following disclaimer;
2. binary distributions include the above copyright notice, this list of conditions and the following disclaimer in their documentation;
3. the name of the copyright holder is not used to endorse products built using this software without specific written permission.

DISCLAIMER

This software is provided 'as is' with no explicit or implied warranties in respect of its properties, including, but not limited to, correctness and/or fitness for purpose.

Dane osobowe i zalecenia dotyczące bezpieczeństwa

Jeśli w aparacie zapisane są dane osobowe i (lub) ustawienia zabezpieczeń sieci Wi-Fi, np. hasła itp., należy pamiętać, że takie informacje i ustawienia mogą stałe w nim pozostawać.

Przed przekazaniem prawa własności do tego aparatu innej osobie, wyrzuceniem go lub wysłaniem do naprawy należy wykonać poniższe czynności, aby zapobiec ujawnieniu wspomnianych danych i ustawień.

- Usunąć zarejestrowane w aparacie dane osobowe, wybierając w menu Ustaw. iden. twarzy opcję [Usuń inf.].
- Usunąć zarejestrowane w aparacie informacje o zabezpieczeniach sieci Wi-Fi, wybierając w menu Ustawienia Wi-Fi opcję [Resetuj ustaw.].

Znaki towarowe i licencjonowanie

- Microsoft i Windows są znakami towarowymi lub zastrzeżonymi znakami towarowymi firmy Microsoft Corporation w Stanach Zjednoczonych i (lub) innych krajach.
- Macintosh i Mac OS są znakami towarowymi firmy Apple Inc., zastrzeżonymi w Stanach Zjednoczonych oraz innych krajach.
- App Store, iPhone oraz iPad są znakami towarowymi firmy Apple Inc.
- Logo SDXC jest znakiem towarowym firmy SD-3C LLC.
- HDMI, logo HDMI oraz High-Definition Multimedia Interface są znakami towarowymi lub zastrzeżonymi znakami towarowymi firmy HDMI Licensing, LLC.
- Wi-Fi®, Wi-Fi Alliance®, WPA™, WPA2™ i Wi-Fi Protected Setup™ są znakami towarowymi lub zastrzeżonymi znakami towarowymi stowarzyszenia Wi-Fi Alliance.
- Słowo i logo Bluetooth® są zastrzeżonymi znakami towarowymi firmy Bluetooth SIG, Inc., których firma Canon Inc. używa w ramach uzyskanej licencji. Pozostałe znaki towarowe i ich nazwy handlowe należą do odpowiednich właścicieli.
- Znak N jest znakiem towarowym lub zarejestrowanym znakiem towarowym firmy NFC Forum, Inc. w Stanach Zjednoczonych i w innych krajach.
- Pozostałe znaki towarowe należą do odpowiednich właścicieli.
- W tym urządzeniu zastosowano technologię exFAT licencjonowaną przez firmę Microsoft.
- This product is licensed under AT&T patents for the MPEG-4 standard and may be used for encoding MPEG-4 compliant video and/or decoding MPEG-4 compliant video that was encoded only (1) for a personal and non-commercial purpose or (2) by a video provider licensed under the AT&T patents to provide MPEG-4 compliant video. No license is granted or implied for any other use for MPEG-4 standard.
* Uwaga wyświetlana w języku angielskim według wymagań.

Przed użyciem
Przewodnik podstawowy
Przewodnik zaawansowany
Podstawowe informacje o aparacie
Tryb automatyczny/tryb hybrydowy automatyczny
Inne tryby fotografowania
Tryb P
Tryb Tv, Av i M
Tryb wyświetlania
Funkcje bezprzewodowe
Menu ustawień
Akcesoria
Dodatek
Skorowidz

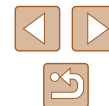

Zastrzeżenie prawne

- Nieupoważnione powielanie niniejszej instrukcji jest zabronione.
- Wszystkie pomiary wykonano zgodnie ze standardami firmy Canon dotyczącymi testowania.
- Informacje ulegają zmianom bez powiadamiania w odniesieniu do specyfikacji produktu i wyglądu.
- Ilustracje i zrzuty ekranów użyte w niniejszej instrukcji mogą się nieznacznie różnić od faktycznego wyglądu urządzenia.
- Niezależnie od powyższych postanowień firma Canon nie ponosi odpowiedzialności za żadne straty wynikające z użytkowania tego produktu.

Przed użyciem

Przewodnik podstawowy

Przewodnik zaawansowany

Podstawowe informacje
o aparacie

Tryb automatyczny/tryb
hybrydowy automatyczny

Inne tryby fotografowania

Tryb P

Tryb Tv, Av i M

Tryb wyświetlania

Funkcje bezprzewodowe

Menu ustawień

Akcesoria

Dodatek

Skorowidz

